

MOBILES

magazine

le numéro 1 de la communication mobile

Halte aux ABUS

Contrats flous, factures excessives, vendeurs mal informés...

Ce qui doit changer en 99

Les secrets de la forme

22 pages de tests



Sagem MC 755X : hyper complet !

Nokia 6150

Sagem RC 820

Pack Essentiel

Packs Mobile Office

**GUIDE D'ACHAT
30 PAGES**

LES FORFAITS, LES PACKS
ET 65 MOBILES TESTÉS

Février 1999 - n° 14 - Mensuel - 28 F

T 4451 - 14 - 28,00 F



Gagnez votre mobile !
page 112





Mobistore, 48 points de vente en France

| |
|---------------------------------------------------------------------------------------------------------|
| ANNECY |
| 22, rue Sommeiller - 74000 Annecy - Tél. : 04 50 51 28 81 |
| AMIENS |
| 14, rue Allart - 80000 Amiens - Tél. : 03 22 72 13 40 |
| BEAUVAIS |
| 7, rue Gambetta - 60000 Beauvais - Tél. : 03 44 45 03 60 |
| BORDEAUX |
| 165, rue Sainte Catherine - 33000 Bordeaux - Tél. : 05 56 52 27 27 |
| BOULOGNE |
| 30 bis, route de la Reine - 92100 Boulogne - Tél. : 01 41 86 00 20 |
| CHAMBERY |
| Ouverture décembre 98 C Dal Chammond, 1097 av. des Landiers - 73000 Chambéry - Tél. : 04 79 69 16 25 |
| CREIL |
| 26, rue de la République - 60100 Creil - Tél. : 03 44 24 26 26 |
| DAX |
| 4, cours du Mal Joffre - 40100 Dax - Tél. : 05 58 58 03 03 |
| ENGHIEN LES BAINS |
| 5, rue du Général de Gaulle - 95880 Enghien les Bains - Tél. : 01 34 05 05 55 |
| GRENOBLE |
| 4, rue Vicat - 38000 Grenoble - Tél. : 04 76 51 16 30 |
| LA MADELEINE |
| 223, av. de la République - 59100 La Madeleine - Tél. : 03 20 31 51 00 |
| LA ROCHELLE |
| 49, rue du Minage - 17000 La Rochelle - Tél. : 05 46 41 66 66 |
| LE HAVRE |
| 9, rue Jules Sieghied - 76600 Le Havre - Tél. : 02 35 42 44 44 |
| LILLE |
| 57, rue Faitherbe - 59800 Lille - Tél. : 03 20 31 31 19 |

Mobistore

C'est facile d'être Mobile



Vous êtes exigeant ? nous aussi !

Découvrez...

- Nos services exclusifs gratuits.
- Notre gamme complète de coffrets à partir de 90 F.ttc.
- Les conseils de nos équipes de professionnels.
- Notre engagement qualité :

- la liberté de choix,
- un discours simple et clair,
- la satisfaction immédiate.

Spécial Entreprises

- Mobistore vous propose toutes les solutions adaptées aux entreprises.
- Un conseiller se tient à votre disposition... renseignez-vous !

<http://www.ftmsf.fr>



sur le réseau



COUPON RÉPONSE

Si vous êtes intéressés, merci de retourner ce coupon rempli à votre boutique Mobistore la plus proche. Celle-ci vous contactera dès réception.

Nom :

Prénom :

Adresse :

Code Postal : [] [] [] [] [] [] Tél. :

Type d'utilisation : Professionnelle Particulier

| |
|----------------------------------------------------------------------------|
| LIMOGES |
| 1, rue Jean Jaurès - 87000 Limoges - Tél. : 05 55 79 37 35 |
| LYON |
| 29, quai du Dr Galleton - 69002 Lyon - Tél. : 04 78 37 22 66 |
| LYON |
| 49,51, rue de Marseille - 69007 Lyon - Tél. : 04 72 80 90 91 |
| MALAKOFF |
| 112, av. Pierre Brossollette - 92240 Malakoff - Tél. : 01 46 54 56 56 |
| MARSEILLE |
| 175, rue du Rouet - 13008 Marseille - Tél. : 04 91 78 47 11 |
| MEAUX |
| 10, place du Marché - 77100 Meaux - Tél. : 01 60 24 42 44 |
| MONTAUBAN |
| 57, rue du Docteur Lacaze - 82000 Montauban - Tél. : 05 63 91 57 11 |
| MONT DE MARSAN |
| 37, rue Léon Gambetta - 40000 Mont de Marsan - Tél. : 05 58 85 83 00 |
| MONTGERON |
| 97 bis, rue de la République - 91230 Montgeron - Tél. : 01 69 52 11 10 |
| NANCY |
| 88 ter, rue de Laxou - 54000 Nancy - Tél. : 03 83 41 50 00 |
| NEUILLY |
| 8, rue Berteaux Dumas - 92200 Neuilly - Tél. : 01 47 45 84 44 |
| NICE |
| 70, rue de France - 06000 Nice - Tél. : 04 93 97 35 05 |
| NIMES |
| 12, rue Guizot - 30900 Nîmes - Tél. : 04 66 36 12 44 |
| NIORT |
| 32, rue Ricard - 79000 Niort - Tél. : 05 49 24 02 30 |
| ORLÈANS |
| 21, rue Jeanne d'Arc - 45000 Orléans - Tél. : 02 38 42 20 20 |
| PARIS 1 |
| 9, rue Duphot - 75001 Paris - Tél. : 01 40 20 97 00 |
| PARIS 5 |
| 23, rue Monge - 75005 Paris - Tél. : 01 44 07 07 60 |
| PARIS 7 |
| 40 bis, avenue Bosquet - 75007 Paris - Tél. : 01 47 05 62 15 |
| PARIS 15 |
| 366 ter, rue de Vaugirard - 75015 Paris - Tél. : 01 40 45 71 46 |
| PARIS 17 |
| 21, rue Médecin - 75017 Paris - Tél. : 01 47 64 67 89 |
| PAU |
| 234, av. Jean Mermoz - 64000 PAU - Tél. : 05 59 40 12 21 |
| PERIGUEUX |
| 4, avenue d'Aquitaine - 24000 Périgueux - Tél. : 05 53 06 30 50 |
| ROUEN |
| 60, rue du Général Leclerc - 76000 Rouen - Tél. : 02 35 71 71 82 |
| SAINTE ETIENNE |
| 7, place Jean Jaurès - 42000 St Etienne - Tél. : 04 77 47 30 85 |
| SAINTE GERMAIN EN LAYE |
| 3, rue des Bons Enfants - 78100 St Germain en Laye - Tél. : 01 30 87 08 88 |
| SAINTE QUENTIN |
| 70, rue Emile Zola - 02100 St Quentin - Tél. : 03 23 64 02 04 |
| SALON DE PROVENCE |
| 212, bd de la République - 13300 Salon de Provence - Tél. : 04 90 42 33 29 |
| SARLAT |
| Avenue de la Dordogne - 24200 Sarlat - Tél. : 05 53 31 55 00 |
| STRASBOURG |
| 6, bd de Metz - 67000 Strasbourg - Tél. : 03 88 22 22 13 |
| TOULON |
| 522, av. de la République - 83000 Toulon - Tél. : 04 94 46 25 25 |
| TOULOUSE |
| 35, boulevard Carnot - 31000 Toulouse - Tél. : 05 62 30 04 30 |
| TROYES |
| 49, bd du 14 Juillet - 10000 Troyes - Tél. : 03 25 83 19 90 |
| VERSAILLES |
| 4, rue G. Clémenceau - 78000 Versailles - Tél. : 01 30 21 22 88 |
| VILLENEUVE SUR LOT |
| 68-70, av. du Gal Leclerc - 47300 Villeneuve Lot - Tél. : 05 53 40 22 66 |

M O B I L E S magazine

RÉDACTION, ADMINISTRATION,
PUBLICITÉ, VENTES :

30, rue Saint-Lazare - 75009 Paris

Téléphone : 01 48 74 03 41

Télécopie : 01 48 74 01 25

RÉDACTION

Directeur de la Rédaction

Jean-Philippe Pécoul

Rédactrice en chef

Anne Bleuzen (97 24)

Rédaction

Magali Egler (97 25), Fanny Lescarcelle (97 26),

Marie Peronnau

Secrétaires de rédaction

Fanny Lescarcelle (97 26), Marie Peronnau

Graphistes

Xavier Crauffon et

Clotilde Chevalier (97 28)

Photographeur / infographeur

Manuel Charpentier (97 28)

Ont collaboré à ce numéro

Sandrine Expilly, Emmanuel de Gouvello,

Pascal Valentin, Stéphane Kiehl, Jacques Bardet

PUBLICITÉ AU SUPPORT

Téléphone : 01 48 74 03 41

Télécopie : 01 48 74 01 25

Responsable de la publicité

Anne Rambier (97 30)

L'éditeur s'autorise à refuser toute insertion
qui semblerait contraire aux intérêts
moraux ou matériels de la publication.

VENTES, MARKETING, COMMUNICATION, ADMINISTRATION

Directeur Délégué

Nathalie Cohen (97 27)

Contrôle de gestion / comptabilité

Dominique Metzler (97 29)

Communication

Blandine Cavet (97 29)

Consultant graphique

Etienne Théry

Relations presse

FLAG : Alain Gamgue (01 42 97 46 47)

ABONNEMENTS

Prix de l'abonnement :

1 an / 11 n° : 195 F

1 an / 11 n° + 2 hors série : 255 F

Service Abonnements :

01 45 15 23 65

Offres d'abonnement pages 11 & 97

Les demandes d'abonnement devront
être accompagnées de leur règlement
libellé à l'ordre d'Oracom.

DIFFUSION

Transports Presse

Dépositaires - réassort :
N° Vert - 0800 51 49 74

Inspection des ventes :

VIP : 01 41 90 19 30 (Jocelyne Fallot)

MOBILES magazine est édité par ORACOM

SA au capital de 550 600 francs

RCS Paris B 397 522 657

SIÈGE SOCIAL 30, rue Saint-Lazare - 75009 Paris

Dépôt légal à parution ISSN 1253-4560

Commission paritaire : 77567

PRÉSIDENT, DIRECTEUR DE LA PUBLICATION

Jean-Philippe Pécoul

• PHOTOGRAVURE, FLASHAGE

CLPR

• IMPRESSION

Roularta, Belgique.

Malgré le soin apporté par la rédaction pour assurer l'exactitude des informations publiées, ces informations venant de sources très diverses, ni l'éditeur, ni l'imprimeur ne pourraient être tenus responsables d'éventuelles erreurs ou omissions. Sauf accords spéciaux, les manuscrits, textes et photos envoyés à la rédaction ne sont jamais restitués. La citation de marques, noms de firmes, etc., est faite sans aucun but publicitaire.

Des passions à la raison

Pourquoi titrer ce mois-ci « Halte aux abus » alors que les ventes de mobiles ont atteint en décembre un record historique ?

Parce que l'heure est venue de faire le point. Le téléphone mobile est l'objet de beaucoup de passions. Objet de communication, objet affectif, phénomène social, il est plus que tout autre sujet aux critiques. Critiques souvent fondées car le marché a démarré dans une ambiance de « far west ». Mais critiques souvent exagérées aussi car il est un peu trop facile de mettre le doigt uniquement sur ce qui ne va pas. Si 10 millions de personnes se sont équipées en deux ans, le téléphone mobile ne doit pas être si blâmable que ça...

Pourtant, il reste effectivement des problèmes à résoudre et nous souhaitons y regarder de très près. Fervents défenseurs du téléphone mobile, nous avons voulu le faire avec raison, sans l'aveuglement des passions. Pour cela, nous vous avons interrogés. Vous avez été plusieurs centaines à vous exprimer et nous vous en remercions. Vos remarques tordent le cou aux idées reçues. Certains problèmes très exagérés vous importent peu. Alors que d'autres vous exaspèrent.

Contrats, factures, vendeurs... Loin de nous l'idée de faire le procès d'une profession qui a changé en deux ans la vie d'un Français sur cinq, bien au contraire. Ce dossier marque que 1999 doit être l'année de la maturité. Beaucoup de choses ont déjà changé dans le bon sens : il faut encourager ce mouvement. Les abus encore existants doivent définitivement disparaître. Dans les offres mais aussi dans les comportements des utilisateurs, de chacun d'entre nous. Car le téléphone mobile a trop de qualités pour que son usage soit terni par des dérives marginales, dangereuses mais, heureusement, perfectibles...

Jean-Philippe Pécoul

Jean-Philippe Pécoul
Directeur de la Publication

This One



UJH1-2NT-EB2B

Éléments sous droits d'auteur

SOMMAIRE

3 Édito

ACTUALITÉS

- 6 Générales
- 10 Économiques
- 12 Produits
- 13 Services
- 16 Tendances : la qualité des réseaux

TESTS

- 20 **Sagem MC 755X**
Pour les pros !
- 23 **Nokia 6150**
Le bibande qui s'est fait attendre
- 26 **Sagem RC 820**
Entrez les mains libres !
- 29 **Pack SFR Essentiel**
Le mobile au féminin
- 32 **Packs Mobile Office Bouygues Telecom**
Le premier bureau mobile en kit
- 36 **Match**
La reconnaissance vocale sur tous les tons

42 DOSSIER

Halte aux abus !

54 ENQUÊTE

Design et mobiles : les secrets de la forme

PRATIQUE

- 60 **Série** : Bien utiliser son mobile
Le piéton mobilomane
- 61 **Services** : du prépayé à l'abonnement
- 62 **Accessoires** : les kits piétons
- 65 **Bureau mobile** : $9 + 1 = 0$
- 66 **Technologie** : Pourquoi ça sature ? (suite)
- 68 **Forum** : vous avez la parole !

GUIDE D'ACHAT

- 74 Les zones de couverture
- 76 Tous les tarifs
- 80 Les packs
- 82 Les mobiles : 65 téléphones testés !
- 99 Les assistants personnels
- 102 Tableaux récapitulatifs des fonctions

- 105 Occasion : nos 15 conseils
- 106 La cote de l'occasion
- 107 Petites annonces et offres d'emploi
- 112 Gagnez votre mobile !
- 114 Rendez-vous en mars !



6

Actualités

Les prix bougent, de nouveaux services arrivent et les tendances 99 sont déjà là...

HALTE AUX ABUS !

Dossier 42

Factures excessives, contrats flous, vendeurs mal informés... La croissance explosive des ventes a entraîné des dérives dans les offres et les comportements. Le portable a été tour à tour adulé et critiqué. Où est la vérité ? Vos attentes et vos exigences changent : c'est le résultat d'une enquête exclusive menée par **MOBILES magazine** auprès de plus de 250 utilisateurs.

Tests 20

Fonctions ultra complètes pour le haut de gamme de la nouvelle série « MC » de Sagem, le MC 755X.



Guide d'achat 30 pages

Le seul guide d'achat vraiment complet
Les tarifs, les packs et les tests de tous les mobiles du marché !

EN PRIME, CE
MAGNIFIQUE
PORTE-CLEF!

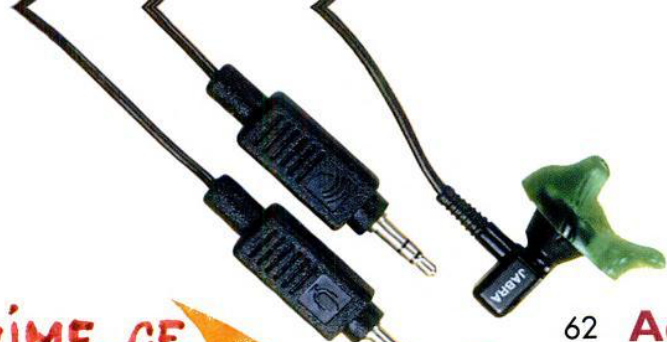

62 Accessoires

Être mobile, c'est bien.
Garder les mains libres en
communication, c'est mieux !
Tous nos conseils pour bien
choisir son kit piéton.

C'est si facile
de rester
connecté !



Abonnez-
vous !

Testés dans ce numéro

Nokia 6150
Sagem MC 755X
Sagem RC 820
Pack SFR Essentiel
Packs Mobile Office
Bouygues Telecom



36 Match

Un téléphone qui reconnaît la
voix de son maître, ça vous dit ?
Les quatre modèles avec
reconnaissance vocale
s'affrontent dans ce numéro !
Quel est le meilleur ?

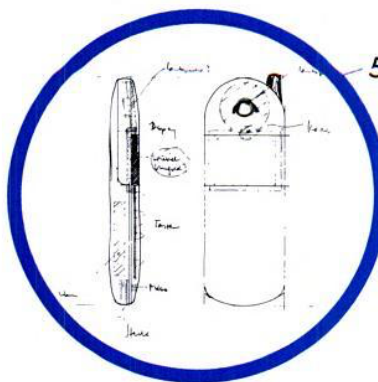

54 Enquête

Un téléphone mobile, dans son
apparence, véhicule déjà une
émotion. Rencontré avec les
designers, ces alchimistes de la
modernité...



La phrase du mois

« La couverture in-door s'améliorera spectaculairement du jour au lendemain »

C'est ce qu'a promis en fin d'année Michel Bertinetto, directeur de France Telecom Mobiles, en évoquant le moment où les micro-cellules du réseau Itineris seront « débridées » à l'ouverture des nouvelles fréquences 1 800 Mhz dans les grandes villes.

Marché

Record historique en décembre

On s'attendait à des records de vente de téléphones mobiles au mois de décembre : le marché a en effet connu une croissance nette de 1 321 100 clients, le meilleur score en valeur absolue en Europe. La France atteint donc au 31 décembre 1998 un taux de pénétration du téléphone mobile de 19,2 % selon les chiffres publiés par l'ART (Autorité de Régulation des Télécommunications). Et nous étions à cette date 11 210 100 détenteurs de mobiles en France : bienvenue à tous les nouveaux arrivants ! Les téléphones mobiles ont cette année encore, largement fait partie de vos emplettes de Noël. C'est Bouygues Telecom qui a proportionnellement le plus largement profité de la croissance de décembre, avec 21,4 % de clients supplémentaires (247 700 lignes). France Telecom Mobiles gagne pour sa part 573 300 clients nets, et SFR un peu plus de 500 000 nouveaux abonnés nets (résiliations de lignes déduites). Fait notable, pour la première fois en 98, la part d'abonnés Itineris passe tout juste sous la barre des 50 %, puisque les parts de marché des trois opérateurs étaient respectivement au 31 décembre de 49,53 % pour Itineris, 37,92 % pour SFR et 12,54 % pour Bouygues Telecom.

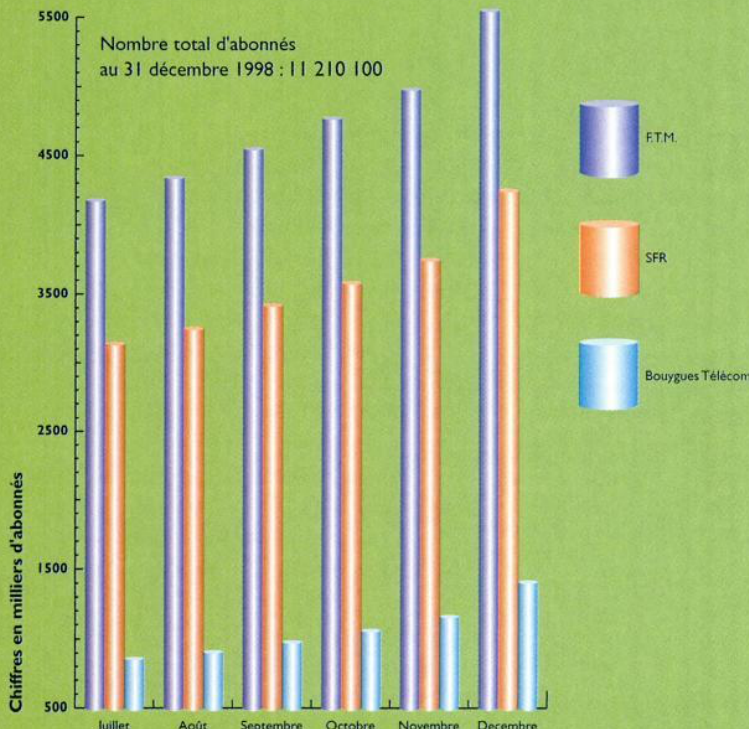

Source : A.R.T.

Couverture

Les Antilles (presque) entièrement couvertes

Itineris annonce que 100 % de la population de la Martinique et de la Guadeloupe est désormais couverte par son réseau Améris. Nous souhaitons bon vent à nos amis antillais qui, depuis peu, peuvent lire également **MOBILES magazine** tous les mois (voir ci-contre). Le réseau d'Itineris est également en cours de déploiement sur Saint-Martin. En revanche, Saint-Barthélemy n'est pas encore couverte. À noter que les abonnés SFR passent aussi par le réseau Améris pour les appels vers ou depuis la Martinique et la Guadeloupe.

Forfaits

Vous appelez de plus en plus !

Non seulement le nombre d'abonnés au téléphone mobile a presque doublé l'année dernière mais leur temps mensuel d'appel a augmenté de 20 % en moyenne ! C'est ce qu'a constaté SFR sur sa base d'abonnés en 1998. Ce qui veut dire que 12 mois plus tard, les réseaux doivent acheminer 2,4 fois plus de temps d'appel ! On imagine que les problèmes de saturation ne sont pas évidents à résoudre. Tous les opérateurs prévoient donc de nouveaux investissements dans leur réseau en 1999.



Bureau mobile

La PC Card des « partenaires mobiles »

Mobile Partners, la marque regroupant des sociétés européennes spécialisées dans l'informatique nomade (AB Soft en France, RFI en Allemagne) a lancé son premier produit destiné aux professionnels nomades : la carte modem Mobile Partners V90, compatible 56 K, V90 et GSM data, est distribuée en exclusivité chez AB Soft en France au prix de 1 688,40 F TTC. Cette PC Card est d'ores et déjà livrée avec le dernier assistant personnel de Hewlett Packard, le HP 620LX.

Satellites

ICO choisit SIMphonIC

De La Rue, l'un des principaux fournisseurs de cartes à puces, a signé un accord de développement avec l'opérateur de téléphonie par satellite ICO dont le réseau sera ouvert en l'an 2000. C'est la solution SIMphonIC qui a été retenue par ICO pour donner accès à ses futurs clients aux services que l'opérateur commercialisera sur son réseau. SIMphonIC est une carte SIM Toolkit basée sur le langage Java, et qui fait notamment partie de la solution « Commerce mobile » proposée en commun par De La Rue, Motorola (avec le Startac D, voir **MOBILES magazine** n°13) et Logica. « L'avenir des communications par satellite repose sur des services à valeur ajoutée proposés aux opérateurs et aux utilisateurs », commente Olof Lundberg, P-DG de ICO, à propos du choix de SIMphonIC, qui permettra de mettre l'accent sur la personnalisation des services proposés aux futurs abonnés.

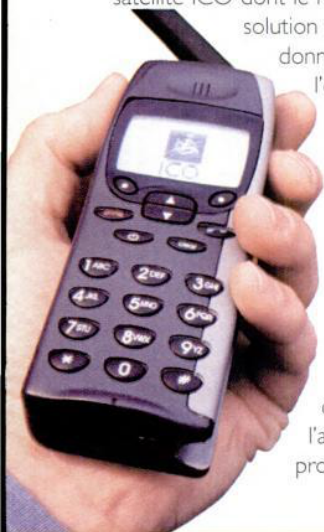

Nécrologie

Radiocom 2000, c'est fini !

Les nostalgiques des téléphones de voiture écrasent une dernière larme. Radiocom 2000, le service analogique de France Telecom, n'est officiellement plus disponible depuis le 1^{er} janvier ! Le réseau va tout simplement disparaître. Les quelque 10000 « accros » qui étaient encore abonnés au service se sont vus proposer

une offre « spécialement alléchante » pour migrer vers Itineris. En l'occurrence, il s'agit d'une prime de 2500 F (tout de même !) à valoir sur la première facture de prise de l'abonnement et d'achat du téléphone (car il faut évidemment changer de mobile pour prendre un appareil numérique). Tous les clients ont été contactés individuellement et le taux de transformation serait « très satisfaisant » selon France Telecom Mobiles.



Le chiffre du mois : **19,2%**

C'est le taux de pénétration du mobile en France au 31 décembre dernier. Avec près d'un Français sur cinq équipé, le nombre d'abonnés a quasiment doublé en 1998. Et en 1999 ?

Automobile

Surveillance satellite

Les technologies GSM ont décidément de multiples applications. Associées au GPS, elles permettent une télésurveillance par satellite de votre voiture. Le système GuardOne de Brink's propose quatre missions. La protection contre le vol est assurée par un mot de passe à composer sur le téléphone. Si le code n'est pas rentré ou s'il est faux, le véhicule avertit la surveillance qui neutralise le démarrage. Si le véhicule est déplacé avec alarme déclenchée, le satellite cherche la voiture, déclenche les

opérations anti-vo et prévient les forces de l'ordre. En cas d'inquiétude du conducteur, un bouton secours permet de dialoguer avec la surveillance de la Brink's et de déclencher des secours. Enfin, en cas d'accident, un capteur de choc permet une localisation immédiate et avertit la centrale de surveillance qui prévient les secours. L'ensemble est donc très complet et semble particulièrement rassurant, avec une surveillance 24 h / 24. Le système est disponible pour les voitures particulières et pour les professionnels. L'ensemble coûte 8500 F hors prestation de pose et deux abonnements sont disponibles : 170 F et 320 F par mois (infos : 01 34 62 04 12).

Prépayé

Nomad passe à l'attaque !

Les prix des packs prépayés avaient jusqu'à présent échappé aux fluctuations auxquelles nous ont habitués les autres packs, affichant une stabilité sereine à 990 F. Bouygues Telecom jette donc un pavé dans la mare en proposant désormais trois packs Nomad à 690 F (avec au choix les Siemens B615, B616 ou le Motorola B315, certes des modèles plutôt anciens...). Le Sagem B510 reste à 990 F.

Information

MOBILES magazine lu un peu partout en zone francophone

Depuis début janvier, **MOBILES magazine** a le plaisir d'accueillir de nouveaux lecteurs dans certains pays francophones et dans les DOM-TOM. **MOBILES magazine** est désormais disponible tous les mois (avec quelques jours de décalage) en Belgique, en Suisse et au Luxembourg mais aussi en Guadeloupe et à la Martinique, à la Réunion, à Maurice, et jusqu'en Nouvelle-Calédonie. Nous sommes également ravis d'accueillir de nouveaux lecteurs en Espagne, au Portugal, au Maroc et même au Gabon ! Bienvenue à tous ! Toute la rédaction sera ravie de vous retrouver tous les mois.

Erratum

Dans le Guide du Roaming de notre Hors Série d'été (paru en juillet 98), les tarifs de roaming d'Itineris ont été publiés hors taxes et ceux de SFR et de Bouygues Telecom toutes taxes comprises, contrairement à ce qui est stipulé en bas des tableaux où il est dit que tous les prix sont TTC. Les tarifs d'Itineris doivent donc être augmentés de la TVA (20,6 %). Toutes nos excuses pour cette malheureuse confusion de notre fait.

Tendances

Le téléphone fixe mourra-t-il avec le millénaire ?

10 à 15 % des abonnés SFR n'ont pas de ligne fixe. C'est ce qu'a récemment annoncé le deuxième opérateur qui, avec le 7, est pourtant fortement impliqué dans les communications filaires. Bouygues Telecom pour sa part mise non plus sur la complémentarité du mobile avec le téléphone fixe, mais carrément sur la substitution du deuxième par le premier. Alors, la fin du téléphone fixe est-elle déjà programmée ? Peut-être pas aussi vite tout de même...

Cartes prépayées

Moins cher pour la France aussi !

On connaissait déjà les cartes prépayées pour faire des économies sur vos appels longue distance, à l'international et vers les mobiles. Intercall, présent sur

« Il faut tirer le marché vers le haut »



Arnaud Viallaneix, Responsable de l'activité Téléphonie mobile et Cartes prépayées (GSM / filaire), SCS Carrefour.

Les fêtes de fin d'année ont encore marqué des records de vente en 1998. Quelles ont été les grandes tendances d'achat ?

La prédominance de packs opérateurs a été nette en décembre. Après quinze premiers jours relativement mous, la baisse des prix des packs par les opérateurs a contribué à développer les ventes vers la fin du mois. En tant que SCS, nous déplorons que les prix aient ainsi été cassés car ce phénomène va à l'encontre d'un achat de qualité. Les « clients à 1 franc » ne sont pas les plus intéressants. Autre fait remarquable en décembre, le bon score des offres prépayées, entre 25 et 30 % des ventes totales. Le prépayé va être très important en 1999, les opérateurs estiment qu'il devrait représenter de 25 à 30 % des ouvertures de lignes sur l'année.

La grande distribution a très largement contribué à la croissance du marché en 98, grâce à la vente de packs. Cette année, beaucoup d'abonnés vont renouveler leur équipement. Comment abordez-vous cette évolution ?

Nous voulons bien sûr être présents sur le marché du renouvellement, synonyme de fidélisation. C'est un marché à part entière, qu'on estime à 3 millions de pièces cette année ; et dans deux ans, il y aura plus de clients en renouvellement qu'en conquête [NDLR : premier achat de téléphone mobile]. Carrefour développe le concept d'« espaces télécom » pour répondre à quatre besoins essentiels : les packs opérateurs bien sûr, les mobiles « nus » pour le renouvellement, les accessoires et, pour la téléphonie filaire, les cartes prépayées avec des opérateurs comme Omnicom et Kertel. Ces espaces dédiés, avec des vendeurs spécialisés, concernent aujourd'hui plus de 70 de nos magasins et nous en ouvrirons beaucoup d'autres cette année.

Pensez-vous que le marché connaîtra cette année des taux de croissance similaires à 1998 ?

Non, pas dans les mêmes proportions. L'année dernière a été marquée par une guerre des prix qu'on espère désormais révolue. Les opérateurs doivent cesser de brader leurs produits pour gagner des parts de marché à tout prix. 1999 sera l'année de la fidélisation, avec des offres beaucoup plus axées sur les services. Il faut tirer le marché vers le haut. S'il y a encore une grande marge de progression en nombre d'abonnés — et ceci pour deux ou trois belles années — on ne peut plus vendre tout et n'importe quoi. Le client, lui, a atteint une certaine maturité. Nous avons travaillé sur la qualité de service dès l'année dernière avec notamment du conseil tarifaire personnalisé auprès de nos clients. Nous confirmerons cette démarche cette année. ●

ce créneau depuis deux ans (6 millions de cartes vendues), lance aujourd'hui la « carte France ». Elle permet de réaliser jusqu'à 55 % d'économie sur les tarifs de France Telecom, en proposant la minute au prix unique de 0,96 F TTC. Vendue au prix de 40 F TTC, cette carte offre en outre des services de type audiotel (ciné, météo,

horoscope, tiercé) à un prix inférieur; 2,16 F TTC la minute au lieu de 2,23 F. Parallèlement, l'ancienne carte prépayée proposée par Intercall devient la « carte Monde », pour les appels vers l'étranger. Les cartes Intercall sont commercialisées dans les bureaux de tabac, les points de vente presse et les stations-services.

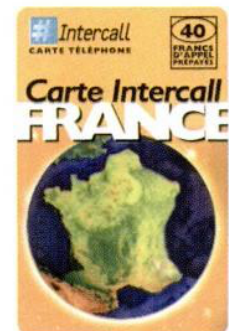



Vibrez avec le **SAGEM RC 820**

Vibreur ●

● Mains-libres

3 jours d'autonomie en veille* ●

● Léger : 135g, batterie incluse

2 touches programmables ●

● Convertisseur d'Euros



SAGEM

Brèves

De La Rue en Suède

La société De La Rue Card Systems, leader mondial dans la fourniture de cartes et solutions de transactions électroniques, a ouvert une agence commerciale à Stockholm (Suède). La société renforce ainsi sa position sur l'un des marchés les plus porteurs en matière de développements de services à valeur ajoutée. Les pays scandinaves dépassent aujourd'hui 40 % de taux d'équipement mobile.

Lucent fusionne avec Ascend

Lucent Technologies, concepteur de réseaux publics et privés, a annoncé la signature d'un accord définitif de fusion avec Ascend Communications, constructeur de réseaux de télécommunications pour les opérateurs. « Cette fusion renforce et élargit notre offre et nous place en meilleure position pour aborder les réseaux de demain », a déclaré Rich McGinn, CEO de Lucent Technologies.

Cable & Wireless conforte son leadership européen

Cable & Wireless confirme son extension sur le marché européen de l'Internet en rachetant ECRC Network Services, premier fournisseur de services Internet en Allemagne. L'Allemagne et la Grande-Bretagne représentent 60 % du marché en Europe.

Unwired Planet développe son micro-browser

La société américaine a annoncé des accords de licence pour son moteur de recherche compatible WAP, UP.Browser, avec plus de 20 constructeurs de mobiles en Amérique du Nord, Europe, Corée et Japon. Parmi eux, Alcatel, Sagem, Samsung, Siemens et Sony. **Les professionnels des telecoms à l'eau !**

La Semaine des Télécoms, organisatrice du Sircom et du Grand Forum des Télécoms, annonce l'organisation les 8 et 9 mai 1999 au Crouesty (Golfe de Morbihan) de la première croisière des telecoms. Cette régata opposera des opérateurs, industriels et revendeurs des télécoms.

Réglementation

Les perspectives pour 1999

Jean-Michel Hubert, président de l'Autorité de Régulation des Télécommunications, a dressé au Sircom fin novembre les perspectives réglementaires à attendre pour l'année qui démarre. Voici quelques extraits de son intervention. Sur le bibande : « Pour que la remarquable croissance des mobiles puisse se poursuivre, il est essentiel que les opérateurs puissent bénéficier des ressources en fréquences nécessaires au développement du trafic. » Sur les tarifs : « La question des tarifs est également au cœur du développement des mobiles (...) les prix moyens payés par les abonnés résidentiels des opérateurs mobiles ont baissé de manière significative au cours du premier semestre 1998. » Sur le prix des appels entrants : « Ce sont bien les opérateurs mobiles qui fixent librement ces tarifs et ceci est conforme à leur licence. Une évaluation de cette situation juridique suppose la recherche d'un accord avec les opérateurs ; il me paraît donc utile de les réunir prochainement autour d'une même table. » Tous les opérateurs se sont montrés depuis disposés à cette discussion (la rencontre n'a pas encore eu lieu). Sur l'UMTS : « Le formidable développement du radiotéléphone mobile, permis par le succès international des systèmes GSM, doit conduire dès à présent à préparer le passage à la génération suivante de services mobiles, l'UMTS, qui permettra l'apparition de nombreux services nouveaux grâce à l'essor des technologies large bande », précisant que l'Autorité veillera à « permettre à l'ensemble des acteurs de s'exprimer sur ce dossier et, notamment, la transition entre les deux générations, GSM et UMTS, ainsi que les innovations en termes de services, indispensables à son succès. » Une année chargée en perspective donc, ce qui n'est guère surprenant...

Marché

Le marché des telecoms en France estimé à 200 milliards de francs

C'est le chiffre avancé par l'Autorité de Régulation des Télécommunications, qui estime que les services mobiles représentent 25 milliards de francs, soit un huitième du total. On s'attend à ce que cette part augmente régulièrement, puisque le trafic de la voix par les mobiles devrait se développer de plus en plus au détriment du téléphone fixe.

Résultats

Chiffre d'affaires en hausse pour Sagem

Le Groupe a augmenté son chiffre d'affaires de 12 % en 1998, avec un résultat de 18,8 milliards de francs. L'activité télécommunications a joué un rôle majeur dans cette progression, puisque cette seule activité a connu une progression de 23 %.

Résultats

SFR et France Telecom Mobiles commencent à gagner de l'argent

Cegetel a annoncé ses premiers chiffres de résultats pour son activité 1998. Le chiffre d'affaires a quasiment doublé pour atteindre les 19 milliards de francs. C'est bien sûr SFR qui tire l'essentiel de la croissance. L'opérateur affirme contrôler plus de 40 % du marché des mobiles en valeur (rapporté non pas au nombre d'abonnés mais au total de leurs dépenses). Le résultat d'exploitation de Cegetel sera positif sur 1998 avec certainement un fort déséquilibre entre SFR, qui devrait être bénéficiaire substantiellement sur 1998 et le « 7 » qui lui n'en est pas encore là. France Telecom Mobiles a annoncé que ses résultats (non publiés puisqu'il s'agit d'une activité interne de France Telecom et non d'une filiale) seraient « assez nettement supérieurs » à ceux de SFR, sans plus de précisions. Bouygues Telecom, pour sa part, a reporté ses prévisions de premiers bénéfices à l'an 2000.

Concurrence

France Telecom attaquée pour « abus de position dominante »

L'AOST et l'AFOPT, deux associations regroupant les opérateurs concurrents de France Telecom, ont saisi le Conseil de la Concurrence à propos de l'offre promotionnelle de l'opérateur historique sur son tarif « Primaliste Longue Distance ». Du 15 janvier

au 30 avril, France Telecom propose en effet aux nouveaux abonnés Loft ou Ola de bénéficier gratuitement d'une réduction de 20 % sur leurs appels filaires (6 numéros hors appels locaux, numéros spéciaux ou numéros mobiles). Malgré un avis contraire émis par l'ART, l'offre a été validée. L'AOST et l'AFOPT considèrent pour leur part qu'elle « permettra à l'opérateur historique d'accroître abusivement sa part de marché à la fois sur le téléphone fixe longue distance et sur le téléphone mobile ».

Restez connecté !

Parce que vous voulez suivre **en temps réel** les progrès de plus en plus rapides de la communication mobile...

Parce que les innovations d'**aujourd'hui** annoncent déjà celles de **demain**...

Parce qu'il vous faut un **allié sûr** pour vous aider à bien utiliser votre mobile, à bien acheter et à rester attentif aux évolutions des produits, des tarifs et des services...

... abonnez-vous !

2

formules
au choix

S'abonner à **MOBILES** magazine seul
1 an (11 numéros) **195 F seulement**
3 numéros gratuits !

S'abonner à **MOBILES** magazine et ses 2 hors séries
1 an (11 numéros + 2 HS) **255 F seulement**
100 F d'économie !



Tous les mois, recevez chez vous le numéro 1 de la communication mobile !

Les 5 avantages de l'abonnement :

- 1 - Une économie importante par rapport à l'achat au numéro.
- 2 - La stabilité du prix pendant la durée de l'abonnement.
- 3 - La réception à domicile de votre magazine pour ne manquer aucun numéro.
- 4 - La garantie de remboursement : vous pouvez résilier l'abonnement à tout moment, vous serez remboursé des numéros non servis.
- 5 - Le service « Vacances » gratuit : sur simple demande, votre magazine vous suivra sur votre lieu de vacances sans frais supplémentaires.

Bulletin d'abonnement à découper ou à photocopier et à renvoyer à :
MOBILES magazine - Abonnement - 30, rue Saint-Lazare - 75009 PARIS

- Je m'abonne pour 1 an à **MOBILES** magazine seul (11 numéros), pour **195 F seulement** au lieu de 275 F prix au numéro.
- Je m'abonne pour 1 an à **MOBILES** magazine (11 numéros) + ses 2 hors séries, pour **255 F seulement** au lieu de 355 F prix au numéro.

NOM PRÉNOM
Adresse
Ville..... Code Postal
Téléphone :

Je joins mon règlement à l'ordre de **MOBILES** magazine / ORACOM. **Signature obligatoire :**

Tarifs 1999 France - Tarifs Étranger : 1 an - 11 n° : 305 F TTC ; 1 an - 11 n° + 2 HS : 385 F TTC
Informatique et Libertés : en application de l'article L.27 de la loi du 6 janvier 1978, relative à l'informatique et aux libertés, vous disposez d'un droit d'accès et de rectification pour toute information vous concernant en vous adressant à notre siège social. Les informations requises sont nécessaires à l'établissement de votre abonnement.

Packs

Les packs bougent toujours !

Les mois se suivent et se ressemblent au moins sur un point : les prix des packs ont la bougeotte ! Les opérateurs n'ont même pas attendu quelques mois de calme avant de relancer la guerre frontale. C'est Itineris qui a tiré le premier avec la baisse du pack Ola Alcatel à 90 F, soit 100 F de moins qu'avant Noël ! Il faut déstocker les quantités restantes, puisque les livraisons avant Noël avaient été très importantes. France Telecom Mobiles ne veut plus commercialiser l'Alcatel, qui date du lancement d'Ola au printemps 1997. En revanche, le Nokia qui décidément se vend très bien, remonte de 390 à 490 F. Exit aussi les Philips Ilium et Genie des packs Itineris et lancement de trois nouveaux packs Loft, avec le Samsung SGH-600 à 1 490 F, les Motorola cd 920/930 à 1 490 F et le Sagem RC 800 à 990 F, donc au même prix que le pack Entrée Libre de SFR ! SFR remonte à 290 F en prix d'entrée sur le Motorola d520 et l'Alcatel One Touch Club, et remonte également le Panasonic G520 à 490 F (il les vaut bien). Le pack Sony CMD X2000, en fin de vie, n'est plus vendu que 390 F. Essentiel et Complice sont maintenus à 490 F et Premier à 1 290 F. Et Bouygues Telecom propose désormais des packs prépayés Nomad à 690 F (au lieu de 990 F pour toutes les autres offres prépayées). Cette reprise rapide de la guerre des packs nous promet une année encore agitée sur les tarifs.



Packs

Dérapages en fin d'année

Décembre a été particulièrement agité sur le front des packs cette année. Les tarifs, sensés être fermes et fixes, ont chuté vers la mi-décembre dans certaines grandes enseignes de distribution et chez des indépendants. On pouvait trouver par exemple des packs Premier à 490 F au lieu de 1 290 F ! Ola et SFR ont également enregistré plusieurs dizaines de milliers de packs d'entrée de gamme (sur l'Alcatel Ola et le

Motorola d520 en pack SFR) achetés mais non activés depuis (pas d'abonnement souscrit), signe visiblement d'un détournement organisé avec des téléphones « débloqués » puis revendus sous le manteau. Les rumeurs parlent de plusieurs dizaines de millions de francs. Méfiance, particulièrement sur les achats d'occasion d'Alcatel Ola et de Motorola d520 (l'entrée de gamme SFR) !

Nouveauté

Un bibande hyper complet

Apparue l'année dernière, l'offre de téléphones bibandes ne cesse de s'enrichir. Les bibandes sont encore principalement destinés à des utilisateurs professionnels passant beaucoup de temps à l'étranger, ce qui permet de multiplier les possibilités de roaming. C'est Ericsson qui propose à ce jour le mobile le mieux doté pour répondre à leurs besoins, avec un SH 888 à la fois muni d'un modem intégré et d'un port infrarouge. Il leur faudra désormais compter avec Sagem, qui a complètement renouvelé sa gamme RC en version bibande 900 / 1800 Mhz et sort aujourd'hui le MC 755X, le plus complet de la gamme. S'il ne dispose pas d'un port infrarouge, il est cependant doté du modem intégré, ce qui le met en concurrence directe avec le SH 888. Aucun autre modèle de bibande ne proposait en effet cette fonction. Et de deux ! Voir notre test complet page 20.



Fou !

Le DB2000 à près de 100 000 francs !

Ça se passe en Grande-Bretagne : un bijoutier a l'idée de transformer le DB2000 en véritable « bijou » mobile en concevant un modèle série limitée en... platine. Parmi les commandes reçues, le prince du Koweït aurait décidé de se porter acquéreur de cet objet rare pour la modique somme de 10000 livres anglaises (plus de 93000 francs). Le bonheur d'être mobile, pour certains, ça n'a pas de prix !



PDA (ou presque)

Écran couleur pour le nouveau Jornada

Hewlett Packard lance un nouveau PC (pas tout à fait) de poche, à mi-chemin entre le PDA format Psion et le micro-ordinateur portable. Le Jornada 820 est en effet le premier produit au format B5 (environ 250 x 180 millimètres) proposé par HP. Fonctionnant sous la nouvelle version 2.11 de Windows CE, il est sensiblement plus lourd que les PDA (1,13 kg) mais offre en revanche un meilleur confort d'utilisation, notamment grâce à un clavier comparable à celui d'un micro-ordinateur portable. Autre atout, un écran couleur évidemment

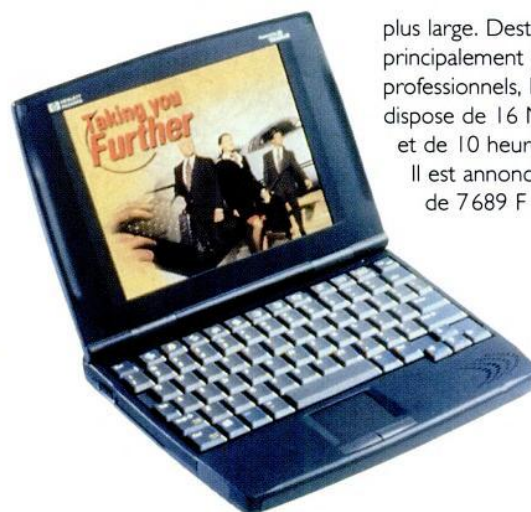

plus large. Destiné principalement à des utilisateurs professionnels, le Jornada 820 dispose de 16 Mo de mémoire et de 10 heures d'autonomie.

Il est annoncé au prix indicatif de 7689 F TTC.

Colloque

L'Autorité de Régulation des Télécommunications s'intéresse aux consommateurs

L'ART a tenu le 13 janvier son deuxième colloque sur « Les consommateurs et la téléphonie mobile ». Au programme : des suggestions émises par des associations de consommateurs et les réponses des opérateurs. Trois grands thèmes ont été abordés : les contrats, les tarifs et la qualité de service. Les

questions et remarques présentées portaient généralement sur les mêmes points : la longueur des contrats, la transparence plus ou moins évidente de certains tarifs (les prix d'appel d'un téléphone fixe vers un mobile et les numéros verts par exemple) et les qualités d'appel. Deux constatations s'imposent. Tout d'abord ce colloque a le mérite d'avoir lieu. Jean-Michel Hubert, président de l'ART, a déclaré en introduction que « l'explosion du marché des mobiles implique une vigilance accrue des consommateurs et des opérateurs (...) quant à la qualité des services proposés », rappelant que « pendant quatre années successives, le marché aura doublé chaque année. Ceci implique des enjeux et des responsabilités ». Nous ne pouvons qu'être entièrement d'accord avec cette vision des choses. La discussion a toujours le mérite de mettre les sujets

épineux dans le débat public, ce que nous faisons également régulièrement, comme en témoigne en premier chef le dossier de ce numéro. Deuxième constatation : les revendications sont parfois complètement déconnectées de la réalité des choses. Une association demandait ainsi aux opérateurs de s'engager à « fournir le service à long terme ». Avec près de 30 milliards de francs investis chacun, il est évident que les réseaux n'ont pas été installés pour fermer demain sans prévenir ! Bref, le débat « revendicatif » mêle parfois du bon comme du très incohérent. Nous nous sommes justement efforcés ce mois-ci de traiter le sujet des « abus » de façon non pas polémique au premier degré, mais constructive, pour vous donner les vraies informations à connaître et les voies de progrès réalistes à attendre.

Navigation

Nomade, mais informé !



Mediamobile, opérateur du service Visionaute, vient de signer un accord avec Tele Atlas, fournisseur de cartes routières numériques et éditeur de CD-Rom de navigation. C'est donc la base de données de Tele Atlas qui sera intégrée aux services d'information trafic de Mediamobile. La base contient également, outre les éléments de cartographie, des informations touristiques et pratiques (hôtels, parkings, pharmacies, sites). La réunion de ces services d'informations et de guidage concernera d'abord *a priori* les terminaux embarqués, d'ici environ un an et demi. À suivre...

Entreprises

Videlec redynamise son logo



La chaîne de magasins de téléphonie Videlec renouvelle son identité visuelle en changeant de logo. Les couleurs rouge et jaune sont conservées, mais la marque est désormais inscrite sur fond rouge à l'intérieur d'une ellipse jaune, dans un état d'esprit plus dynamique. L'enseigne, qui compte aujourd'hui 46 magasins en France, a l'ambition de consolider son expertise de spécialiste du mobile, qu'elle a développée notamment à travers des offres de services spécifiques et une politique de prix agressive. La chaîne commercialise également des produits vidéo.

Internet

Service In-edit chez SFR

Depuis le 1^{er} décembre 1998, les abonnés SFR peuvent profiter d'une nouvelle offre Internet baptisée « in-edit ». « in-edit » propose 3 services accessibles depuis un mobile. Le service « e-texto » — qui existait déjà pour les professionnels depuis mai 98 sous le nom de « texto-mail » — s'étend désormais aux particuliers : chaque abonné bénéficie d'une adresse électronique, sous la forme « numéro de mobile personnel@sfr.net » et peut envoyer et recevoir des e-mails dans la limite des 160 caractères alloués aux SMS. Il est également possible de paramétrer son mobile, ce qui permettra de lire son message en plusieurs fois ou de n'en lire que le début ou les 100 premiers caractères, etc. Le service « e-mail » est nouveau et propose une adresse Internet commune entre le portable et le micro-ordinateur de l'abonné, qui gère ainsi ses messages indifféremment depuis l'un ou l'autre de ses deux outils de travail. Enfin, le service « e-web » permet l'accès à Internet d'un téléphone mobile sans passer par un fournisseur d'accès. Il suffit de connecter son portable à un ordinateur ou à un agenda électronique et de composer le 6161. Vous pouvez choisir de ne vous abonner qu'à « e-texto » (18,09 F TTC / mois + 0,50 F par message envoyé pour Sérénité et gamme Week-End, 0,48 F TTC pour SFR Pro) ou « e-mail » (24,12 F TTC / mois + communication hors forfait pour Sérénité et gamme Week-End, communication incluse pour SFR Pro). En revanche, vous ne pourrez profiter de l'offre « e-web » qu'en souscrivant à « in-edit », c'est-à-dire à l'ensemble des trois services (60,30 F TTC / mois + tarif selon le service utilisé). Si vous choisissez cette option, sachez qu'« in-edit » permet en outre d'émettre ou de recevoir des fax.

Cartes prépayées

Un nouveau venu irlandais

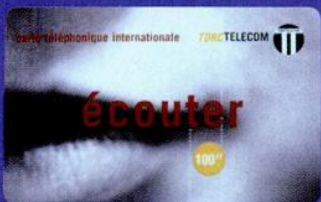
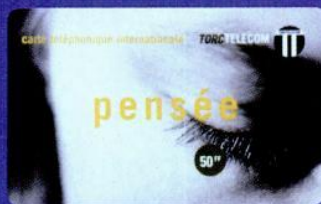

Torc Telecom, société irlandaise spécialisée dans les cartes prépayées et premier fournisseur de cartes de téléphone en Grande-Bretagne, développe sa stratégie d'expansion européenne en ouvrant notamment des bureaux en France. Les cartes prépayées de Torc Telecom permettent de réaliser jusqu'à 60 % d'économie sur les prix des communications internationales (80 pays dans le monde). Ces cartes sont vendues dans les bureaux de tabac, les points de vente presse et les stations-services.

Automobile

Quand le téléphone pilote

Itineris commercialise depuis le 1^{er} janvier en partenariat avec Renault un système inédit de télématique routière, baptisé « Odysline ». Le système associe un équipement GSM avec un système de localisation par GPS. 3 boutons poussoirs

permettent d'accéder d'une seule pression aux services prévus : l'appel d'urgence, qui sera reçu par le centre assistance Renault le plus proche, qui relaiera votre appel en cas de besoin ; le dépannage, qui prévient le centre d'intervention de Renault le plus proche ; l'info trafic ou radioguidage. L'équipement comprend donc le module GPS, le boîtier GSM avec les trois boutons d'urgence et les haut-

parleurs (pour un fonctionnement en mains-libres bien sûr), avec ou sans la possibilité de téléphoner. L'équipement installé sans possibilité d'appeler est commercialisé 3900 F TTC plus un abonnement de 195 F TTC par mois. Avec l'option téléphone GSM normal, l'abonnement mensuel est à 350 F. Le système est disponible chez les concessionnaires Renault.

Internet

Recherche mobile désespérément...

Seferis, un réseau de distribution de téléphonie mobile comptant 17 magasins en France, développe son activité en créant un service d'annuaire des mobiles et pagers sur Internet. Chaque abonné ou possesseur de pager qui le désire peut s'enregistrer gratuitement. Il est également possible de ne donner qu'une adresse e-mail et de « cacher » son numéro de mobile, alors inscrit sur liste rouge. L'envoi de SMS est également possible depuis ce site (<http://www.pagesmobiles.com>).

Précision

Deux erreurs se sont glissées dans notre numéro de janvier concernant les offres prépayées de France Telecom Mobile (Mobicarte) et SFR (Entrée Libre et Direct Live). Concernant la carte SIM des téléphones Mobicarte, elles sont compatibles Phase 2 depuis octobre 97 et permettent de stocker 80 numéros dans le répertoire et 10 SMS, contrairement aux toutes premières cartes livrées avant cette date, qui ne mémorisaient que 8 numéros et un seul SMS.

À propos du prix d'un appel depuis un mobile avec carte prépayée (notre « match » du mois dernier, page 32), il fallait lire le classement et les prix suivants pour un appel de 1 minute 30 :

| | prix par appel | nombre d'appels pour 100 F |
|-------------------------------|----------------|----------------------------|
| Nomad en heures creuses | 2,85 F | 35 |
| Direct Live en heures creuses | 3,60 F | 27 |
| Nomad en heures pleines | 5,70 F | 17 |
| Entrée Libre (toutes heures) | 7,20 F | 13 |
| Mobicarte (toutes heures) | 8,00 F | 12 |
| Direct Live en heures pleines | 8,25 F | 12 |

SMS

Sagem simplifie l'envoi de SMS

Le constructeur français a annoncé qu'il intégrerait prochainement le logiciel T9 dans ses téléphones mobiles. Ce logiciel, développé par la

société américaine Tegic, permet de simplifier la saisie de texte sur un clavier limité (comme dans le cas d'un téléphone ou d'un Palm PC) grâce au principe de proposition de mots les plus probables (un algorithme calcule toutes les possibilités). Sur ces appareils en effet, une touche correspond à plusieurs lettres et il est nécessaire normalement de

taper plusieurs fois sur chaque touche pour obtenir la lettre désirée. Le logiciel T9, en évitant ces multiples manipulations, permet donc de faciliter la saisie de SMS sur un téléphone mobile. D'autres constructeurs de mobiles ont déjà annoncé l'intégration de ce logiciel dans leurs gammes de mobiles, comme Mitsubishi et Nokia.

UMTS

La Troisième Génération des mobiles est en marche

Un réseau pilote UMTS (*Universal Mobile Telecommunications System*), la future norme universelle de téléphonie mobile qui remplacera la norme GSM à l'horizon 2002 (voir notre page « Technologie » **MOBILES** magazine n° 11), fait actuellement l'objet d'un test mis en place par Nortel Networks et British Telecom. Le futur réseau UMTS donnera accès à des services voix et données à valeur ajoutée. C'est aussi ce que l'on appelle la « Troisième Génération » (3G) des mobiles. Ce qui implique évidemment des terminaux différents de ceux que l'on connaît aujourd'hui, avec par exemple écran video incorporé. Le réseau pilote permettra ainsi de d'expérimenter les équipements réseaux et les terminaux mobiles, fournis par Panasonic qui a récemment annoncé son alliance avec Nortel Networks en matière de solutions mobiles 3G.

Internet

Nokia et Unwired Planet entrent en phase de tests

Nokia pourrait être le deuxième constructeur après Alcatel à intégrer dans ses futurs modèles un « micro-browser » pour « surfer » sur Internet. Le

constructeur finlandais et la société californienne Unwired Planet qui développe le standard Wap d'interrogation d'Internet par les mobiles ont annoncé le 13 janvier être entrés en phase de tests sur de nouveaux produits. Aage Snorgaard, vice-président pour les services mobiles chez Nokia, affirme qu'« établir une compatibilité entre les produits de



Nokia et d'Unwired Planet est un pas décisif vers le développement d'un marché global des transmissions de données sans fil ». Il ajoute que « Nokia concentre ses efforts sur les compatibilités et les standards ouverts pour accélérer l'accès aux premières solutions Wap pour ses clients ». Unwired Planet a ouvert aux constructeurs le même jour sur Internet son premier système WAP 1.0 pour permettre d'élargir les tests et expérimentations concrètes. Le One Touch Pocket, premier mobile conçu pour Internet, devrait donc voir arriver bientôt ses premiers concurrents...

Transmission de données

1999, année du data ?

Le décollage des transmissions de données via les téléphones mobiles continue de se faire attendre en France et le marché n'a pas encore connu de croissance significative. La part du data dans les communications mobiles ne dépasse pas 4 % du trafic. L'embellie pourrait venir cette année de l'introduction d'une technologie fort attendue : le HSCSD (*High Speed Circuit Switched Data*). La vitesse de transmission de données disponible sur les mobiles pourrait ainsi passer de 9600 à 56000 bps, soit près de six fois plus vite. Le principe est simplement d'avoir plusieurs circuits radio sur le téléphone pour accélérer le débit. Mais il faut qu'à la fois le mobile et le réseau le permettent, ce qui n'est pas encore le cas. En attendant le GPRS (*General Packet Radio Service*) qui devrait pousser cette vitesse à 170000 bps grâce à des envois de données « par paquets », et plus tard l'UMTS à 2000000 bps. À suivre, mais vite...

Bureau mobile

Ericsson et Xircom trouvent des solutions !



La société Xircom, fournisseur de modems, a signé un accord de licence avec le suédois Ericsson portant sur une interface GSM. Les kits de connexion Xircom, qui seront livrés au cours du premier trimestre, permettront d'établir des connexions sans fil à partir d'un micro-ordinateur portable sur les réseaux GSM 900, DCS 1800 et PCS 1900 (utilisé notamment aux États-Unis). Deux familles de produits sont concernés, les cartes PC « Global Access » et « RealPort Integrated », qui seront compatibles avec les téléphones mobiles Ericsson. Ces dernières ont la particularité d'intégrer les connecteurs sur lesquels viennent directement se brancher les câbles (voir notre test dans **MOBILES** magazine n° 13). Xircom propose par ailleurs jusqu'au 30 juin aux utilisateurs de PC cards d'échanger leur ancienne carte contre une carte de la gamme RealPort Integrated. Dans le cadre de cette opération, baptisée « Get Real », le client peut ainsi bénéficier d'une remise allant jusqu'à 280 F sur l'achat de sa nouvelle carte.

Enquête

Le terminal au quatrième rang des récriminations des utilisateurs

Selon une étude réalisée par TMO pour le compte de l'ART, les principaux problèmes rencontrés par les utilisateurs sont d'abord liés au réseau : la couverture vient en tête avec 28 % des réponses, puis la coupure des communications (24 %) et l'indisponibilité des réseaux (23 %). La panne de l'appareil n'arrive qu'en quatrième position, avec 18 % des réponses. Parmi les personnes ayant rencontré au moins un problème au cours des douze derniers mois d'utilisation (34 % des utilisateurs interrogés), moins d'une personne sur cinq a donc mentionné un problème directement lié à son téléphone mobile.

Qualité des réseaux : bien mais peut mieux faire !

Comment savoir si votre réseau vous offre une bonne qualité d'appel ? Cette question que se pose tout abonné mobile demande une réponse fiable. C'est dans ce but que l'ART (l'Autorité de Régulation des Télécommunications) a fait réaliser à nouveau fin 1998 une enquête nationale pour mesurer la qualité effective des réseaux sur le terrain. Le but de cette étude est double : vérifier la qualité effective des équipements mis en place et mettre les résultats à disposition du plus grand nombre. Cette initiative doit d'autant plus être saluée qu'elle est unique en Europe.

Une bonne qualité d'ensemble

« La qualité de service qui ressort de cette étude est globalement bonne dans notre pays » a souligné Jean-Michel Hubert, président de l'ART, lors de la présentation des résultats. Il faut en effet commencer en disant, comme nous l'avions fait l'année dernière à propos de cette même étude (voir **MOBILES magazine** n°6), que les résultats d'ensemble de l'enquête sont plus que satisfaisants. Le paramètre mesuré de taux de communications réussies dès le premier essai (appel obtenu au premier essai et communication sans coupure pendant deux minutes) est supérieur à 90 % dans tous les cas de figure. Les qualités de communication sont bonnes également. D'après les

mesures, les appels de qualité parfaite ou acceptable oscillent entre 94 et 99 %. Avec de petites différences peu significatives, qui montrent que l'on est quasiment sûr d'avoir un appel de qualité au moins acceptable selon les termes de l'étude (voir encadré). On trouve un peu plus de différences si l'on ne s'intéresse qu'aux appels de qualité parfaite.

Des appels meilleurs en ville que sur la route

Très peu d'écart sont à signaler entre les mesures réalisées dans les très grandes agglomérations et dans les villes moyennes ou petites. Il n'y a pas de privilège de taille et chacun pourra s'en réjouir. Chaque français urbain serait donc logé à peu près à la même enseigne. C'est sur les axes routiers que les scores baissent, du moins en absence d'antenne extérieure de véhicule (et donc d'installation d'un kit mais libres reliée). Ceux qui roulent beaucoup pourront apprécier les différences.

Bouygues Telecom en tête

Si l'on compare les opérateurs entre eux, il faut souligner que Bouygues Telecom, parmi de bons scores généraux, obtient des taux de réussite parfaite supérieurs à ses concurrents. Ceux qui ont fait confiance à l'extension de couverture du troisième opérateur apprécieront. L'avance peut atteindre 10 % sur les appels de qualité parfaite, ce qui est beaucoup. Le son DHR doit

évidemment y être pour quelque chose, et peut-être ces résultats inciteront-ils Itineris et SFR à accélérer l'implantation prévue de cette technologie dans leurs propres réseaux.

Messagerie vocale : globalement satisfaisant

Une des nouveautés de l'enquête de cette année était le test de la qualité de service de la messagerie vocale. La mesure

Les communications de qualité parfaite

| Piéton | Itineris | SFR | Bouygues Telecom |
|-------------------------------------|----------|------|------------------|
| grandes agglomérations en extérieur | 86 % | 86 % | 92 % |
| grandes agglomérations en intérieur | 76 % | 79 % | 86 % |
| villes de 50000 à 400000 habitants | 82 % | 82 % | 95 % |
| villes de 20000 à 50000 habitants | 81 % | 82 % | 92 % |

| en voiture (sans antenne extérieure sauf spécifié) | Itineris | SFR | Bouygues Telecom |
|----------------------------------------------------|----------|------|------------------|
| grandes agglomérations (banlieues) | 84 % | 86 % | 93 % |
| villes de 50000 à 400000 habitants | 86 % | 92 % | 94 % |
| villes de 20000 à 50000 habitants | 89 % | 91 % | 94 % |
| autoroutes et nationales | 78 % | 76 % | 86 % |
| autoroutes et nationales avec antenne | 82 % | 86 % | 93 % |

consistait simplement à envoyer un message sur un mobile et à vérifier qu'il y avait signalisation de l'arrivée du message dans les 5 minutes avec lecture satisfaisante du message sur le répondeur vocal. Les taux dépassent tous 90 %, mais là c'est Itineris qui mène devant ses concurrents, avec un score proche de la perfection. Bouygues Telecom accuse cette fois quelques « ratés » à améliorer puisque 7 messages qui se perdent dans la nature sur 100, c'est tout de même beaucoup, surtout quand c'est justement le message important que vous attendiez d'urgence (le hasard fait parfois mal les choses).

La qualité de service de la messagerie vocale

| | |
|------------------|------|
| Itineris | 99 % |
| SFR | 96 % |
| Bouygues Telecom | 93 % |

Mais...

Mais — parce qu'il y a un « mais » — ces mesures ne doivent pas se transformer en *satisfécit* général et définitif. D'abord parce qu'elles montrent aussi une légère dégradation du taux de réussite des appels dans les grandes agglomérations par rapport à 1997. Même si à notre avis il ne faut pas insister sur ce point puisque chaque opérateur a cherché d'abord à absorber la croissance du trafic, objectif prioritaire qui a pu entraîner des choix techniques donnant ponctuellement des résultats un peu plus faibles sur les appels en intérieur. Ensuite parce qu'elles sont le résultat d'une étude dont on ne peut que louer la méthode statistique (voir encadré) mais qui ne tient pas compte de certaines réalités. Il est évident que les problèmes de saturation ne se rencontreront pas partout mais justement aux endroits et aux moments où il y a le plus de monde sur le réseau. Une représentativité statistique du territoire est une chose, la sensibilité de certaines

zones « à risque » (les parisiens se reconnaîtront) en est une autre. Une ville n'est pas également bien servie partout. Les lieux ou axes particulièrement fréquentés sont les plus soumis à problèmes. De même, une répartition des appels entre 8 h et 21 h ne représente pas l'utilisation moyenne constatée de leurs réseaux par les opérateurs. Les heures de bureaux sont traditionnellement plus calmes puisque la majorité des gens se déplacent moins. Bien sûr, la mesure des appels sur des boulevards périphériques (à Paris ou en province) vers 18 heures ne serait pas statistiquement représentative de la couverture des réseaux. Mais elle serait peut-être plus porteuse de résultats contrastés. C'est d'ailleurs ce que **MOBILES magazine** vous proposera le mois prochain dans son dossier de mars, avec des mesures effectuées dans les zones et aux heures « à problèmes ». L'importance des « mais » à apporter aux résultats est donc là pour montrer que les réseaux doivent continuer à prendre en compte l'augmentation du trafic, mais doivent également améliorer encore leur niveau de service. Comme le rappelle le président de l'ART, la croissance du marché « impose (aux opérateurs) une exigence renforcée de qualité, telle qu'elle est perçue par les consommateurs. La publication de ces résultats ne peut qu'encourager les opérateurs à poursuivre leurs actions en ce sens ». Qu'il soit entendu !

JEAN-PHILIPPE PÉCOUL

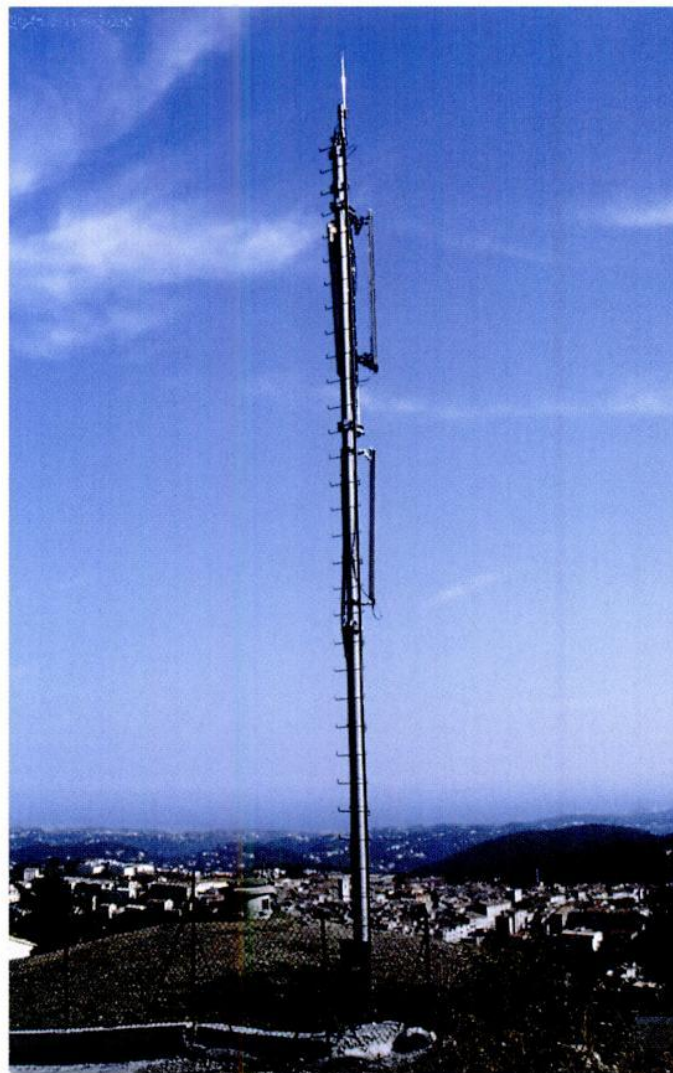

▲ La couverture d'un réseau se mesurera de plus en plus non pas en étendue mais en qualité...

Les modalités de réalisation de l'enquête

- 20 000 appels au total.
- 1/3 de fixe vers mobile et 2/3 de mobile vers fixe.
- 8 agglomérations de plus de 400 000 habitants : Paris, Lyon, Marseille-Aix en Provence, Lille, Nice-Antibes-Cannes, Nantes, Toulon et Grenoble).
- 20 agglomérations choisies parmi celles de 50 000 à 400 000 habitants et 20 parmi celles de 20 000 à 50 000 habitants.
- mesures piétons en extérieur « en zones bâties et fréquentées » et en intérieur dans des pièces avec fenêtres à moins de 3 mètres des ouvertures (à 50 % dans des lieux publics, 30 % des immeubles de bureaux et 20 % des logements).
- axes routiers avec trafic supérieur à 4 000 véhicules par jour : autoroutes et nationales.
- qualité parfaite = aucune perturbation, qualité équivalente à celle du réseau fixe. Qualité acceptable = un peu gêné dans l'écoute par quelques perturbations qui ne gênent toutefois pas la conversation.
- mesures faites entre le 31/8 et le 9/10/98, entre 8 h et 21 h.

En février, Rendez-vous avec l'acier...

**EN
CADEAU**

Votre
support
véhicule



PHILIPS
ilium Loft
90 F

- Batterie NiMH 600 mAh
- Autonomie en appel : 2 h, en veille : 85 h
- Écran graphique 6 lignes - 15 caractères
- Poids : 183 g - dimensions : 139 x 56 x 18 mm
- FAX-DATA avec carte PCMCIA en option
- Reconnaissance vocale, horloge, date, agenda
- 9 touches programmables
- Livré avec un étui de ceinture
- Répertoire selon carte SIM



NOKIA
OLA 103
490 F

- Batterie plate NiMH 900 mAh
- Autonomie en appel : 5 h, en veille : 100 h
- Écran graphique 5 lignes - 13 caractères
- Poids : 170 g - dimensions : 132 x 47 x 21 mm
- Touche Navi™, façade interchangeable
- Calculatrice, 3 jeux, heure, date, réveil
- Répertoire selon carte SIM



SAGEM
Mobicarte
MCT
990 F

- Batterie cylindrique NiMH 600 mAh
- Autonomie en appel : 3 h, en veille : 60 h
- Écran 2 lignes - 12 caractères
- Poids : 150 g - dimensions : 140 x 50 x 26 mm
- Vibreur, date, heure, réveil
- Calculatrice, convertisseur Euro
- Livré avec la housse Body Glove®
- Répertoire selon carte SIM



ALCATEL
One touch' pocket
1290 F

- Batterie Lithium 600 mAh
- Autonomie en appel : 3 h 30, en veille : 80 h
- Écran graphique 5 lignes - 15 caractères
- Poids : 125 g - dimensions : 116 x 59 x 19 mm
- FAX-DATA par modem intégré
- Calculatrice, vibreur, heure, date, réveil
- Livré avec chargeur de bureau + bloc piles
- Répertoire 100 n° + carte SIM



BOSCH
Com 908
1490 F

- Batterie vibrante Lithium 650 mAh
- Autonomie en appel : 3 h 40, en veille : 70 h
- Écran 4 lignes - 16 caractères
- Poids : 109 g - dimensions : 112 x 50 x 18 mm
- FAX-DATA par modem intégré
- Calculatrice, flip de protection des touches
- Livré avec clip de ceinture
- Répertoire selon carte SIM



MOTOROLA
cd930 Bibande
1590 F

- Batterie Lithium 1000 mAh
- Autonomie en appel : 3 h 30, en veille : 90 h
- Écran holographique 4 lignes - 12 caractères
- Poids : 144 g - dimensions : 127 x 55 x 23 mm
- FAX-DATA avec carte PCMCIA ou Smart Collect Kit en option
- Vibreur intégré, mémo vocal 3 minutes
- Livré avec housse en cuir
- Répertoire 100 n°+ carte SIM



NOKIA
6110
Prix
en baisse

- Batterie extra plate Lithium 900 mAh
- Autonomie en appel : 5 h, en veille : 100 h
- Écran graphique 5 lignes - 13 caractères
- Poids : 137 g - dimensions : 130 x 47 x 28 mm
- FAX-DATA avec liaison infrarouge
- Calculatrice, agenda, 3 jeux, heure, date, réveil
- Répertoire 50 n°+ carte SIM



NOKIA
8810
4990 F

- Batterie extra plate NiMH 600 mAh
- Autonomie en appel : 2 h, en veille : 80 h
- Écran graphique 5 lignes - 13 caractères
- Poids : 118 g - dimensions : 105 x 45 x 18 mm
- FAX-DATA avec modem intégré et liaison infrarouge
- Clapet coulissant actif, vibreur, antenne intégrée
- Calculatrice, agenda, 3 jeux, heure, date, réveil
- Répertoire 250 n°+ carte SIM



On en connaît un rayon

VIDÉO • TÉLÉPHONIE • ACCESSOIRES • 47 MAGASINS EN FRANCE • 3615 VIDELEC (1)



Angers : 02 41 20 14 00, Annecy : 04 50 52 86 04, Bordeaux : 05 56 51 20 81, Cannes : 04 93 39 94 30, Clermont-Ferrand : 04 73 90 12 75
Dijon : 03 80 50 00 88, Éragny : 01 30 37 98 06, Grenoble : 04 76 85 36 01, Le Havre : 02 35 21 80 23, Lille : 03 20 52 96 04
Louviers : 02 32 50 30 24, Lyon 2° : 04 78 42 68 96, Lyon 6° : 04 78 24 95 46, Marseille 1° : 04 91 33 81 42, Marseille 6° : 04 91 78 70 70
Metz : 03 87 37 12 62, Montpellier : 04 67 64 19 40, Nancy : 03 83 32 14 76, Nantes : 02 40 20 35 35, Neuilly-sur-Seine : 01 47 45 02 95
Nice : 04 93 88 64 14, Nice : 04 93 80 20 17, Orléans : 02 38 54 09 71, Paris 5° : 01 43 36 51 28, Paris 9° : 01 42 46 56 50

Paris 11° : 01 53 36 78 77, Paris 12° : 01 48 07 24 26, Paris 13° : 01 43 42 13 80, Paris 15° : 01 43 22 11 88, Paris 16° : 01 40 71 14 00, Paris 17° : 01 45 74 35 35
Paris 17° : 01 45 74 43 76, Paris 19° : 01 40 36 54 80, Reims : 03 26 05 78 42, Rennes : 02 99 67 55 31, Rouen : 02 35 07 31 52, Rouen : 02 35 71 02 36
St-Étienne : 04 77 47 06 94, St-Germain-en-Laye : 01 39 73 05 95, Strasbourg : 03 88 32 57 72, Toulon : 04 94 91 12 29, Toulouse : 05 61 99 18 98
Toulouse : 05 61 99 60 99, Tours : 02 47 05 10 93, Trouville : 02 31 98 58 82, Versailles : 01 39 53 75 99, Vente par correspondance : 02 32 40 70 90

PARIS PORTE D'AUTEUIL • 77 RUE D'AUTEUIL • 75016 PARIS • TÉL. : 01 40 71 14 00

Sagem MC 755X 20

- Pour les pros !

Nokia 6150 23

- Le bibande qui s'est fait attendre

Sagem RC 820 26

- Entrez sans les mains !

Pack SFR Essentiel 29

- Le mobile au féminin

**Packs Mobile Office
FNAC / Bouygues Telecom** 32

- Le premier bureau mobile en kit

Match 36

- La reconnaissance vocale sur tous les tons

Sagem MC 755X

Pour les pros !

Sagem décline sa gamme RC 700 en version bibande. Avec le MC 755X tout en haut du panier.



L'actualité du constructeur français est bien fournie en ce début d'année ! Après deux modèles intégrés dans les derniers packs SFR (un série RC 700 dans Essentiel, voir le test dans ce numéro et un modèle de la nouvelle série 800 dans Entrée Libre), Sagem lance une nouvelle famille de téléphones mobiles, la série MC 700. « MC » pour « Multi Channel », puisque ces nouveaux mobiles sont tous bibandes 900 / 1800 Mhz. Arrivé quelques mois après certains de ses concurrents sur le créneau du bibande, Sagem a préféré présenter tous ses modèles à la fois et est désormais le seul constructeur à proposer une gamme complète de mobiles compatibles 900 / 1800 Mhz.

La griffe Sagem

Il est donc d'ores et déjà prévu une entrée de gamme, qui pourrait sortir en coffret chez l'un des opérateurs (rien n'est encore officiel cependant), un milieu de gamme, le MC 735, disponible depuis quelques semaines, et un modèle haut de gamme, le MC 755X. Esthétiquement, pas de surprise de la part de Sagem, qui reprend très exactement les lignes des RC, hormis le clapet (le RC 730 en était doté). Mais pour le MC 755X, l'habillage diffère sensiblement, avec un revêtement métallisé de couleur bleue sur le devant de l'appareil. Les 158 grammes du téléphone le situent dans la moyenne mais ce sont surtout ses 21 millimètres d'épaisseur qu'on apprécie, une finesse qui lui confère une prise en main agréable et une certaine discrétion dans une poche de veste. La discrétion, le MC 755X la permet également grâce à un vibreur intégré.



◀ C'est la batterie extra-plate qui équipe en standard le MC 755X d'où une épaisseur de 21 millimètres seulement.

Et plutôt que d'aller le sélectionner par le menu 5154 (qui permet au demeurant plus de subtilités, comme allier ou alterner vibreur et mélodie), il sera judicieux de transformer l'une des deux touches programmables en commande de vibreur. Vous gagnerez du temps en cas de besoin. Ces touches programmables, présentes sur certains modèles du constructeur français (RC 725, RD 750E, MC 735, nouvelle gamme 800), sont un peu des touches « jokers » permettant un accès direct à certaines fonctions. Mais attention, votre choix est limité à certaines fonctions. Pour configurer les touches, il faut aller dans le menu 512 : vous avez alors le choix entre 6 fonctions : l'activation / désactivation du vibreur (« mode silence »), l'accès direct au répertoire (« mémoire »), l'affichage des 20 derniers numéros émis ou reçus (« bis »), l'appel d'un numéro du répertoire (« mem000 »), de votre messagerie vocale (« app. mess.voc. »), ou la lecture des SMS reçus (« lire msg »). Concernant les derniers numéros

émis / reçus, le MC 755X a la bonne idée de permettre leur enregistrement direct dans le répertoire de l'appareil (carte SIM ou téléphone). Bien pratique quand on a l'identification de l'appelant et qu'un nouveau correspondant vous appelle !

Simple mais complet

L'une des qualités auxquelles nous a habitués Sagem, c'est la simplicité d'utilisation de ses téléphones mobiles. Le MC 755X ne déroge pas à la règle : on accède au menu déroulant par une touche dédiée et deux flèches de défilement permettent d'aller vers l'item de votre choix que vous sélectionnez tout simplement par la touche « OK ». L'utilisation du téléphone est donc très intuitive. Même clarté dans l'organisation des menus en eux-mêmes : l'écran permet d'afficher trois lignes de sous-menus simultanément, la première ligne de l'écran servant de repère dans l'arborescence (menu, menu 1, menu 2, menu 23, etc.). Chaque niveau est en effet repéré par un chiffre. Le MC 755X accepte 100 numéros en mémoire dans le répertoire interne et peut mémoriser jusqu'à 20 SMS (messages écrits). C'est le modèle le plus complet de la nouvelle gamme bibande puisqu'il dispose d'un modem data / fax intégré. Ce qui le rend particulièrement adapté aux personnes qui utilisent leur mobile dans le cadre professionnel, pour envoyer ou recevoir des fax en déplacement sur leur micro-ordinateur portable via un téléphone mobile (les commerciaux par exemple). Il est tout de même nécessaire de se procurer un câble pour relier le téléphone et le micro-ordinateur. Sinon, pas de transmission de données possible ! Sagem n'a pas en effet prévu de port infrarouge sur le MC 755X. L'infrarouge n'est d'ailleurs présent sur aucun des modèles du constructeur. Dans l'offre



▲ Les touches de commande sont toujours aussi simples, explicites et efficaces. Avec en prime deux touches programmables (à droite et à gauche de la photo) pour personnaliser l'utilisation de votre mobile.

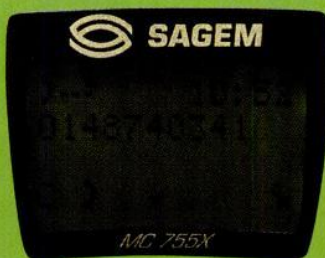

▲ Une flèche permet de distinguer les appels émis ou reçus. Le mobile affiche aussi l'heure de l'appel et permet d'enregistrer le numéro en mémoire.

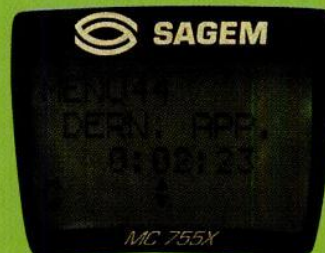

▲ Le repérage numérique des menus permet d'aller directement dans la fonction voulue. Ici, l'affichage de la durée du dernier appel passé (menu 44).

les RÉSULTATS

Sagem MC 755X

bibande
modem intégré
écran
sonneries agressives

+

pois
taille et emplacement
de la batterie

—

sonneries agressives

1 LES CARACTÉRISTIQUES TECHNIQUES

Dimensions

140 x 50 x 21 mm

Carte SIM

micro

Capacité du répertoire

100 + carte SIM

Autonomie testée

80 h 45 (réseau GSM 900)

Fax et données

9600 bps (modem intégré)

2 ACCESSOIRES CONSTRUCTEUR

chargeur de voyage, chargeur de bureau, support de bureau, cordon allume-cigares, support véhicule, adaptateur d'antenne, kit mains-libres confort auto et auto plus, kit mains-libres piéton, cordon data pour PC, Mac, Psion, PalmPilot, cordon data pour kit véhicule.

3 BATTERIES, POIDS ET AUTONOMIES EN APPEL ET EN VEILLE

standard NiMH 800 mAh 158 g 1h45 / 3h25 70h / 90h
haute cap. NiMH 1400 mAh 190 g 3h30 / 6h40 140h / 180h

RÉSULTATS DU TEST

| | |
|------------------------|------------|
| Autonomie | ★★★★★ |
| Ergonomie | ★★★★ |
| Simplicité d'emploi | ★★★★ |
| Richesse fonctionnelle | ★★★★★ |
| Sensibilité | non testée |
| Qualité d'écoute | ★★★ |
| Rapport qualité-prix | ★★★ |

NOTE GLOBALE 82 / 100

★ Prix hors abonnement : 2290 F

bibande actuelle, un seul téléphone mobile présente le « duo de choc » modem + port infrarouge, qui assure le maximum de confort puisqu'il dispense de tout câble : c'est le SH 888 d'Ericsson. Il était d'ailleurs jusqu'à présent le seul modèle bibande à être pourvu d'un modem intégré. Voilà donc un concurrent direct pour la cible professionnelle. À noter d'ailleurs que Sagem propose, parmi les accessoires du MC 755X, un cordon data pour PC, Mac, Psion, PalmPilot et un cordon data qui s'adapte au kit mains-libres voiture. Tout le monde devrait donc y trouver son compte.

Pas de répondeur intégré

Bien que le MC 755X soit une déclinaison bibande du RD 750E, le haut de gamme de la précédente série de Sagem, il ne dispose pas du répondeur intégré. Le RD 750E reste donc le seul téléphone du marché permettant de « court-circuiter » la messagerie vocale de votre opérateur ! On ne retrouve donc pas non plus les déclinaisons que l'on connaît sur le RD 750E. Pas non plus de fonction mains-libres sur le MC 755X mais on peut l'espérer pour une prochaine livraison du modèle, comme ce fut le cas pour le RD 750E. Il n'empêche, le MC 755X demeure un très bon modèle pour les mobilophiles « exigeants », soutenu par une autonomie performante : il a tenu près de 81 heures à notre test en utilisation mixte sur le réseau GSM 900 Mhz (5 min 30 d'appel et 45 min de déplacements quotidiens jusqu'à épuisement de la batterie). En outre, une batterie longue durée est disponible en option qui double l'autonomie du mobile. Disposant du codage EFR, l'appareil est compatible avec le son DHR de Bouygues Telecom (pour ceux qui y inséreront une carte SIM de l'opérateur). Du côté d'Itineris et SFR, le codage EFR de la voix



▲ Une ergonomie classique et une impression haut de gamme grâce un revêtement bleu métallisé. Un mobile sérieux, pour les pros !

sur les réseaux 900 Mhz devrait se généraliser cette année. Itineris a notamment annoncé que tout son réseau en Île-de-France en bénéficierait d'ici la fin du premier trimestre.

Mode d'emploi : peut mieux faire...

C'est sans doute par un certain manque de convivialité que pêche le MC 755X — comme les autres modèles de Sagem au demeurant : sonneries très basiques, bips agressifs en cas de mauvaise manipulation, caractères majuscules dans tous les menus. Le mode d'emploi fourni avec l'appareil n'est pas non plus des mieux faits, d'autant que Sagem a conçu un guide standard pour tous les modèles bibandes. Résultat : certaines fonctions du MC 755X ne sont pas expliquées (notamment l'utilisation du modem interne pour la transmission de données) et les arborescences des menus ne correspondent pas exactement au modèle que vous avez en main... Dommage ! Certes, cela n'enlève rien aux qualités intrinsèques du téléphone. Mais si en plus on peut un peu s'amuser en utilisant son mobile, c'est mieux, non ? ●

Nokia 6150

Le bibande qui s'est fait attendre

Il ressemble un peu — mais pas trop — au 6110 et signe enfin la première réalisation d'un GSM bibande par Nokia. Le 6150 fait une entrée discrète sur le marché français.



C'est le deuxième téléphone de la série 6 de Nokia et le premier bibande 900 / 1800 Mhz sur le marché français signé du constructeur finlandais. Le 6150 est disponible depuis plusieurs semaines dans certains points de vente ; on a pu le trouver d'abord à la FNAC en novembre alors que Nokia annonçait sa sortie seulement pour le début de l'année 99. Une entrée donc assez discrète en France pour ce téléphone déjà présent depuis l'automne dans d'autres pays européens comme la Grande-Bretagne.

Un air de famille

Le 6150 est une déclinaison directe du 6110 en version bibande. À quelques différences près tout de même. Au niveau poids, le 6150 est livré en configuration standard avec la batterie légère (batterie lithium-ion 1000 mAh), ce qui lui permet de ne pas dépasser 143 grammes, soit 6 grammes de plus que le 6110 avec cette même batterie. Un bon poids dans la catégorie bibande puisque, à part le Nec DB2000 à 130 grammes, le tout nouveau Panasonic GD70 à 135 grammes et le Motorola cd 920 (ou Bouygues B320) à 144 grammes, tous les autres bibandes disponibles aujourd'hui dépassent assez largement les 160 grammes. Les dimensions du 6150 et du 6110 sont sensiblement identiques, le bibande étant légèrement plus petit et notamment plus fin en configuration standard mais un choix



▲ Un profil discret grâce à la batterie légère livrée en standard mais des touches un peu enfoncées dans la façade, moins ergonomique que celle du 6110.

différent a été fait par les concepteurs quant au clavier du téléphone. À notre avis, aux dépens du 6150 : les touches de défilement du menu et les touches de validation sont un peu plus petites, tandis que les rangées de touches alpha-numériques sont en retrait dans quatre sillons creusés dans la façade du téléphone. Cela rend malheureusement la numérotation plus difficile et incertaine, voire pénible. Sur le côté gauche du téléphone se

trouvent les deux touches de réglage du volume, comme sur le 6110. Enfin, le 6150 est également doté du port infrarouge (pour les possesseurs de 6110 ou 8810 fans des parties de « Serpent » à deux, voilà de nouveaux partenaires potentiels !).

Même logiciel que le 6110

Le principe de navigation dans les menus et l'architecture des menus eux-mêmes ne surprendront en rien les connaisseurs de la marque finlandaise. Il aurait été étonnant, il est vrai, que Nokia change le logiciel interne du 6150 puisque sa simplicité d'utilisation et sa grande clarté ont précisément largement contribué au

succès des 6110 et 5110 / 5130. On retrouve ainsi les 10 niveaux de menus toujours accompagnés d'une icône : messages, journal des appels, modes (types de sonneries selon l'utilisation), paramètres (langue, réveil, limitations d'appels, etc.), renvois d'appels, jeux (toujours Serpent, Mémoire et Logic), calculatrice, agenda, infrarouge et services (pour des services de Smart Messaging, comme le téléchargement de nouvelles sonneries via le réseau GSM, en l'occurrence non disponibles sur les réseaux français). Le répertoire interne du 6150 peut contenir jusqu'à 150 noms (soit un progrès de 100 noms par rapport au 6110) et le téléphone peut gérer jusqu'à 250 entrées sur une carte SIM (pour l'instant, les cartes SIM disponibles en France sont limitées à 100 numéros maximum). Le téléphone accorde aussi plus de place pour l'enregistrement des noms dans le répertoire. Une grande capacité de mémoire donc à l'actif de ce nouveau bibande.

Fonctionnalités poussées

La richesse fonctionnelle du 6150 le rend très agréable à utiliser. Par exemple, comme sur les précédents modèles de Nokia, le 6150 permet de créer des groupes de correspondants et de leur associer une sonnerie spécifique. Toutes les fonctions Phase 2 sont accessibles. C'est-à-dire que le 6150 est compatible avec des services non encore proposés par les réseaux, comme la possibilité de gérer deux lignes. Il n'est tout de même pas parfait et l'on regrettera par exemple l'absence de fonction bloc-notes, qui permet sur d'autres modèles d'enregistrer un numéro de téléphone dans le



▲ L'activation du port infrarouge se fait très simplement en rentrant dans le menu 9.



▲ Icône, repérage numérique (sur la droite) et titre du menu : quoi de plus clair ?



▲ Le 6150 gère le Smart Messaging, malheureusement pas encore disponible en France.

répertoire en cours de communication. Le dernier modèle de la marque finlandaise n'a donc rien de révolutionnaire par rapport à son aîné de la série 6 mais il en conserve les qualités (essentielles) : simplicité d'utilisation, fonctionnalités d'avenir, sans oublier une touche de fantaisie et de convivialité. Acheter un téléphone, c'est aussi et peut-être surtout se faire plaisir, non ? ! Avec les 36 sonneries différentes du 6150, vous pourrez ainsi vous amuser pendant un moment à changer de mélodie avant de vous lasser ! Et en ces temps marqués par le passage à l'Euro, soulignons le menu de conversion monétaire (menu 7) qui pourra rendre service aux réfractaires du calcul mental. Une fois le taux de change fixé, vous pouvez passer d'une monnaie à l'autre à votre guise. La convivialité passe aussi par les couleurs : le 6150 est disponible en vert caméléon (il change de couleur dominante selon l'éclairage), en bleu « eloxal » et en noir. Côté autonomie, le 6150 a tenu 122 h 15 à notre test d'autonomie sur le réseau 900 Mhz : une belle prouesse, qui le place juste derrière le récent champion en la matière, le Nec DB2000, lui aussi bibande.

Des atouts face à ses concurrents

L'année 99 sera l'année des bibandes, **MOBILES magazine** vous le dit depuis déjà longtemps. Choisir un téléphone bibande, c'est aujourd'hui se décider parmi une bonne douzaine de modèles : autant les regarder de près ! On l'a déjà souligné, le 6150 a pour lui l'atout d'un poids très raisonnable. Avec une telle autonomie, le 6150 se place en concurrence directe avec le DB2000 (130 h 15 à nos tests en GSM 900). D'autant que la richesse fonctionnelle des



deux appareils est comparable bien que l'absence de vibreur en standard sur le 6150 soit vraiment regrettable. À l'actif du dernier Nokia, le port infrarouge simplifiera la tâche de ceux qui ont recours à la transmission de données (avec du matériel compatible bien sûr) en les dispensant de câbles supplémentaires. Un argument qui séduira plus particulièrement les professionnels nomades mais ceux-ci s'orienteront peut-être plus facilement vers le SH 888 d'Ericsson, équipé d'un modem intégré. Le 6150 est davantage à comparer avec le modèle S868 de la marque suédoise, à un prix inférieur (1 790 F). Quoi qu'il en soit, Nokia, qui s'est fait un peu attendre sur le créneau bibande, place d'emblée son 6150 dans le haut du panier de l'offre actuelle en la matière. L'argument prix pourra faire la différence, notamment par la présence de l'un des ces trois téléphones (6150, DB2000 et S868) dans un pack opérateur, donc à un prix attractif. En effet, seul Bouygues Telecom propose pour l'instant des téléphones bibandes à moins de 1 500 F avec abonnement. Mais SFR et Itineris promettent des packs bibandes pour très bientôt, en tout cas avant la fin du premier trimestre. Si vous n'êtes pas vraiment pressé, cela vaut donc peut-être le coup d'attendre

encore quelques semaines pour faire de bonnes affaires...

À l'heure où nous mettons sous presse, le 6150 n'est encore disponible que dans les magasins FNAC mais ne devrait pas tarder à être commercialisé par d'autres distributeurs. ●

☛ Comme sur le 6110, le port infrarouge est situé sur le dessus de l'appareil.

les RÉSULTATS

Nokia 6150



bibande 900 / 1800
port infrarouge
simplicité d'utilisation



Pas de vibreur en standard
Touches peu agréables

1 LES CARACTÉRISTIQUES TECHNIQUES

Dimensions

130 x 45 x 25 mm

Carte SIM

micro

Capacité du répertoire

150 + carte SIM

Autonomie testée

122 h 15

Fax et données

9600 bps

2 ACCESSOIRES CONSTRUCTEUR

chargeur de voyage, chargeur de bureau, cordon allume-cigares, kit oreillette, clip ceinture, kit mains-libres voiture, kit rapide voiture, Cellular Data Suite, batteries.

3 BATTERIES, POIDS ET AUTONOMIES EN APPEL ET EN VEILLE

| | | | | |
|---------------------|-----------------|-------|--------|-------|
| légère | Li-ion 1000 mAh | 143 g | 5 h | 280 h |
| légère | Li-ion 900 mAh | 143 g | 4 h 30 | 260 h |
| standard | NiMH 900 mAh | 172 g | 4 h 30 | 260 h |
| vibrante | NiMH 900 mAh | 178 g | 4 h 30 | 260 h |
| longue durée | Li-ion 1500 mAh | 167 g | 7 h | 430 h |

RÉSULTATS DU TEST

| | |
|------------------------|------------|
| Autonomie | ★★★★★ |
| Ergonomie | ★★★★ |
| Simplicité d'emploi | ★★★★★ |
| Richesse fonctionnelle | ★★★★★ |
| Sensibilité | non testée |
| Qualité d'écoute | ★★★ |
| Rapport qualité-prix | ★★ |

NOTE GLOBALE 82 / 100

★ Prix hors abonnement : 3 490 F

Sagem RC 820

Entrez les mains libres !

Le nouveau Sagem RC 820 est aussi le grand frère du nouveau modèle du kit prépayé SFR Entrée Libre, à quelques différences près, dont la fonction mains-libres.



Sagem ne fait pas les choses à moitié quand il s'agit de renouveler une gamme. Deux nouvelles séries complètes sont sorties en même temps fin 1998 : une gamme de téléphones bibandes dans la droite ligne des modèles de la série 7 et une toute nouvelle série 8. Ce RC 820 est pour l'instant le chef de file de cette nouvelle gamme en « 8 ». L'air de famille entre le 820 et le nouveau téléphone d'Entrée Libre ne vous échappera pas. Et pour cause ! Le téléphone d'Entrée Libre est une version améliorée (avec vibreur) du 810 qui est à peu près le même modèle, avec un design adapté et pas de fonction mains-libres. On attend également pour bientôt un « 8 » haut de gamme, qui devrait être encore mieux doté que celui-ci. Mais il y a déjà de quoi faire avec le duo 820 / 810.

Des tailles en baisse

Première différence avec leurs prédécesseurs, les téléphones de la série 8 sont plus râblés. Ils perdent environ un centimètre en hauteur sur la série 7. Ce n'est pas énorme mais cela se voit à l'œil et dans la main. La largeur reste identique, mais en revanche c'est l'épaisseur qui augmente un peu, avec 5 millimètres de plus que la majorité des « 7 ». La batterie est plus ronde, et l'ensemble suit donc les nouvelles formes « arrondies » très à la mode en ce moment. Le résultat est ici plutôt réussi et donne au RC 820 un air

sympathique, discret, robuste et compact, même si l'épaisseur de la batterie pourra gêner ceux qui préfèrent les mobiles très fins. Quelques petites différences de design se remarquent sur la façade entre le 810 d'Entrée Libre et le 820, notamment sur le dessin plus ou moins « haricot » du contour du clavier. Le poids dépendra de votre batterie. Avec sa batterie légère, il ne dépassera pas 135 grammes, ce qui est très confortable. Mais vous le trouverez livré en standard avec une batterie le menant à 180 grammes, ce qui reste correct mais n'a rien d'extraordinaire en légèreté. Mais si l'ergonomie et le look ont été modernisés, c'est surtout côté fonctions qu'il faut chercher les vraies nouveautés.

Et des fonctions en hausse

Le RC 820 est bien doté en fonctions. C'est le moins que l'on puisse dire pour un téléphone d'une gamme de prix encore très abordable. Le vibreur est déjà disponible en série, ce qui est un excellent point, tant pour le 820 que pour son petit frère d'Entrée Libre. Il devient de plus en plus difficile, même sur des modèles d'entrée de gamme, d'accepter l'absence de vibreur. Son utilisation a également le mérite de pouvoir être couplée avec la sonnerie : vous pouvez activer le vibreur seul ou bien en même temps que la sonnerie ou bien encore vibreur d'abord et sonnerie ensuite. Ce qui vous permettra de rester discret tout en étant sûr d'être prévenu quand même de l'arrivée d'un appel. Il n'y a pas de mise en marche directe à l'écran, mais vous pouvez tout de même avoir une activation immédiate si vous programmez à cet effet l'une des deux touches libres au-dessus de la touche centrale. Vous disposez en effet de deux touches programmables que vous pourrez utiliser pour ce qui vous paraîtra le plus important. 7 choix s'offrent à vous : l'activation du vibreur, l'accès au répertoire, la touche bis, l'accès direct à un numéro donné, la lecture des messages courts, l'appel de la messagerie

vocale et une coupure micro. Vous pourrez donc choisir deux de ces fonctions pour vos touches programmables (vous aurez évidemment aussi le loisir d'en changer). Autre fonction à signaler, très rare à ces niveaux de prix : l'appel en mains-libres. Son emploi est en plus particulièrement simple : quand vous êtes en cours de communication, il vous suffira d'appuyer à nouveau sur la touche « appel » pour passer en mode haut-parleur, et de réappuyer une nouvelle fois pour revenir en mode combiné. Très simple d'emploi et fiable. Le haut-parleur est assez puissant pour mener une conversation quand le mobile est posé sur une table. Bien sûr, le confort d'écoute n'est pas le même que quand vous avez le téléphone à l'oreille mais cela ne vous surprendra pas. Cette fonction n'est donc pas disponible sur le téléphone du pack Entrée Libre et c'est d'ailleurs la principale différence entre les deux. Les fonctions plus classiques ne sont pas oubliées. Le RC 820 permet de stocker 100 numéros en mémoire en plus de la carte SIM. Ça devrait vous suffire ! Le 820 vous permettra également d'enregistrer un code de protection du téléphone, qui sera un deuxième code en plus de votre code PIN : une protection de plus en cas de perte ou de vol puisque le téléphone ne pourra pas être utilisé avec une autre



Sagem a choisi de regrouper les quatre commandes principales en une touche multifonction, à la différence de la série 7.

Parmi les menus du RC 820, un convertisseur monétaire. À vous de fixer le taux !

Premier niveau des menus : double repérage grâce au chiffre et à la position du curseur en bas de l'écran.

les RÉSULTATS

Sagem RC 820

mains libres
vibreur
taille



petit écran
menus pas toujours clairs



1 LES CARACTÉRISTIQUES TECHNIQUES

Dimensions

135 x 50 x 26 mm

Carte SIM

micro

Capacité du répertoire

100 + carte SIM

Autonomie testée

69 h

Fax et données

oui (9600 bps)

2 ACCESSOIRES CONSTRUCTEUR

chargeur de bureau et de voyage, cordon allume-cigares (avec ou sans connexion d'antenne), adaptateur d'antenne, support véhicule, batterie légère, kit mains libres voiture et piéton, clapet de protection clavier, câble PCMCIA.

3 BATTERIES

| | | | | |
|----------|------|-------|-----|------|
| légère | NIMH | 135 g | 3 h | 90 h |
| standard | NIMH | 180 g | nc | nc |

RÉSULTATS DU TEST

| | |
|------------------------|------------|
| Autonomie | ***** |
| Ergonomie | **** |
| Simplicité d'emploi | *** |
| Richesse fonctionnelle | ***** |
| Sensibilité | non testée |
| Qualité d'écoute | *** |
| Rapport qualité-prix | **** |

NOTE GLOBALE 84 / 100

★ Prix hors abonnement : 1520 F TTC

carte. Le mobile permet également toutes les fonctions dites de « Phase 2 » avec notamment des possibilités très variées comme utiliser les doubles appels ou les appels en conférence (vous pouvez gérer jusqu'à 5 appels simultanés en conférence avec une autre ligne hors conférence en parallèle). L'ensemble fait donc du 810 / 820 un téléphone très complet et riche de possibilités. Encore faudra-t-il savoir vous servir de tout !

Le petit écran complique la navigation

L'utilisation des fonctions est la faiblesse de ce modèle. La circulation dans les menus n'est pas complètement intuitive. Certes, les flèches centrales permettent de se déplacer simplement vers le haut et vers le bas, avec la fonction d'effacement à gauche et la validation par « OK » à droite. Jusque là, tout va bien et cette touche centrale, que l'on trouve sur d'autres modèles de la gamme, est toujours aussi utile et bien conçue. Le problème vient de la taille de l'écran. Avec deux lignes de 12 caractères, très rapprochées, le RC 820 n'est pas toujours très simple à piloter. Tout simplement parce qu'on ne lit le plus souvent qu'une ligne à la fois et que 12 caractères, ça fait bien peu. Il faut parfois faire preuve d'imagination dans les menus pour comprendre à quoi peut bien servir la fonction où l'on se trouve. Le menu en cours restant à l'écran, il n'y a qu'une ligne pour lire la fonction sans pouvoir la comparer immédiatement avec les autres. Le tout peut donc être fastidieux. Pour plusieurs fonctions un peu avancées (la gestion des doubles appels par exemple), il vaut mieux se plonger dans la notice : ce sera un peu difficile à trouver tout seul. La clef est en fait le bon choix des touches programmables qui vous faciliteront la vie, notamment pour le répertoire : un accès direct par l'une des deux touches est à conseiller.

Un très bon rapport qualité-prix

Avec sa batterie standard le mettant à 180 grammes, le RC 820 a tenu

69 heures en utilisation mixte. C'est un bon résultat, même si certains font déjà mieux. Vous tiendrez donc près de trois jours, ce qui est tout à fait correct. Nous n'avons pas testé la batterie légère mais elle devrait donc se situer autour des deux jours pleins d'utilisation mixte. La qualité d'écoute est moins bonne que sur d'autres Sagem, notamment pour les bruits de fond mais reste correcte. On peut être déçu par les sonneries : il n'y en a que 16 et elles n'ont rien de très attirant. Toutes sont très aiguës et « métalliques ». Les amateurs de musique classique seront déçus (et pourtant, il y en a beaucoup chez Sagem !). Mais l'ensemble est plus que satisfaisant à ce prix. Que ce soit le 810 chez Entrée Libre à 990 F avec 30 minutes d'appel ou le 820 seul à 1520 F, vous en aurez pour votre argent. Vibreur et mains-libres pour le 820 assureront votre confort quotidien. Vous n'aurez pas un « mini-mobile » exceptionnel, ni un terminal spécialement conçu pour les messages ou Internet, mais un bon appareil, complet et fiable. Après tout, c'est déjà la première chose qu'on demande à son mobile... ●



Trappu, dos bombé : prise en main agréable et allure plutôt sympa pour la nouvelle série 8.

Le mobile au féminin...

Les femmes auraient-elles une manière à elles d'être mobiles ?

SFR semble y croire en leur consacrant un coffret personnalisé. Mais qu'est-ce qui change vraiment ?



« **U**n homme (une femme), un mobile ». Tel pourrait être le nouveau credo de SFR, dont les dernières évolutions de gamme ont privilégié une segmentation de plus en plus fine du marché ; après « Entrée Libre », la première offre prépayée de SFR dont l'opérateur s'est aperçu qu'elle ne séduisait pas spécifiquement le public jeune (adolescent) auquel elle était *a priori* destinée, SFR a ainsi lancé « Direct Live », un pack prépayé avec une offre tarifaire plus proche du mode de vie du lycéen. Au même moment, l'opérateur lance un second coffret s'adressant à une cible jusque là jamais identifiée comme telle, à part, sur le marché de la téléphonie mobile : les femmes. Le pack Essentiel est ainsi présenté comme étant « conçu par des femmes, pour des femmes ». Et le téléphone mobile s'affirme, si l'on en doutait encore, comme un produit de grande consommation, pouvant répondre à des besoins de plus en plus finement identifiés.

Une nouvelle cible marketing

Pourquoi les femmes ? Très logiquement parce qu'elles représentent une part croissante des nouveaux acquis à la téléphonie mobile : elles représentaient 12 % des utilisateurs fin 96, 17 % en novembre 97 et 25 % en novembre 98. Une courbe qui ne saurait laisser un opérateur indifférent. D'où l'idée de créer



▲ Le menu est très clairement structuré, ce qui rend le téléphone très simple à utiliser.

▲ Dans le menu SFR, les caractères majuscules indiquent un prochain niveau d'arborescence.

▲ Le vibreur s'active par une touche dédiée. L'indication du mode vibreur s'inscrit alors à l'écran.

▲ Un écran du répertoire : le numéro, le nom et l'emplacement dans la mémoire sont précisés.

un coffret plus spécialement pour « elle », puisqu'« elle » s'intéresse désormais au téléphone mobile. Mais comme un besoin de téléphone mobile reste un besoin de téléphone mobile, les changements sont essentiellement cosmétiques. Le téléphone qui figure dans le pack Essentiel est signé Sagem, et fortement inspiré du RC 725, le milieu de gamme du constructeur français sorti fin 97. Un bon modèle qui a fait ses preuves. Le téléphone mobile du coffret Essentiel se distingue par un effort tout particuliers sur les matières, destiné à séduire la cible féminine : coque aux couleurs vert métallisé ou « noir profond », petite fantaisie dans le haut de la fenêtre de l'écran et touches plus douces au toucher, d'un noir légèrement rehaussé de paillettes vertes. Sur le site Internet de l'opérateur, le lyrisme n'a pas de limite pour décrire les lignes inédites du mobile : « l'écran ondoie légèrement comme la démarche d'une femme, les touches ont une forme d'angle et la silhouette du téléphone, délicatement cambré, a la fluidité des robes d'été ». Rien que ça... Mais côté technique, que vaut le pack Essentiel ? Les 147 grammes du téléphone ne le font pas figurer parmi les poids-plume du moment mais ce poids reste correct et permet de ne pas être encombré par son mobile. Un regret sur la batterie NiMH qui équipe le téléphone (valable pour tous les modèles de la marque) : très grande, elle n'adhère pas à 100 % au corps du téléphone, et un choc (dans un sac par exemple) sur le bouton

d'extraction peut la déloger inopinément. Nos tests d'autonomie ont donné un résultat décevant de 25 heures en utilisation mixte. Étonnés par cette contre-performance lors des premiers tests, nous avons effectué une série de tests complémentaires sur un second modèle (et donc sur une seconde batterie), mais les résultats n'ont pas été meilleurs. Nous avons donc décidé de prendre ce résultat en compte, mais en émettant tout de même des réserves, dans la mesure où nous n'avons jamais rencontré, sur les autres mobiles de Sagem, une telle différence entre l'autonomie en veille annoncée et l'autonomie testée. Peut-être une mauvaise série de batteries ? Dans le doute, de nouveaux tests seront effectués.

Milieu de gamme

Le mobile choisi par SFR n'innove donc pas par ses fonctionnalités qui sont celles d'un

Silhouette plutôt ronde et matières travaillées : Essentiel s'adresse aux femmes !



▶ La touche SFR donne accès directement aux services de l'opérateur. C'est aussi la clef d'entrée dans les menus du téléphone.





La batterie NiMH, légèrement bombée, prend quasiment toute la hauteur de l'appareil.

milieu de gamme sans prétention. L'écran dispose de quatre lignes de douze caractères. Une touche sert à activer et désactiver le vibreur; une autre à accéder au répertoire, qui peut contenir jusqu'à 100 contacts enregistrés dans l'appareil et 80 sur la carte SIM (nouvelles cartes SFR). La capacité de stockage des messages écrits est également plus grande sur les nouvelles cartes SIM : limitée avant à 5 messages, elle est désormais étendue à 13 messages. À noter que 20 messages peuvent en outre être stockés dans la mémoire du téléphone. On accède aux menus grâce à la touche dédiée « SFR ». Une pression courte donne accès aux services de l'opérateur (répondeur, club, urgences et certains services kiosque dont les numéros ont été pré-enregistrés); une pression longue fait apparaître le menu général du téléphone, qui s'articule sur 9 niveaux : Mémoire pour le répertoire, Messages pour les messages écrits, Bis pour les 10 derniers numéros émis et reçus, États pour connaître les durées d'appels ou la mémoire disponible, Configurer pour les différents réglages, Effacer (réglages, numéros émis / reçus, durées ou messages), Services (gestion des renvois d'appel, de l'identification de l'appelant, du rappel automatique, de l'avis d'appel ou des limitations), Accessoires pour

la date, l'heure, la calculette et le convertisseur Franc / Euro et Réseaux pour la sélection de l'opérateur.

Coffret soigné

SFR a particulièrement travaillé la présentation du coffret Essentiel, tant extérieure qu'intérieure, pour lui donner un positionnement plus « classe », afin de mieux séduire les femmes sans doute... Dans ce même souci, le coffret comprend, outre le téléphone, une housse en cuir noire qui peut se clipser dans un sac. Signée Corinne Cobson, cet étui (un peu encombrant) permet aussi de ranger quelques cartes de crédit et un petit bloc-notes. Côté services, SFR a développé en partenariat avec le magazine *Elle* deux services plus « féminins » : l'horoscope (par le 4676) et « SFR Idées + », pour des idées déco ou shopping. Mais ces services sont disponibles pour tout abonné SFR au même prix : 2 francs par appel pour « SFR Horo » et 3 francs par appel pour « SFR Idées + », la durée de la communication étant décomptée du forfait.

À 490 francs, Essentiel, qui donne accès à n'importe quel forfait de la gamme SFR, bénéficie en tout cas d'un très bon rapport qualité-prix. Homme ou femme, qu'on se le dise... ●

Livrée avec le téléphone, une housse en cuir noir. Un peu large, mais on peut y ranger cartes de crédit et autre bloc-notes miniature.



les RÉSULTATS

Pack SFR Essentiel



Mémoire interne 100 numéros
Vibreur
Simplicité d'emploi



Sonneries agressives
Taille et emplacement batterie
Autonomie moyenne

1 LES CARACTÉRISTIQUES TECHNIQUES

Dimensions

140 x 50 x 24 mm

Carte SIM

micro

Capacité du répertoire

100 + carte SIM

Autonomie testée

25 heures

Fax et données

9600 bps

2 ACCESSOIRES CONSTRUCTEUR

Compatibilité avec les accessoires du RC725.

3 BATTERIES, POIDS ET AUTONOMIES EN APPEL ET EN VEILLE

standard NiMH 147 g 1 h 35 92 h

RÉSULTATS DU TEST

| | |
|------------------------|------------|
| Autonomie | ★★ |
| Ergonomie | ★★★★ |
| Simplicité d'emploi | ★★★★ |
| Richesse fonctionnelle | ★★★★ |
| Sensibilité | non testée |
| Qualité d'écoute | ★★ |
| Rapport qualité-prix | ★★★★ |

NOTE GLOBALE 78 / 100

★ Prix du coffret : 490 F

Le premier bureau mobile en **kit**

Un téléphone, un assistant personnel, une carte SIM. Il faut aujourd'hui moins de 700 grammes de haute technologie pour répondre aux besoins du professionnel nomade...

Et c'est la bonne idée qu'a eue Bouygues Telecom que de réunir dans une offre « tout-en-un » les indispensables attributs du nomade actif... Résultat : depuis la fin de l'année dernière, deux packs « Mobile Office » sont disponibles en exclusivité dans les magasins FNAC. Deux packs pour répondre à deux types de besoin puisque, si c'est à chaque fois le SH 888 d'Ericsson (compatible son DHR) qui prend place dans les coffrets, avec une carte SIM Bouygues Telecom donnant accès (au choix) aux forfaits Liberté 4 heures ou 6 heures (pas 2 heures), ce sont les assistants personnels qui diffèrent.

Deux packs, deux attentes

Le premier coffret comprend en effet un « palm PC », mais pas n'importe lequel puisqu'il s'agit du Palm III de 3Com (2 Mo de mémoire), l'assistant personnel numérique le plus vendu de sa catégorie. Ce coffret Palm III-SH 888 est commercialisé 4990 francs. La seconde offre comprend un assistant personnel à clavier, là encore le plus vendu de sa catégorie, le Series 5 de Psion (8 Mo de mémoire), pour 6990 francs. La différence entre ces deux assistants personnels ? Essentiellement les capacités de mémoire et les fonctionnalités qui rapprochent davantage le Psion d'un mini-ordinateur de poche (avec un clavier physique, traitement de texte, tableur...) et le Palm III d'un organisateur ultra-performant (clavier virtuel, agenda, liste des tâches, logiciel de gestion des dépenses...). Avant de choisir l'un des



deux coffrets, il vous faut donc vous interroger sur l'usage que vous ferez d'un assistant personnel. Quant au téléphone, le SH 888 (testé dans **MOBILES magazine** n°9), il est le seul mobile du marché à regrouper les fonctions de GSM bibande 900 / 1800 Mhz, modem intégré et port infrarouge. Autrement dit, du très haut de gamme surtout destiné aux professionnels à qui il arrive de se déplacer à l'étranger (avec un téléphone bibande, les possibilités de roaming du réseau Bouygues vers un réseau partenaire sont plus grandes : l'opérateur prévoit en tout 60 accords fin mars). Le SH 888, le Palm III et le Series 5 étant dotés chacun d'un port infrarouge, vous n'aurez pas à vous embarrasser de câbles de connexion : toutes les opérations communicantes se feront via le port IrDA et c'est le téléphone, data inside, qui servira de modem.

Accès global aux services Bouygues

Premier intérêt — très concret — des coffrets : une économie d'environ 1500 F par rapport à l'achat séparé du téléphone et d'un assistant. Mais ces coffrets sont aussi et peut-être surtout caractérisés par une offre de services puisque Bouygues Telecom fait une offre spéciale sur ses services multimedia. Au total, une économie de 289 F : sur le service PC-data-fax, les frais de

mise en service sont offerts, comme sur la « Boîte à fax », dont l'abonnement pendant 12 mois est gratuit. Enfin, la moitié des frais de mise en service du dernier service Internet de Bouygues, Expressm@il, est offerte. Autrement dit aussi, le choix d'un pack Mobile Office vous « contraint » à souscrire à ces trois services de l'opérateur. Mais c'est précisément dans ces applications que se trouve le grand intérêt des coffrets. Le service PC-data-fax permet, le téléphone étant relié à un micro-ordinateur (... ou un assistant personnel) d'effectuer du transfert de données, d'envoyer ou recevoir des fax ou d'aller surfer sur le Web. Avec la Boîte à fax, vous disposez d'un numéro d'appel personnel pour recevoir des fax sur votre téléphone mobile ; vous êtes prévenu par télémessage de l'arrivée d'un fax, que vous « reroutez » et imprimez à votre convenance sur le télécopieur le plus proche (en passant par le 660). Enfin, Expressm@il vous permet de recevoir une partie de vos e-mails directement sur votre téléphone mobile et d'aller les consulter en totalité sur votre compte e-mail. Sur le Palm III comme sur le Series 5, c'est le logiciel HandStamp Pro de Smartcode qui gère vos courriers électroniques.

Les paramétrages initiaux des assistants n'ont pas été réalisés (cela aurait entraîné un surcoût d'environ 300 F sur le prix



▲ Les logiciels du Palm III s'affichent sur la page d'accueil. C'est HandStamp qui gère le courrier électronique.



▲ Une fois votre mail écrit et enregistré dans le fichier « départ »...



▲ ... la connexion s'établit à partir du mobile...



▲ ... et « l'enveloppe » est envoyée en moins d'une minute.



▲ En connectant le SH888 au Palm III, vous pouvez récupérer vos e-mails ou en envoyer très rapidement. Le téléphone se met alors en mode « données » et affiche la durée de connexion.

du coffret), mais chaque opération à effectuer est décrite très explicitement dans un « Guide Express » contenu dans le coffret.

E-mail ou fax envoyés en une minute

Avec Expressm@il, votre adresse est de la forme « mon n° de mobile@bouygtel.com ». Les mails que vous recevez ou émettez via votre mobile sont transmis par le canal SMS, c'est-à-dire limités en émission à partir du mobile à 160 caractères (comme si vous envoyiez un SMS classique) et à 480 caractères en réception (l'équivalent de trois messages écrits). Si vous avez déjà un

compte e-mail auprès d'un provider, il suffit de faire suivre vos messages vers l'adresse e-mail fournie par Bouygues Telecom pour être notifié de l'arrivée de vos messages sur votre téléphone. Ce service apporte un réel plus à ceux qui communiquent par mails, puisqu'il n'est plus nécessaire de se connecter pour aller voir si on a un message : la notification d'e-mail permet de se connecter uniquement quand un message est arrivé. D'où moins de perte de temps. La vitesse de connexion à partir du SH 888 et du Palm III ou du Psion est tout à fait satisfaisante : l'envoi d'un e-mail nous a pris environ 1 minute. Même délai pour envoyer un fax via le réseau GSM. Le SH 888 se met automatiquement en mode « data » quand vous lancez l'envoi à partir de l'assistant et il faut juste préalablement avoir activé le port infrarouge via le menu du téléphone. Les ports infrarouges du téléphone et de l'assistant doivent être mis face à face, idéalement à moins de 15 cm et dans un angle de 30°. Si vous voulez vous connecter à Internet, le Series 5 de Psion est le plus approprié de par sa mémoire, son écran et sa configuration initiale. Le Palm III n'est d'ailleurs pas équipé en standard du logiciel permettant d'avoir accès au Web et se réserve donc plus essentiellement à des envois et réceptions de mails. Testé donc sur le Psion, le surf sur Internet se révèle plus convaincant qu'on ne pourrait le supposer vu la vitesse de transmission des données sur le réseau GSM (9600 bps) : certes, l'affichage des images sur



▲ Le Psion Series 5, l'assistant personnel à clavier le plus vendu de sa catégorie. Son clavier, comparable à celui d'un micro-ordinateur portable, assure notamment un grand confort d'utilisation.

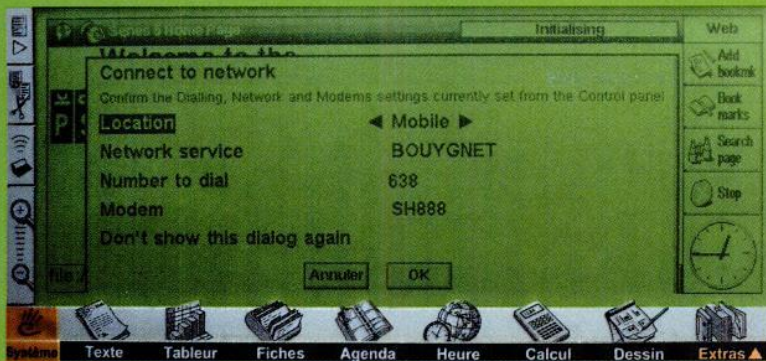

▲ Juste avant que le Pion se connecte, une fenêtre apparaît, affichant les paramètres de connexion (ici, la version anglaise du logiciel).

l'écran monochrome du Series 5 est plus lent que sur un ordinateur connecté au réseau filaire, mais l'affichage d'une page Web complète ne prend pas plus de 2 à 3 minutes. Si le confort visuel est loin de ce dont on peut bénéficier sur un poste de bureau ou un micro portable, la possibilité d'accéder au Web à partir de son mobile et de son assistant personnel reste bien pratique en cas de besoin. Bouygues Telecom, qui mise surtout avec cette offre complète sur un marché de renouvellement ou de *churn* (passage d'un opérateur à un autre en fin d'abonnement), n'a pas prévu

de passerelle ou de conditions particulières pour ses abonnés qui souhaiteraient acheter l'un de ces coffrets et se retrouveraient donc avec deux abonnements simultanés ; dommage. Les coffrets « Mobile Office » sont en tout cas précurseurs des offres multimedia que l'on devrait voir se multiplier. C'est déjà le cas avec l'offre Bureau mobile de Sagem (Sagem RD 750 + Palm Pro ou Pion Series 5), mais sans le troisième « pilier » qu'est l'opérateur avec son offre de services. ●

Se connecter à Internet est d'une grande simplicité. Seule contrainte : maintenir les ports infrarouges des deux appareils en vis-à-vis. Et s'armer d'un peu plus de patience que sur un micro classique !



notre avis

Packs Mobile Office

+ *Avantage prix
Matériel haut de gamme
Offre de services complète
Transmission par infrarouge*

- *Nécessité de souscrire
un nouvel abonnement
Souscription obligatoire aux services
multimedia dès l'achat du pack*

rappel des RÉSULTATS

Ericsson SH 888

LES CARACTÉRISTIQUES TECHNIQUES

Dimensions

147 x 46 x 23 mm

Autonomie testée (GSM 900)

58 h

carte SIM

micro

capacité du répertoire

99 + carte SIM

fax et données

9600 bps (modem intégré)

ACCESSOIRES CONSTRUCTEUR

Housse, chargeur fixe, chargeur de voyage, chargeur rapide, cordon allume-cigare, kit mains-libres piéton, kit mains-libres voiture, kit d'installation rapide voiture (oreillette + câble allume-cigares + support ventouse).

BATTERIES, POIDS ET AUTONOMIES EN APPEL ET EN VEILLE

standard NiMH 800 mAh 195g 4 h 25 80 h

mini NiMH 500 mAh 173g 2 h 45 50 h

haute cap NiMH 1200 mAh 218g 6 h 40 120 h

→ Prix des packs Mobile Office

PALM III + SH888 : 4990F

SERIES 5 + SH888 : 6990F

Match

La reconnaissance vocale sur tous les tons

*Fonction fantaisiste ou véritable plus ?
La reconnaissance vocale fait désormais partie intégrante du paysage mobile des utilisateurs, même si encore peu de constructeurs l'ont incluse dans leurs gammes. Quatre téléphones au banc de test..*

Finies les recherches sportives dans nos longues listes de répertoire ! Une touche, un mot et votre portable reconnaît instantanément (ou presque...) votre correspondant ! Fin 98, le Philips Ilium et le petit Samsung SGH-600 sont venus grossir les rangs des mobiles équipés en reconnaissance vocale. Avec le Philips Genie et le B215 — version Bouygues Telecom du Matra 2082 —, ils forment désormais le cercle élu. Mais chaque constructeur a défini un système personnel. Ce mois-ci, **MOBILES magazine** les met dans la balance et passe au crible les avantages et les petits défauts de chacun...

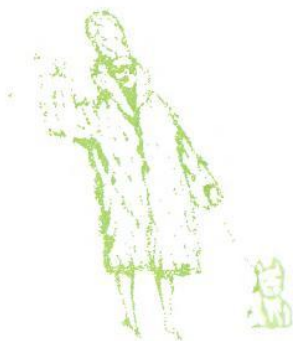



B215 / Matra 2082

Philips Genie

Philips Ilium

Samsung
SGH-600

1) L'enregistrement en séquence vocale

Pratique sur les deux téléphones de Philips comme sur le B215, la reconnaissance vocale s'affiche sous forme optionnelle à la fin de l'enregistrement classique d'un nom dans le répertoire. Vous saisissez donc les coordonnées de votre correspondant puis l'appareil vous propose une séquence vocale que vous choisissez d'activer ou non. Sur le B215, l'enregistrement est lancé automatiquement après accord : un message écrit et une barrette s'inscrivent à l'écran et vous vous exprimez après un bip sonore. L'opération se répète 3 fois, la barrette se remplissant au fur et à mesure. Philips a instauré sur l'Ilium et le Genie une touche « début » astucieuse qui vous permet de lancer l'enregistrement quand bon vous semble par une simple pression et vous ne répétez le nom qu'une seule fois. Le Samsung SGH-600 est le seul à proposer deux procédures différentes. Vous pouvez soit saisir des coordonnées sur l'écran de veille, les enregistrer et actionner ensuite une option vocale, soit saisir

d'abord un nom puis choisir l'option « voix » et suivre les consignes orales de votre portable. Cette deuxième possibilité s'effectue uniquement à partir du répertoire et n'apporte rien en plus. Dans les deux cas, vous répétez le nom deux ou trois fois avant reconnaissance complète. Petit inconvénient du Samsung, vous devez mettre le téléphone à l'oreille pour entendre la voix qui donne le signal de l'enregistrement.

2) L'appel en séquence vocale

Lors de l'appel vocal, le téléphone reconnaît l'élément sonore qu'il aura capté au moment de l'enregistrement. Il est donc nécessaire, quel que soit l'appareil, de parler distinctement, en essayant de garder la même intonation et dans un environnement peu bruyant. Le Genie, le B215 et l'Ilium reconnaissent le vocable jusqu'à une distance d'environ 1 m / 1 m 50. En revanche, vous ne pourrez pas parler à plus de 20 cm du micro sur le Samsung SGH-600, petite taille oblige ! Attention toutefois, des

→ SAMSUNG SGH-600

Petit et efficace : belle performance du petit dernier de Samsung.

→ B215 / MATRA 2082

Une ergonomie réussie mais un poids vraiment pénalisant...

→ PHILIPS GENIE

Un vrai poids-plume ! Et des dimensions carrées qui facilitent la prise en main.

→ PHILIPS ILIUM

Un écran très pratique mais une conception trop large et trop haute.

Classement de la reconnaissance vocale

| | Enregistrement | Appel | Mode d'emploi | Classement |
|--------------------------|--------------------------|-----------------|-------------------------|-----------------|
| B215 / Matra 2082 | 3 ^e | 1 ^{er} | 1 ^{er} | 1 ^{er} |
| Philips Genie | 1 ^{er} ex aequo | 4 ^e | 2 ^e ex aequo | 3 ^e |
| Philips Ilium | 1 ^{er} ex aequo | 2 ^e | 2 ^e ex aequo | 2 ^e |
| Samsung SGH-600 | 4 ^e | 3 ^e | 4 ^e | 4 ^e |

confusions entre les mots prononcés peuvent survenir, en particulier sur le Genie. Évitions donc d'associer dans nos répertoires vocaux les « Stéphane » aux « Stéphanie » ou les « Marie » aux « Marine », sous peine de quelques surprises plus ou moins amusantes...

3) Séquence vocale, mode d'emploi

Mention particulière à la petite touche dédiée du B215, située sur le haut de l'appareil ! Il suffit de parler après une simple pression pour déclencher l'appel. De plus, cette touche actionne également la fonction « écoute amplifiée » et prolonge ainsi le confort d'une conversation « sans les mains ». Philips a également joué la carte de la simplicité : la communication vocale se déclenche en appuyant sur la touche de défilement supérieure, située au-dessus du pavé numérique pour l'Ilium et sur le côté de l'appareil pour le Genie. Samsung a prévu deux façons de procéder. D'une part, vous parcourez le menu pour rechercher l'« appel vocal ». D'autre part, vous pouvez activer la reconnaissance vocale dans le menu « réglages tél », si vous l'utilisez régulièrement. Ainsi, vous parlez dès l'ouverture du clapet actif.

Si vous désirez accéder à une autre fonction, il suffit d'annuler en appuyant sur la touche « raccrocher ». Assez pratique, surtout si vous utilisez les 20 possibilités d'enregistrements vocaux. Le B215 possède également 20 emplacements et les deux mobiles Philips, 10. Enfin, le Samsung SGH-600 est le seul à ne pas accoler d'icône propre aux séquences vocales dans la liste du répertoire : les étourdis devront éditer le numéro pour apercevoir ou non le petit haut-parleur spécifique. D'une manière générale, prenez garde à

vos batteries, ce type d'enregistrement consommant beaucoup d'énergie !

Outre la reconnaissance vocale, d'autres critères plus généraux sont à prendre en compte lors de l'achat d'un mobile. Voici donc nos quatre mobiles soumis à une batterie de tests indispensables...

4) Autonomie testée

Pas de petit prodige de l'autonomie chez nos quatre concurrents. Un bon score toutefois pour le Samsung



Zoom sur la touche « début » des téléphones Philips pour commencer l'enregistrement vocal (ci-contre, le Philips Genie).

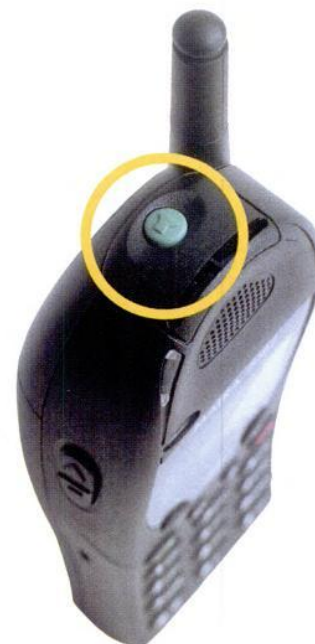

Pratique, la touche dédiée du B215 située sur le haut de l'appareil ! Elle permet d'activer la reconnaissance vocale et l'écoute amplifiée.

SGH-600, qui tient tout de même 64 h en utilisation mixte, malgré ses dimensions de mini-mobile. Le Genie et l'Ilium affichent des résultats honorables avec respectivement 58 h et 55 h 30. Quant au B215, il ne tient que 33 h 30... Notons tout de même que la version GSM (Matra 2082) tient 81 h 40, ce qui est assez remarquable.

5) Poids

La palme revient au petit Genie de Philips, tout juste détrôné par le StarTAC 130 en juin 98. Il est suivi du Samsung SGH-600 qui pèse 119 g. À 170 g et 190 g, l'Ilium et le B215 affichent des poids plutôt pénalisants en ce début d'année. Tout juste sous la barre des 200 g, le B215 est le mobile le plus lourd de la gamme Bouygues.

6) Ergonomie

Le B215 et le Samsung SGH-600 obtiennent tous les deux 5 étoiles, la note maximale pour des raisons légèrement différentes. Même s'il n'est pas particulièrement petit ou léger, le B215 nous a séduit. Relativement étroit, sa prise en main est fort agréable et les touches sont fonctionnelles. Sobre et minuscule, le Samsung, quant à lui, allie petitesse et confort d'utilisation. Le Genie n'est pas en reste, bien sûr : petit, un peu large, il se manie avec une grande facilité. Un petit regret : des touches affleurantes et légèrement creusées, auxquelles il faut s'habituer. Large, haut avec des touches un peu « raides », l'Ilium obtient la 4^e place mais la concurrence était rude !

7) Simplicité d'emploi

Un bon point pour l'Ilium : doté d'un écran très lisible, on peut

configurer chaque touche du pavé numérique comme un raccourci clavier et il est possible de saisir directement le code du service souhaité pour y accéder. On apprécie également les touches de défilement sur le côté du B215 et du Genie, on aime moins le manque de repères dans la numérotation des menus et sous-menus du B215. Le Samsung SGH-600 gère fort bien son petit écran : les menus sont clairs, les caractères sont étroits, très lisibles et suffisamment contrastés.



Belle performance pour le Samsung SGH-600 qui affiche 3 lignes utiles pouvant supporter jusqu'à 16 caractères ainsi qu'une ligne de commandes et une ligne d'icônes. Avec en outre un rétro-éclairage réglable et un choix entre les caractères minuscules / majuscules.



Le B215 est doté d'un écran large et très lisible, pouvant supporter 3 lignes de 11 caractères de texte brut, sans réglages majuscules / minuscules et avec un éclairage activé ou pas mais non modulable.



Le Philips Ilium est très bien conçu avec un très grand écran graphique de 6 lignes dont 3 utiles, avec, tout comme sur le Genie, un éclairage et un contraste modulables, le choix entre minuscules et majuscules...



Compromis efficace entre petitesse et densité pour le Genie : 6 lignes dont 3 utiles de 17 caractères chacune, éclairage et contraste de l'écran réglables, lettre capitale en début de phrase.

8) Richesse fonctionnelle

Remarquable, le Samsung SGH-600 intègre les fonctions les plus pointues et les plus variées. Entre autres : compatibilité Phase 2, mémo vocal de 140 s, répertoire propre de 99 numéros, modem et vibreur intégrés, la date et l'heure en permanence... Le Genie et l'Ilium proposent aussi des fonctions avancées telles que la compatibilité PCMCIA, l'identification de l'appelant, le vibreur en option... Le Genie intègre également le rappel automatique et le mémo vocal,

contrairement à l'Ilium. Le Matra 2082 côté Bouygues Telecom affiche quelques lacunes mais la version GSM est plus complète avec notamment le vibreur en option. Toutefois, la fonction « mains-libres » du B215 complète le confort de la reconnaissance vocale : un « plus » indéniable.

9) Qualité d'écoute

Le B215 bénéficie du son DHR sur le réseau Bouygues Telecom, d'où un son de bonne qualité. En dépit de sa petite taille, le Genie obtient également un score honorable avec quatre étoiles. De plus, il est déjà compatible EFR, contrairement aux deux autres GSM (Le Samsung SGH-600 sera sans doute équipé à terme). En revanche, petite déception concernant le Samsung SGH-600 et le Philips Ilium dont les qualités sonores sont seulement correctes. Ce sont pourtant des produits très récents !

10) Qualité / prix

Avec un prix très compétitif de 690 F, le B215 obtient sans peine ses cinq étoiles (tout comme son homologue GSM, à 1 490 F, tout de même). Compte tenu des fonctionnalités qu'il propose, le B215 représente un modèle très séduisant. Bien équipé également, le Philips Ilium vous coûtera sans abonnement 1 690 F. Toutefois, vous pourrez le trouver à 490 F en pack Loft Itineris. À 2 990 F et 2 500 F respectivement, le Samsung SGH-600 et le Philips Genie restent chers, miniaturisation oblige. Toutefois, le Genie existe en pack Loft à 1 490 F.

11) Appréciations générales

Malgré quelques retenues sur la reconnaissance vocale, le Samsung

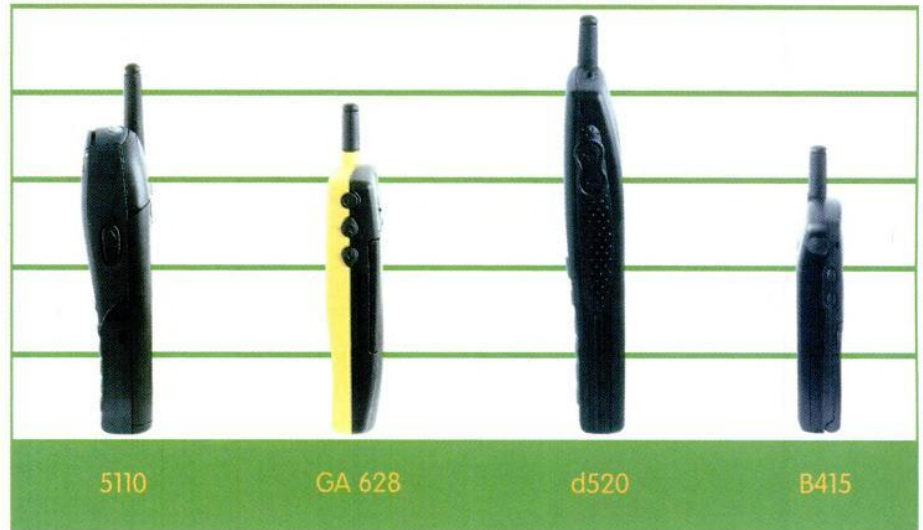

Des profils minces pour le Genie, l'Ilium et Le Samsung et une silhouette légèrement cambrée et plus épaisse pour le Matra B215. Les quatre mobiles de la reconnaissance vocale sont dotés des touches de défilement inférieures et supérieures pour circuler dans les menus.

SGH-600 obtient la première place au classement général. Harmonieux, esthétique, doté de technologies évoluées, il remporte tous les suffrages. L'Ilium et le Genie de Philips se partagent la deuxième place pour des raisons différentes. L'Ilium est pourvu d'un écran très graphique et de fonctions avancées, la circulation dans les menus est

simple mais il accuse un poids et une structure globale conséquents. Le grand atout du Genie est bien sûr son ergonomie mais il est pénalisé par un prix élevé. Nous mettons un bémol à la 4^e place du B215 qui arrive tout de même en tête pour le seul critère de la reconnaissance vocale.

FANNY LESCARCELLE

| CLASSEMENT GÉNÉRAL | B215 | Philips Genie | Philips Ilium | Samsung SGH-600 |
|---------------------------|----------------------|----------------------|-------------------------|-------------------------|
| Reconnaissance vocale | 1 ^{er} | 3 ^e | 2 ^e | 4 ^e |
| Autonomie testée | 4 ^e | 2 ^e | 3 ^e | 1 ^{er} |
| Poids | 4 ^e | 1 ^{er} | 3 ^e | 2 ^e |
| Ergonomie | 2 ^e | 3 ^e | 4 ^e | 1 ^{er} |
| Écran | 4 ^e | 3 ^e | 1 ^{er} | 2 ^e |
| Simplicité d'emploi | 4 ^e | 3 ^e | 2 ^e | 1 ^{er} |
| Richesse fonctionnelle | 4 ^e | 2 ^e | 3 ^e | 1 ^{er} |
| Qualité d'écoute | 1 ^{er} | 2 ^e | 3 ^e ex aequo | 3 ^e ex aequo |
| Qualité/prix | 1 ^{er} | 4 ^e | 2 ^e | 3 ^e |
| Prix | 690 F | 2 500 F | 1 690 F | 2 990 F |
| Classement général | 4^e | 2^e | 2^e | 1^{er} |

Nous luttons contre toutes les maladies. Même l'injustice.

Nous sommes des médecins. Notre première mission est bien sûr de soigner. Mais, à Médecins du Monde, nous savons que pour les victimes de la violence, il n'y a pas de guérison sans justice, que pour les plus démunis, il n'y a pas de secours durable sans lois sociales. Pour être plus efficace dans la durée, notre mission va bien



au-delà du soin : nous soignons et nous nous battons contre l'injustice sous toutes ses formes. D'où qu'elle vienne. Nous luttons contre ce qui déshumanise l'homme, contre sa souffrance, pour sa dignité. Si notre combat vous intéresse, rejoignez-nous à Médecins du Monde, B.P. 100, 75018 Paris ou www/medecinsdumonde.org



HALTE AUX ABUS !

Près d'un Français sur cinq était équipé d'un téléphone mobile au 31 décembre 1998. Aujourd'hui, le « mobilophile » doit être considéré comme un consommateur comme un autre. Avec ses besoins et ses exigences.

Si le téléphone mobile s'est répandu si rapidement, c'est qu'il correspond à un vrai besoin. Mais le côté « Eldorado », couplé avec la course à la croissance et au recrutement d'abonnés, a engendré certaines dérives. Pour certaines peu graves, pour d'autres inadmissibles. Avec 11 millions de Français équipés, le marché « brouillon » des premières années doit définitivement laisser la place à des offres mûres, des pratiques commerciales saines, une utilisation adulte. 1999 est à ce titre une année importante. C'est maintenant que les quelques dérives doivent être réglées.

À l'heure où chacun y va — un peu trop facilement — de sa petite critique du téléphone mobile, quels sont les petits détails et quels sont vos réels « coups de gueule » ? Quels sont les faux procès et les vrais abus ?

MOBILES magazine vous a donné la parole en réalisant une enquête exclusive auprès de plus de 150 utilisateurs. Les résultats sont parlants ! Vous savez ce que vous voulez et il faut que ça change ! Distribution, prix, comportement... Vos réactions sont riches et préfigurent les saines évolutions qui doivent donner au téléphone mobile sa pleine maturité.

Distribution :

et bien, achetez, maintenant...

Rien ne sert de courir, il faut partir à point ! C'est dans les magasins que tout commence. Les abus aussi...

55%

des abonnés jugent insuffisante ou très insuffisante la qualité de conseil des vendeurs, et près d'un sur deux la jugent insuffisante.



★ L'arbre qui cache la forêt !

Vous êtes 75 % à juger suffisant et représentatif le nombre de mobiles disponibles dans la distribution. Un bon point *a priori*, mais qui nécessite d'être nuancé. La très forte prédominance des packs (près de 80 % des téléphones vendus en France, un cas unique en Europe !) a largement tendance à « cacher » tous les autres téléphones qui s'offrent à votre choix. Bien que la fameuse « prime de bienvenue » ait disparu depuis mars dernier, le fait de trouver en pack des téléphones à moins de 200 F sous réserve de s'abonner auprès de tel opérateur revient tout bonnement, de la part de l'opérateur, à subventionner le produit. Et les vitrines des magasins « s'emballent » volontiers pour les téléphones déjà emballés ! Il y a plusieurs dizaines de modèles disponibles et il est normal de revendiquer un choix aussi large que le marché le permet.

★ Des conseils trop approximatifs

Logique corollaire du choix souvent restreint, la qualité de conseil des vendeurs n'est pas toujours à la hauteur des attentes des consommateurs. L'achat d'un téléphone mobile vous engage pour un an et implique donc un budget minimal d'environ 2000 F, outre le prix du téléphone en lui-même. Mieux vaut donc ne pas se tromper sur le choix du téléphone : qu'il corresponde à vos

Fausse promo, conseils insuffisants, manque de choix dans les téléphones proposés... Acheter un téléphone mobile peut rapidement se transformer en parcours du combattant, en tout cas pour les néophytes qui en voient souvent de toutes les couleurs ! Mais attention, pas d'amalgame, il y a distribution et distribution. En 1998, on a vu fleurir les boutiques vendant « du téléphone mobile » à tous les coins de rue mais certains bourgeonnements ont été bien éphémères...

C'est qu'avec près de 70 modèles de téléphones mobiles sur le marché et une bonne dizaine de formules d'abonnement, conseiller quelqu'un ne s'improvise pas et nécessite une solide formation.



• « Dans la distribution [...], c'est la zizanie ! Manque de formation du personnel, informations erronées. »
M. K., Douarnenez

• « Il est frustrant de voir dans les revues des essais de mobiles introuvables en boutique, en fait seuls les packs sont bien représentés. »
Internaute anonyme

besoins, à vos envies, est essentiel. Et parce qu'il n'est pas facile de choisir, le conseil est primordial (fidèle lecteur de **MOBILES magazine**, vous le savez bien !). D'où la nécessité d'avoir en face de soi des vendeurs véritablement formés à leurs produits et, d'une manière plus générale, au sujet dont ils parlent. On a déjà par exemple entendu des réflexions complètement surréalistes du type « n'achetez pas Bouygues, ils vont se retirer de la téléphonie mobile », au moment où le Groupe Bouygues annonçait l'abandon de la majorité de ses parts dans 9 Telecom (opérateur filaire) à Telecom Italia. Ce qui n'avait bien sûr rien à voir avec l'activité de téléphonie mobile ! Avec plus d'un abonné sur deux jugeant insuffisante la qualité de conseil des vendeurs, la marge de progression ne peut que rendre optimiste ! Certes, un point de vente n'en vaut pas un autre, et certains magasins développent une véritable expertise en la matière. Mais cette exigence doit être générale et vous devez avoir une réponse précise pour toutes les questions que vous posez au vendeur avant de vous décider pour tel ou tel téléphone, jusque dans les moindres détails des fonctions. Toute préoccupation avant l'achat est justifiée, même si elle peut à vous-même vous paraître « pointilleuse ». Ne dit-on pas — à juste titre — que le client est roi ?

★ Fausse promo et options d'office

Autre sujet d'énervement légitime, le fait « d'attirer le client » au moyen de prix cassés sur les terminaux qui cachent le plus souvent des conditions d'abonnement particulières. Certaines « subtilités commerciales » consisteront par exemple à vendre un mobile « à 0 F » mais à faire en contrepartie payer des frais de mise en service normalement absents. Il n'est pas non plus rare de voir certains packs affichés au-dessous du prix annoncé par l'opérateur (prix normalement applicable quel que soit le point de vente) ou des téléphones à prix cassés, moyennant la souscription « tacite » à certaines options pas du tout obligatoires. Avant de vous précipiter sur

une « bonne affaire », n'hésitez donc pas à vous faire préciser toutes les conditions du contrat d'abonnement que vous allez signer ! On ne peut en aucun cas vous forcer à prendre telle ou telle option sur votre abonnement de base, à moins que l'offre de l'opérateur le spécifie.

★ Un service après-vente inégal

Une fois votre mobile acheté, si un problème se présente sur votre téléphone, que pouvez-vous attendre d'un service après-vente ? « Les opérateurs n'ont pas un service après-vente assez rapide si on considère qu'un mobile devient vite un outil indispensable ». Voilà qui résume bien votre revendication principale en la matière. L'augmentation régulière et rapide du nombre d'abonnés ne doit pas nuire à la satisfaction individuelle de chaque client en cas de problème ! Et ce qui vaut en terme de terminal vaut aussi en cas de perturbation du service pour cause de problème concernant le réseau !

40%

des utilisateurs jugent insuffisante la qualité du service après-vente !

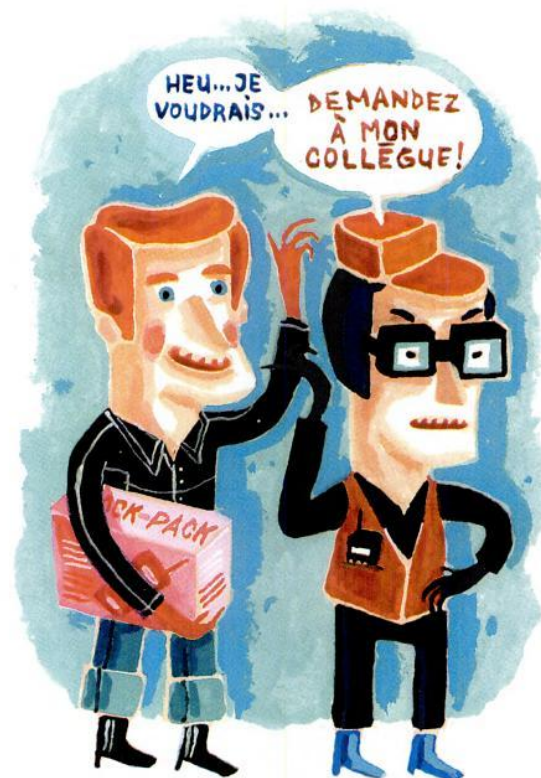

Tarifs : services compris...

Les prix des appels depuis les mobiles ont bien baissé en France depuis un an. Mais il reste quelques points d'ombre. 1999 doit être avant tout l'année de la transparence des tarifs !

49%

des abonnés ont déjà constaté des erreurs dans leur facture. Peu souvent heureusement (40 %) dans la plupart des cas, mais parfois souvent (7 %) voire très souvent (pour 2 % de malchanceux !).



★ Forfaits : les tarifs bien acceptés

Les éléments de base des tarifications sont bien acceptés. Pas de remarques générales sur le système des forfaits. Le principe est globalement clair: Pour le prépayé, par définition, pas de problèmes non plus, même si les tarifs à la minute sont beaucoup plus contrastés (voir **MOBILES** magazine de janvier). Ce sont actuellement les packs qui mènent la guerre des prix. Difficile de dire qu'à 190 F, ou même 490 F, un produit est cher quand le mobile est compris ! Mais tout n'est pas encore rose sur les factures.

★ Des principes de facturation parfois rigides

Il faut d'abord bien connaître les principes de base de la facturation. La première minute indivisible n'est pas toujours comprise. Que vous passiez 10 ou 50 secondes en ligne, une minute entière sera débitée de votre forfait. Un forfait de 2 heures peut être consommé en 120 fois 10 secondes, soit 20 minutes réelles de communication ! Le problème s'aggrave quand l'abonné est confronté à des coupures. Toute coupure intempestive vous oblige à rappeler; donc à recommencer à zéro un appel facturé au moins une minute. Quatre appels successifs vers une même personne dans une zone fortement saturée auront peut-être duré en tout 2 minutes, ils seront facturés pour 4. De la faute du

C'est peu de dire que le sujet des tarifs a été débattu et rebattu ces dernières années au sujet du téléphone portable ! Pourtant, l'évolution est allée très majoritairement dans le sens des clients puisque la guerre des prix qui a eu lieu en France en 1997 n'a pas d'équivalent européen, la dépense moyenne ayant fondu de moitié en un an ! Qu'on se souvienne, en 1996, la minute tournait encore aux alentours de 3,50 F ! La France fait donc aujourd'hui partie des pays les moins chers d'Europe. Pourtant, il reste des éléments de prix qui, à juste titre, ne vous satisfont pas, et qui doivent donc changer:



• « Heureux possesseur de mon mobile, je l'ai utilisé pour appeler des numéros verts que je pensais gratuits, et pour consulter ma messagerie vocale. Quelques jours après, je découvre l'épuisement de mon forfait et une somme importante hors forfait ! J'appelle le service client qui m'indique que l'« option messagerie gratuite » n'implique pas la consultation gratuite des messages lors d'un appel du répondeur vers mon portable ou l'inverse et que l'appel vers un numéro vert coûte 3,80F !!! »
Pierre G., via Internet

réseau de l'opérateur... Pourquoi ne pas instaurer un système de facturation globale si plusieurs appels successifs sont destinés au même numéro ?

★ Services surtaxés

Le prix de certains services est un autre problème. Le prix des appels vers les mobiles depuis les téléphones fixes est un sujet brûlant (voir notre numéro de janvier). Certains réclament la gratuité des SMS par exemple. D'autres s'en prennent au prix des services kiosque. Certaines facturations sont difficilement acceptées :

- la « surtaxe » généralisée pour paiement par chèque et non par prélèvement (sachant que chacun a théoriquement le droit de choisir son mode de paiement) ;
- la facturation des services « conso », souvent peu fiables car les mises à jour ne se font pas immédiatement ;
- la facturation des services clients, vu le temps d'attente ! Vous paierez plus cher si le service consommateurs est surchargé ! Les opérateurs se défendent en indiquant que rendre le service gratuit pénaliserait ceux qui n'appellent pas souvent (chez Bouygues Telecom, 40 % des abonnés appellent fréquemment et 60 % jamais). En tout cas au moins faudrait-il impérativement ne pas facturer les temps d'attente !

★ Tarifs mal connus ou peu clairs

Certains tarifs doivent également être bien compris. Messagerie « incluse dans le forfait » ne veut pas dire gratuite. Le temps

d'appel peut être décompté de votre crédit de minutes. De même, les numéros verts sont encore payants depuis les mobiles, point qui devrait évoluer. SFR notamment serait en train d'en préparer la gratuité d'accès (mais pas du temps passé « en mobilité »). Malheureusement, les choses ne sont pas toujours claires entre un « gratuit » où tout est vraiment gratuit, un « gratuit » où seule l'option est gratuite mais son utilisation payante, et un « gratuit » au rabais où l'on ne vous fait cadeau que du « coût d'accès initial au service ».

★ Encore des erreurs de factures

« Lors d'une résiliation d'une précédente ligne, après lettre recommandée et confirmation téléphonique, ils ont continué trois mois à prélever mon compte de cette ligne ! », s'indigne l'un d'entre vous. Autre exemple fréquent : les options facturées que vous n'avez pas demandées... Les factures ne sont pas encore au-dessus de tout soupçon. La course informatique est telle pour gérer la croissance des abonnés que les « bogues » ne sont pas rares. SFR revendique un seul appel pour litige sur 100 appels au service clientèle. Chez Loft, 17 % des appels en 1998 concernaient les factures. Un abonné sur deux a déjà rencontré un problème... Si un client sur deux avait des problèmes de relevés de compte avec sa banque, ce serait un tollé ! La fiabilité de la facturation doit vraiment être de mise en 1999, que ce soit chez les opérateurs ou les SCS.

22%

des abonnés trouvent leur facture pas assez claire. 53 % la jugent claire et 25 % très claire.



« Pourquoi ne préviendrait-on pas l'appelant d'un téléphone fixe vers un mobile du coût de son appel, comme pour un service audiotel ? »

LE FRIC
D'ABORD!

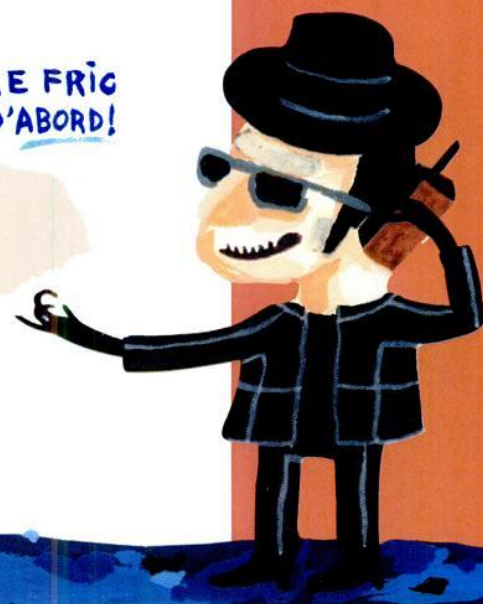

Contrats d'abonnement : tous contraints !

S'il est un thème qui fâche, c'est bien celui des contrats. Rigides, pas toujours explicites, ils sont contraignants et vous n'aimez pas ça. Pour un produit synonyme de liberté, il y a de l'incohérence dans l'air...

80%

des abonnés trouvent que les contrats sont contraignants (60 %), voire très contraignants (20 %). C'est le plus mauvais taux de satisfaction enregistré !

54%

des abonnés, soit plus d'un sur deux, trouvent que les conditions de résiliation des contrats sont insatisfaisantes (31 %), voire très insatisfaisantes (23 %) ! Seul un abonné sur quatre les trouve normales !



12 mois minimum ! C'est le principal reproche que vous faites aux contrats que tout abonné doit signer en s'équipant d'un mobile. Heureux les utilisateurs de cartes prépayées, ils échappent à cette corvée et aux contraintes qui en découlent ! Ce que vous n'aimez pas ? La durée d'engagement trop longue et les clauses à la limite de l'abusif...

★ 12 mois, c'est trop long !

« On devrait pouvoir résilier un contrat au bout de 6 mois » est la revendication qui revient le plus souvent dans vos courriers. Or, quand vous signez, vous en prenez pour un an minimum. C'est bien long. Et très peu de raisons trouvent grâce aux yeux des opérateurs pour qu'ils acceptent d'interrompre votre contrat. La perte d'emploi en est une. Le vol ou la perte de

vos portables ne sont pas suffisants pour résilier. « Les coûts d'acquisition sont extrêmement lourds donc (ne sont) amortissables que sur plusieurs années », se défend Sylvie Le Pen pour SFR. Certes, mais est-ce vraiment l'affaire du client ?

★ Des clauses parfois contestables

En piochant dans tous les contrats émis depuis plusieurs années par les opérateurs et les SCS, on pourra trouver des clauses peu agréables. Pénalités de résiliation astronomiques, responsabilité de l'opérateur engagée que dans des cas exceptionnels, demandes injustifiées de dépôts de garanties, facturation au client des frais de relance... Les contrats ne sont pas exempts de reproches, même à la lumière du Code de la consommation ! Mais cela évoluera sans doute en 1999. Bouygues a déjà changé au 1^{er} novembre 1998 plus de 20 clauses dans ses contrats. Et la commission des clauses abusives, qui s'est saisie des contrats en téléphonie mobile, devrait rendre une recommandation dans les prochains mois. Une bonne nouvelle pour les anciens abonnés : ils devraient pouvoir bénéficier de dispositions plus favorables des nouveaux contrats. Par respect du principe de « non-discrimination » entre clients, mais également dans un souci d'équité commerciale. Des évolutions à suivre donc sur 1999 car elles concerneront tout le monde...



« Il est inconcevable pour moi qu'il y ait des forfaits comme Ola reconvertibles d'une année, un utilisateur de portable devrait pouvoir changer tous les 6 mois d'opérateur »

**Michel, Johnny, Elvis, Joe, Claude, Ray
Julien, Françoise, Barry, Edith, Mike, Eddy,
Diana, Jacques, Stevie, Serge, Bob
Richard, Donna, Gilbert, John, Paul, George
Ringo, Nino, Daniel, James, Rod, Hugues
Jean, Umberto, Frank, Antoine, Léo, Otis
Bill, Christophe, Elton, Brigitte, Joan
Petula, Demis, Maxime, Salvatore, Mick
Georges, France, Aretha, Sylvie, Charles
Dalida, Barbara...**

**QUAND ON EST
UNE LÉGENDE
LE PRÉNOM SUFFIT.**

NOSTALGIE

LA LÉGENDE

Toutes les fréquences sur 3615* NOSTALGIE ou au 08 36 68 05 05* (*2,23F/minute)

Éléments sous droits d'auteur

Savoir-vivre : indiscrets s'abstenir...

Si le mobile est synonyme de liberté, cela doit valoir pour tous. Un tout petit peu de savoir-vivre ne nuira à personne...



C'est une litote que de dire qu'il n'est pas rare aujourd'hui d'entendre ou de lire des critiques acerbes du téléphone mobile, et le discours soi-disant « subversif » est prompt à se moquer des dérapages engendrés par ce nouveau mode de communication par excellence qu'est le mobile. Facile... Tout (nouvel) outil ne vaut que par l'usage qu'on en fait. Et s'il est vrai que certains comportements vont au-delà du bon sens et dépassent les limites du respect de l'autre, ce n'est en aucun cas le téléphone mobile en lui-même qui est à incriminer, mais l'utilisation qu'on en fait...

interrogés sont d'avis qu'il y a encore beaucoup à faire en matière de savoir-vivre ! Et vous êtes pourtant parmi la frange de la population la plus naturellement conquise aux bienfaits du téléphone mobile ! C'est dire s'il y a encore des progrès à réaliser en matière de savoir-vivre...

★ « Charte de bonne conduite » ?

Comme le dit l'une des personnes que nous avons interrogées sur le sujet : « À quand un guide du savoir-vivre pour l'utilisateur du mobile distribué par exemple lors de l'achat du mobile (pour les utilisateurs d'Internet, il existe le "netiquette") ? » (Bernard B., Montgardin). Une sorte de charte de bonne conduite, en quelque sorte, que chacun serait prêt à adopter en entrant dans la « société mobile ». Tous les excès que nous pouvons constater aujourd'hui, s'ils sont évidemment condamnables, sont dans le même temps relativement compréhensibles, si l'on considère l'enthousiasme naturel lié à l'apparition d'un nouveau mode de communication. D'autant plus que nous sommes aujourd'hui bien plus nombreux à être concernés par le téléphone mobile que par Internet ! Si chacun y met du sien... Et du point de vue du téléphone mobile uniquement, la généralisation du vibreur est une condition nécessaire au bien-être de tous. Parions que l'année prochaine, notre enquête donnera des résultats plus positifs !

★ Faut quand même pas exagérer !

« Choix de sonnerie crispante ; conduite à gauche en téléphonant (les kits piétons existent, et à moins de 200 francs); utilisation du portable en tous lieux... » (Thierry N., Romainville). « Les portables, c'est la liberté, la sécurité et l'avenir (au présent...) » (Gérard R., Triel). Tout est dit ! Il est vrai que les mobiles — qui pourrait honnêtement le nier ? — sont synonymes de liberté et de sécurité, et offrent des possibilités jusque-là jamais atteintes. De là à en justifier toutes les utilisations, il y a un pas que nous sommes les premiers à ne pas vouloir franchir. Quand les sonneries retentissent à tout bout de champ, dans les restaurants ou au plein milieu d'un concert, c'est sûr, on n'aime pas... Et on n'est pas les seuls : 60 % des abonnés que nous avons

63%

Vous pensez en majorité que le savoir-vivre des utilisateurs de mobiles est insuffisant voire déplorable. Il y a des progrès à faire !



« Le "m'as-tu vu j'ai un portable" est encore très présent alors qu'un vibreur flasheur n'a pas un coût excessif »

Thierry N., Romainville

Sécurité : gare aux ondes de choc !

Le mobile, outil de sécurité dans la vie quotidienne ? Pas pour tout le monde. Là encore, tout dépend de l'usage qu'on en fait...



Voilà bien le comble du paradoxe : le mobile est parfois la cause d'accidents regrettables, notamment sur la route. Il n'y a encore aucune loi interdisant l'utilisation du téléphone portable au volant, et pour l'instant, verbaliser ou non demeure un pouvoir à la libre appréciation de l'agent de police qui vous surprend le mobile scotché à l'oreille sur l'autoroute ou le boulevard périphérique... Qu'importe, pas la peine d'attendre qu'il existe des lois répressives pour prendre conscience de sa propre responsabilité face aux autres. Il serait à notre avis très excessif d'interdire d'utiliser son mobile en voiture, mais certains comportements sont proprement irresponsables. De deux choses, l'une : soit vous n'avez pas de temps à perdre, même

en voiture, et dans ce cas vous vous équipez en conséquence d'un kit mains-libres (un kit piéton à moins de 200 F peut faire l'affaire ponctuellement), soit vous renoncez aux communications mobiles en conduisant et prenez le temps de vous arrêter pour passer un coup de téléphone ou répondre à un appel. C'est en effet — et de loin — au volant qu'ont le plus souvent lieu les accidents causés par le téléphone portable.

★ Sachez éteindre votre mobile !

D'autres cas méritent un minimum d'attention. Dans la rue, bien sûr, où il n'est pas rare de voir des piétons bavards traverser une rue sans prêter attention aux voitures. Mais l'enjeu de sécurité ne s'arrête pas là ; deux cas excluent d'emblée l'utilisation de son téléphone mobile. D'abord, les hôpitaux : un téléphone mobile émet des ondes électro-magnétiques qui peuvent interférer avec d'autres types de matériels tels que ceux qui se trouvent dans les cliniques ou les hôpitaux. Pas question de jouer avec la santé des autres : dans ce genre d'endroit, pas d'état d'âme, éteignez votre mobile ! Pas d'hésitation non plus dans les avions, sous peine de rendre fou le tableau de bord du pilote ! On voit encore trop d'utilisateurs rallumer leur téléphone bien avant que l'avion se soit posé pour prendre connaissance des messages qu'on leur a laissés pendant le vol. Allez, un peu de sérieux...



« Les automobilistes ne savent plus conduire dès qu'ils téléphonent : beaucoup conduisent très mal ou très lentement. Je me suis fait rentrer dedans par une conductrice composant son numéro. Il faut inciter à plus utiliser les kit piétons, système souple et assurant la sécurité de tout le monde. »

« Lors de l'atterrissage d'un vol Paris-Nice, il y a quelques mois, le pilote a ironiquement fait remarquer à ceux qui avaient trop tôt allumé leur mobile que par chance, le temps était clément et que ses manœuvres n'en avaient pas été trop perturbées. Quelle honte ! » (Michèle B., Paris)

Fil à la patte : liberté, liberté chérie...

*Faut-il laisser son mobile tout le temps allumé ?
À vous de décider de vos moments de liberté...*



90%

Le mobile est perçu très majoritairement comme une nouvelle liberté et seulement 10 % d'entre vous le considèrent comme une nouvelle forme d'aliénation.



« À la fois une nouvelle liberté et une nouvelle aliénation : il faut savoir dominer cette nouvelle technique. »

« Le portable est un moyen de rester libre, il ne faut pas que cela devienne un esclavage (très souvent volontaire !) » (Jean-Michel V., Saint-Chamas)

S'il est un faux procès très fréquemment mené à l'encontre du téléphone mobile, c'est bien le fait de le décrire comme le nouvel esclavage de l'homme moderne. Devenu le symbole de toutes les dérives de nos « sociétés avancées », le téléphone mobile a bon dos ! Bouc émissaire idéal, on lui reproche en vrac de détruire le lien social, d'être facteur de stress permanent, de ne plus laisser une minute vraiment à soi, bref, de promettre la liberté mais d'être en fait un parfait « fil à la patte ».

★ Un outil à apprivoiser

Certes, les abus d'utilisation existent. Que ce soit dans un cadre personnel ou professionnel, il est vrai que des occasions de comportements excessifs peuvent se présenter : ils ne sont pas à mettre sur le

compte de l'outil qu'est le téléphone mobile, mais sur celui de l'utilisateur, appelé ou appelant. Et il est bien facile d'adopter un discours prétendument « subversif » en critiquant sans vergogne le mobile en général. Lors des Rencontres de la Communication Mobile des 17 et 18 octobre derniers, François de Singly, directeur du Centre de Recherche en Sociologie de la Famille (CERSOF) le rappelait très justement : « Le temps donné ou refusé est le principal vecteur de l'indépendance ». Le mobile bouleverse incontestablement notre notion habituelle d'espace-temps : avant, en composant un numéro de téléphone, on appelait un lieu, désormais en appelant un mobile, on appelle une personne. Et ça change tout ! Avec un mobile, donner son temps ou le refuser ne va pas de soi, mais implique bien au contraire un apprentissage, une familiarisation avec un nouvel outil pas toujours maîtrisé. Faut-il laisser son mobile tout le temps allumé ? Faut-il accepter tous les appels ? Faut-il répondre immédiatement quand on vous laisse un message ? Autant de questions que l'on peut se poser quand on commence à utiliser son mobile, et les réponses conditionneront évidemment le degré de liberté dont on pourra bénéficier.

★ Harcèlement, si je veux !

Le patron ou les collègues qui appellent le dimanche pour un dossier urgent, le petit copain ou la petite copine qui règle ses



comptes à répétition via le mobile, on a tous notre petite anecdote à raconter sur le sujet. Mais c'est bien connu, on ne parle jamais des trains qui arrivent à l'heure ! Or si ces dérives sont condamnables, elles ne sont (heureusement) que marginales. Comme dans tout rapport humain, chacun observe les limites de l'autre. Que ce soit dans un échange de *visu* ou par mobile interposé, les règles du jeu sont pourtant les mêmes. Donner ou refuser son temps, accepter ou pas l'aliénation. À chacun de bien poser ses conditions !

★ « Joignabilité »

Il est évident que posséder un téléphone mobile implique un désir de pouvoir appeler et être joint plus facilement, plus fréquemment. Il ne faut donc pas vous étonner que les personnes à qui vous communiquez votre numéro de mobile l'utilisent, c'est bien le but ! Aujourd'hui, la question la plus fréquemment posée quand on décroche est : « tu es où ? ». Ce qui traduit un besoin de localiser, de se représenter son interlocuteur dans l'espace, autant qu'un souci de ne pas déranger la personne appelée. Certaines personnes hésiteront toujours à composer un numéro de mobile (sans même parler de la barrière financière), quand d'autres profiteront au contraire de l'opportunité de pouvoir joindre leur correspondant à tout moment. C'est donc en tout premier lieu au possesseur de mobile de délimiter le « périmètre » d'espace-temps dans

lequel il désire et accepte d'être joint.

« Joignabilité » : ce nouveau terme un peu barbare résume bien la situation, faisant écho à cette liberté nouvelle, moderne, que crée le mobile, malgré une consonnance un peu trop « technocratique » pour être authentique. Et pourtant... Mais c'est vous, utilisateurs, qui avez le meilleur jugement et le mot de la fin dans ce débat qu'on espère voir perdre en énergie à mesure que la communication mobile se démocratise : vous estimez à une très large majorité — 90 % ! — que le mobile est très clairement une nouvelle liberté, et non pas comme peuvent encore le prétendre les mauvais coucheurs, une nouvelle aliénation... •

Conditions de l'enquête :

Étude réalisée par MOBILES magazine auprès de 251 utilisateurs de téléphone mobile (dont 45 % Itineris, 37 % SFR, 18 % Bouygues Telecom) entre le 23 décembre 1998 et le 15 janvier 1999. Tous les résultats chiffrés et citations (sauf mention contraire) émanent directement de cette enquête.

Design & mobiles



les secrets de la forme

Dans la course effrénée à laquelle se livrent les géants de la téléphonie mobile pour répondre à une demande qui connaît actuellement une croissance exponentielle, le travail du département design représente l'une des étapes les plus importantes du succès commercial d'un produit. C'est dans ce département que va se forger l'identité même du modèle, que va naître (ou pas) l'alchimie magique entre contraintes techniques et ergonomie qui déclencheront (ou non) un coup de cœur chez les consommateurs et propulsera les ventes du modèle tout en assurant l'assise de l'heureuse marque.

Créer l'alchimie

Bien sûr, les avancées technologiques sont des « plus » indéniablement vendeurs, de même qu'un progrès conséquent dans la lutte sans fin pour faire toujours « plus petit / plus léger ». Mais ce sont là des facteurs dont le designer est le chef d'orchestre. C'est lui qui va sublimer les différentes composantes pour aboutir à un résultat final optimal. Vincent Créance, directeur du département design chez Alcatel, le

décrit très clairement : « C'est une sorte de chorégraphie : il y a une scène, c'est le produit. Sur cette scène, il y a des danseurs, des acteurs, qui prennent leurs places et qui ont chacun leur rôle, leur fonction, et c'est l'harmonie de l'ensemble qui fait que le spectacle est réussi. Pour le mobile, les acteurs, ce sont toutes les fonctions qu'il intègre : le clavier, les afficheurs, les écouteurs, les touches, l'antenne, la batterie, tout ce qui permet d'utiliser le produit. Il faut que chaque élément fonctionne en parfaite harmonie avec les autres. » Et d'ajouter, pour confirmer la place prépondérante du rôle de son département dans le succès d'un produit : « Sur des produits très grand public comme le One Touch Easy, le design est sans doute le premier critère de choix. On tombe dans des achats d'impulsion dans lesquels le design a une importance qui est considérable. On a des preuves de ça. Dans un même secteur de distribution, avec un même opérateur qui distribue dans un même pack avec le même prix, avec le même environnement, avec le même service après vente, etc.,

vous arrivez à des écarts considérables de choix en faveur d'un terminal au détriment d'un autre. On ne peut expliquer la différence que par le design. Le design est vraiment l'élément primordial. Sur les produits plus haut de gamme, les prix sont plus élevés, les usages sont plus intensifs et les choix se rationalisent davantage. Mais je suis convaincu que l'achat d'un portable, c'est un achat du cœur. C'est moins radical dans un produit haut de gamme, mais il y a une présence très émotive dans l'acte d'achat en téléphonie mobile ».

« La laideur se vend mal »

D'après Masaki Okumura, designer chez Alcatel également, le design est né dans les années 50. De ses cours à l'ESDI (École Supérieure de Design Industriel), il se souvient d'une phrase de Raymond Loewy, célèbre designer français : « La laideur se vend mal ». Depuis sa naissance, le design a fait du chemin. Sa dernière étape est sans doute celle que vient de franchir le trublion Philippe Stark avec ses « non-produits pour non-consommateurs », concept énoncé dans son catalogue publié l'été

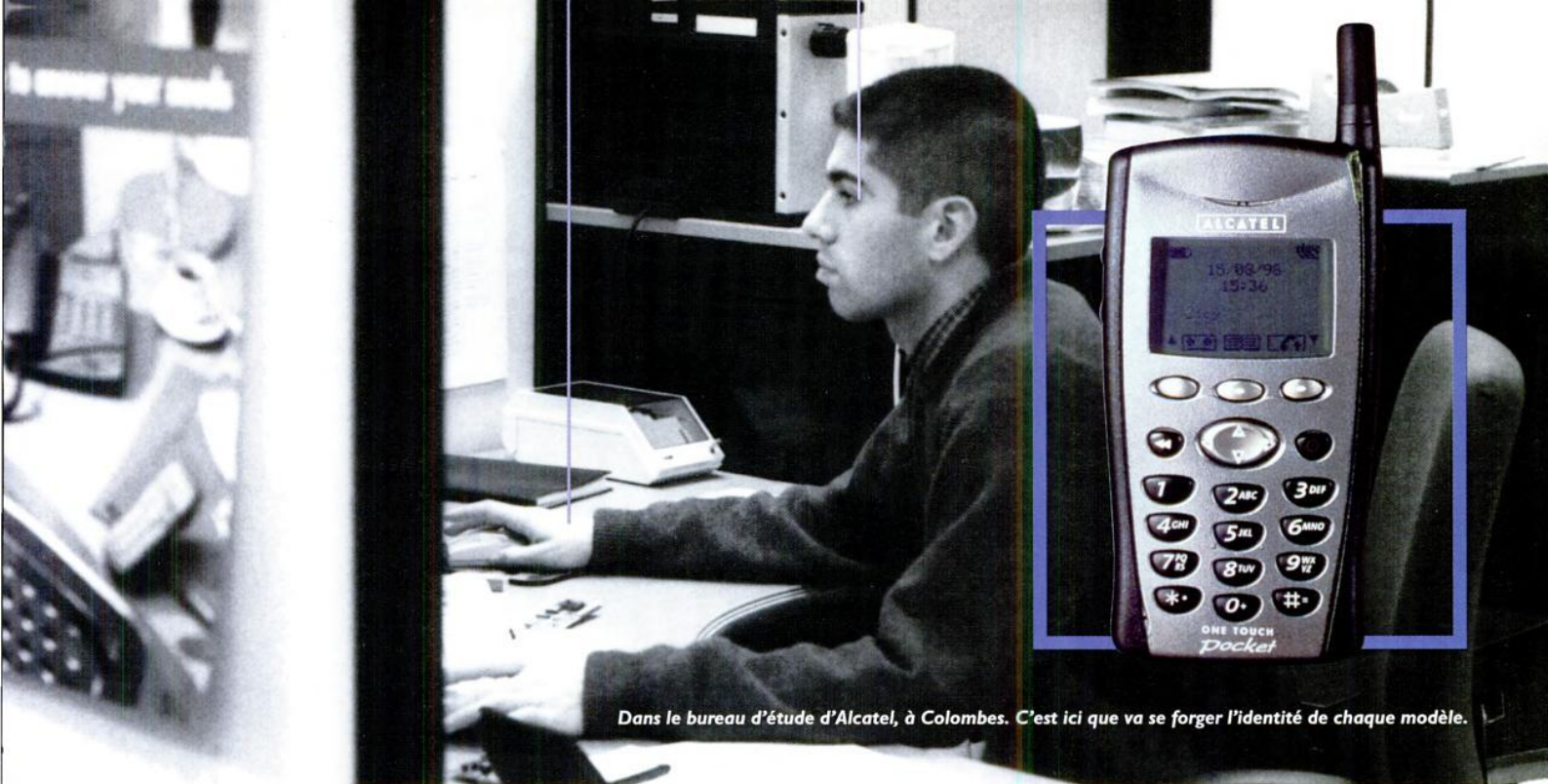

Dans le bureau d'étude d'Alcatel, à Colombes. C'est ici que va se forger l'identité de chaque modèle.

dernier avec la Redoute. Nous nous sommes rendus sur le site Alcatel de Colombes dans les Hauts-de-Seine. L'accès sécurisé au bureau d'étude nous renforce dans l'impression de pénétrer dans le cœur même de l'entreprise : gardes en uniformes, pièce d'identité, badges, porte à ouverture par carte magnétique. Sur une dalle d'une centaine de mètres carrés, dix-huit personnes travaillent dans une ambiance sereine, décontractée mais studieuse. Il y a là six designers, deux ingénieurs CAO (Création Assistée par Ordinateur), six ergonomes et quatre graphistes. Avec le boss et une secrétaire, le compte y est. Sur chacun des vingt bureaux, un ordinateur, des dessins punaisés aux parois, des crayons de toutes sortes... La moyenne d'âge est de 30 / 35 ans, avec un tiers de personnel féminin. Le département embauche continuellement depuis trois ans. Le designer n'est pas un artiste à part entière mais il est quelqu'un qui a une dimension artistique très forte. En plus de cela, il doit être doté de puissantes antennes en veille permanente pour traquer les flux, les tendances. Pour Vincent Créance, « on apprend

beaucoup en regardant les gens. On apprend autant dans le métro qu'en feuilletant une revue de design. » Il ajoute, avec ses treize ans d'expérience, ne toujours pas comprendre réellement le mécanisme de création du designer. « Je ne vois que le talent ». Et d'ajouter, pour décrire son métier : « Chaque trait, chaque courbe dit quelque chose dans un produit. Il faut savoir à chaque fois que l'on trace un trait ce que raconte ce trait et quelles relations il établit avec les autres détails du produit ». Vincent Créance, après quatre années d'études supérieures de design, a travaillé huit ans sur d'autres produits appartenant au secteur de la grande consommation, c'est-à-dire sur des produits dont la diffusion se compte en millions d'exemplaires. Il estime que travailler sur la téléphonie mobile est un exercice tout à fait particulier : « Les parallèles entre l'homme et l'objet sont faciles : le design, c'est faire des objets pour des hommes. Dans les métiers de la téléphonie, c'est encore plus vrai parce que les mobiles sont des objets qui sont devenus un peu le prolongement du

corps. Le mobile fait partie de ces objets pour lesquels, lorsque vous êtes habitué à vivre avec, quand vous les oubliez le matin, il vous manque quelque chose, vous êtes un peu tout nu tout au long de la journée, vous n'êtes pas à l'aise. C'est comme quelqu'un qui oublie sa montre, il lui manque quelque chose. Un mobile c'est un peu la même chose. C'est très très proche de l'homme. C'est un objet très personnel et très intime. C'est difficile de le considérer comme un simple objet. C'est plus que ça. C'est aussi un contact, des formes, une séduction, c'est le plaisir de l'avoir dans la main. Regardez le nombre de gens qui triturent leur portable à longueur de journée, ça veut bien dire quelque chose. Un portable, c'est plus qu'un objet ». Réflexion : le design façonne des produits destinés à accompagner l'homme dans sa vie quotidienne. Vincent Créance le confirme : « Le talent du designer c'est de mettre en scène et de manipuler des évocations, donner du sens à des objets. Le One Touch Easy est un produit magique. Dès qu'on le voit, il y a une impression de sympathie qui se dégage, comme une personne

sympa. Ca ne s'explique pas, c'est comme ça. En regardant une personne, on est capable de dire un peu sa personnalité. Un objet se définit un peu de la même manière. »

S'armer de patience

Une qualité requise dans le design, c'est la patience. Pour un produit final, ce sont des centaines d'esquisses qui partent à la poubelle. Pour un produit complexe, à haute technicité, le travail peut prendre jusqu'à six mois..., pour un seul et unique dessin final. Les priorités sont en pleine évolution dans le travail du designer. Il se doit de s'adapter en permanence à leurs modifications : « Dans certains produits, la prédominance des contraintes techniques est très forte et le designer s'adapte à ces contraintes. Dans d'autres développements, c'est l'inverse. C'est le designer qui donne sa propre vision et après, on essaye d'intégrer la technologie. C'est une tendance qui est de plus en plus forte. Actuellement, dans la téléphonie mobile, on travaille de plus en plus dans ce système-là. On part d'abord d'une vision un peu idéale du produit, puis on intègre les contraintes technologiques. » Les

tendances, elles aussi, varient avec le temps. L'idéal étant de les créer et non de les suivre, bien évidemment. Ainsi, la souplesse est une valeur très forte actuellement : « C'est un peu comme un sportif. Il peut avoir beaucoup d'énergie musculaire, il peut avoir les muscles bandés à fond mais il doit rester souple. C'est le cas du One Touch Pocket qui est un produit que l'on a essayé de rendre au premier abord efficient, un outil portant des valeurs technologiques mais qui n'est pas raide. Quand vous regardez ce produit, c'est un produit qui reste souple. On a aussi essayé de lui donner une idée de solidité et de puissance. Il a l'air fort, il est bien sur ses pattes, il est solide. Après, on essaye de lui donner son humanité, ce que j'appelle la souplesse, l'élégance. » Chaque marque se doit de se définir une identité, une griffe qui la différencie de la concurrence. « En terme d'identification de la gamme, nous ne sommes pas rigides », affirme Vincent Créance. « Si les gens changent, on les suivra. Je pense que dans notre clientèle, il y a deux grands types d'usage : il y a des usages professionnels et puis il y a des usages qui se résument

uniquement à rester en communication. C'est le cas du One Touch Easy. C'est un produit qui est complètement privé et grand public. Et il n'y a pas du tout les mêmes attentes vis-à-vis de l'objet selon la catégorie d'utilisateur. C'est pour nous une segmentation qui est très importante et on ne dessine les choses absolument pas de la même manière dans un cas ou dans l'autre. Ce qu'on dit dans un One Touch Easy et ce qu'on raconte dans un One Touch Pocket, ça n'a rien à voir. Il y a deux griffes Alcatel qui sont en train de se mettre en place, l'une pour le marché grand public et l'une pour le marché business. » Notre interlocuteur nous précise que ce n'est pas chose facile, tout spécialement dans son secteur : « Pour construire une identité en terme de design, c'est assez long. Dans le domaine de la téléphonie mobile, c'est quelque chose qui est en train de s'installer mais qui n'a pas encore eu le temps de se faire. »

Arriver au bon moment

Et puis, le design, c'est aussi de belles histoires. Des histoires où il n'est plus question de performances technologiques, de dessins qui

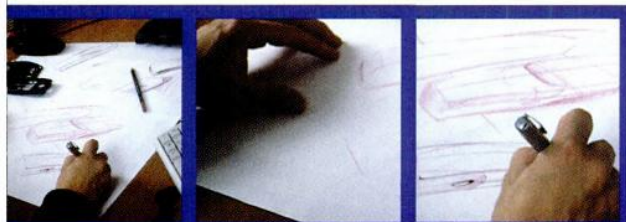

Avant d'arriver au modèle final, plusieurs mobiles « naissent » en deux dimensions sur les bureaux des designers...



Le SL10 a marqué l'histoire de Siemens, rompant avec les lignes plus carrées des anciens modèles (voir page 56)

esquissent l'avenir. Il y a ce que l'on appelle des « coups ». Vincent Créance en a vécu un. Il nous raconte : « En terme de succès, le One Touch Easy est quasiment un cas d'école. C'est un produit qui a connu un succès planétaire. Partout, le produit plaît. C'est un peu magique. Quand la Twingo est sortie, c'était un produit un peu magique. Il s'est passé le même phénomène avec le One Touch Easy. On n'est plus dans le rationnel quand on en arrive là. Ce sont des produits qui entraînent une séduction immédiate, et ça peut aller très très loin. Avec ce produit-là, on a senti que c'était le moment, on est arrivé exactement avec le produit qu'il fallait au moment où il fallait. On en a vendu 6 millions d'exemplaires. » Parlons d'avenir maintenant. Les perspectives sont prometteuses : « L'évolution de la compacité des produits n'est à mon avis pas terminée. Ce qui est intéressant, c'est qu'au fur et à mesure que les produits deviennent de plus en plus petits, on a pu garder une architecture constante. Mais au bout d'un moment, il va falloir que les produits changent d'architecture, c'est-à-dire qu'à force de réduction

de taille, il va se poser des problèmes d'usage qui vont amener à changer forcément l'architecture même des objets. C'est une problématique amusante. Il y a plein de scénarios possibles sur lesquels tout le monde travaille. Je pense qu'on va arriver à l'horizon 2000 à des propositions en terme de mobile qui vont être beaucoup plus variées que ce que l'on a pu voir jusqu'à maintenant. »

L'avenir : les textures

Autre élément de réflexion : la palette des outils de différenciation va en s'élargissant : « Jusqu'à ces dernières années, tout le monde en design s'est beaucoup concentré sur les formes des objets et également sur leurs couleurs. Il y a une chose qui intervient en ce moment, et c'est un élément qui va nous réserver beaucoup de surprises dans les mois et les années à venir, c'est ce travail sur les textures. C'est-à-dire que l'on va un petit peu plus loin dans les objets. Ce n'est plus simplement une forme avec une couleur plaquée dessus, mais c'est une forme avec des couleurs, avec des effets de matière, des textures. Les objets s'enrichissent en quelque sorte.

C'est le cas du One Touch Pocket qui met en place des bi-colorismes avec des parties métallisées au centre et puis des vernis « soft-touch » qui lui donnent un touché, une qualité, une sécurité aussi puisque le produit est plus adhérent donc il glisse moins, ce qui n'a rien à voir avec ce que l'on obtient avec un plastique ordinaire. Ca, ce sont des choses qui vont se développer. »

En quittant le site d'Alcatel, on se surprend à observer le profil de notre voiture avec une attention soutenue, de même que la forme des sièges ou encore le manque de « souplesse » des panneaux de signalisation routière. Si le design est une vision du monde étrangement contagieuse, il est également certain que ce maillon de la chaîne de production de ces objets qui nous entourent, que ce duo d'art et de technique franchira gaillardement l'an 2000 pour étendre sur les décennies à venir un empire dont on ne soupçonne sans doute pas encore l'importance.

JACQUES BARDET

6 millions de One Touch Easy vendus dans le monde : le plus grand succès d'Alcatel a convaincu par son air « sympathique » !

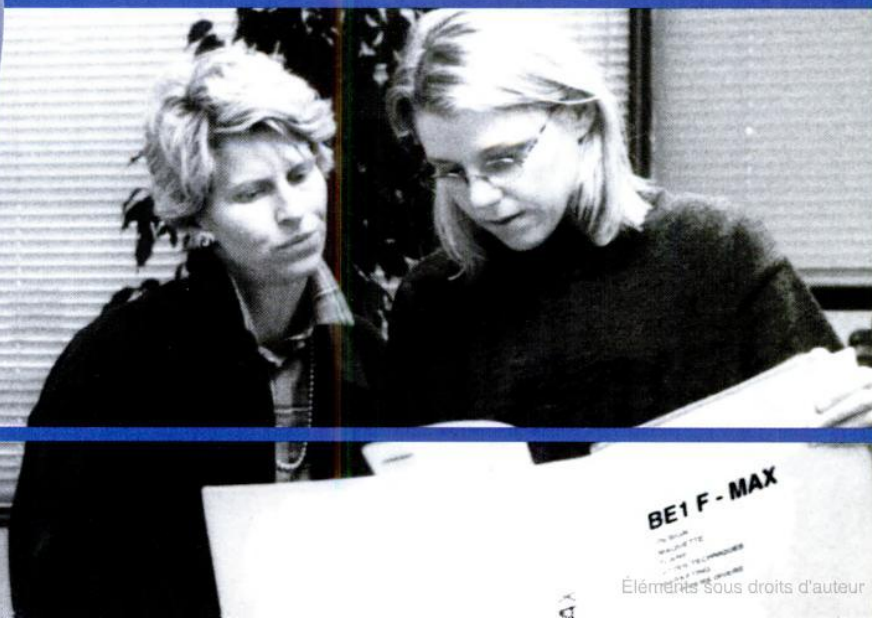
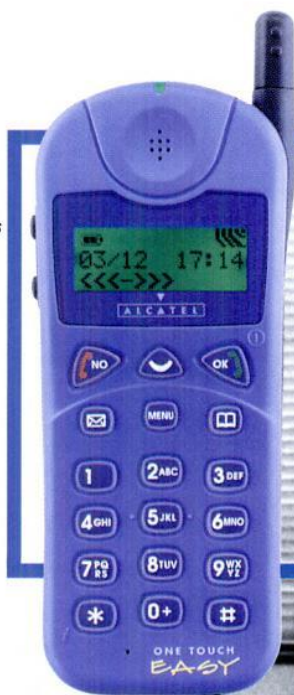

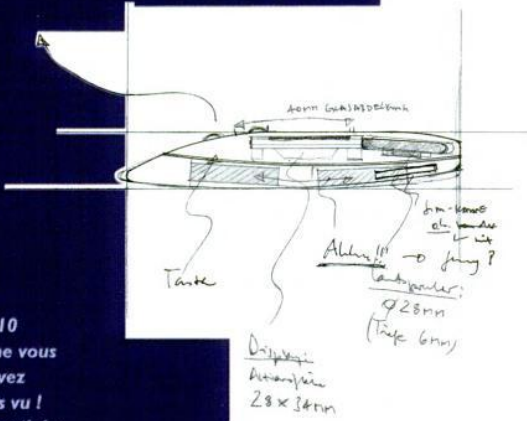

Le SL10 comme vous ne l'avez jamais vu ! Le travail du designer commence dès l'élaboration de l'idée du futur modèle. Après les différentes étapes créatives, il faudra définir, pour le projet sélectionné, toutes les caractéristiques finales : dimensions, matières, couleurs...

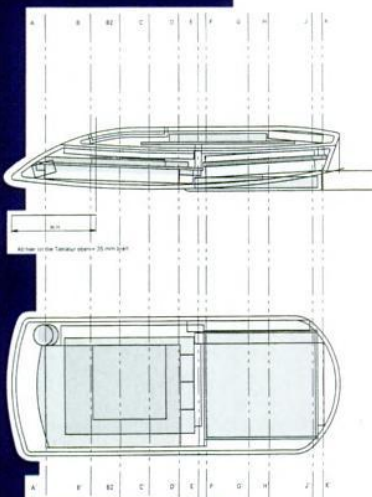
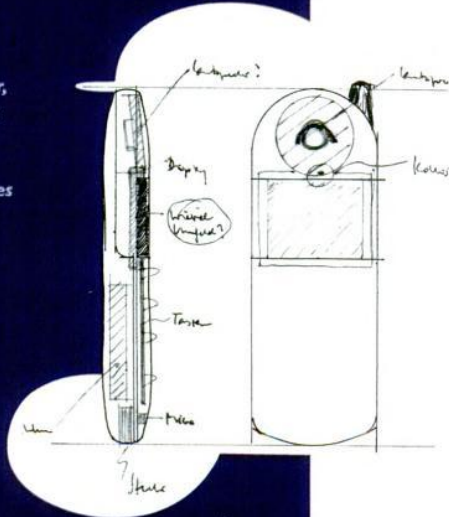

Siemens joue la carte de l'Inspiration

Le SL10, dernier produit haut de gamme de Siemens, est remarquable en terme de design. Il introduit en effet pour la première fois le concept de « clavier coulissant ». Il est le premier élément d'une nouvelle plateforme de communication : *Be inspired* (« soyez inspiré »). Nous avons contacté le bureau d'études de Siemens à Munich, en Allemagne. Le SL10, nouveau « vaisseau amiral » de la marque, est le résultat d'une recherche en équipe sous la direction du designer Uli Skrypalle (61 ans, 20 ans d'expérience professionnelle). L'objectif pour le SL10 était de développer un produit qui réponde aux deux maxims : la technologie est au service du design, la technologie est au service de l'émotion. L'introduction du « clavier coulissant » répond à un double objectif : « aussi petit que possible en poche, aussi grand que nécessaire pendant l'emploi ». Pour Uli Skrypalle, le travail du design se répartit en trois étapes : la phase créative (conception, définition de l'idée, concrétisation des différentes formes de dessins et d'environ 8 modèles préliminaires) ; la phase de précision (mise au point du projet sélectionné, élaboration d'un premier modèle définitif) ; la phase d'exécution (élaboration des données tridimensionnelles, détermination de la teinte et de la surface, définition graphique).

Interrogé sur les tendances à venir en matière de design dans la téléphonie mobile, Uli Skrypalle fait ressortir le fait que « tout produit devra exprimer plus d'émotivité que de rationalité. Le prestige d'un produit sera plus important que la multiplicité des fonctionnalités. L'attitude du consommateur vis-à-vis du téléphone mobile évolue dans le sens d'une appropriation et d'une identification : "mon Nokia" ou "mon Siemens" ». On verra aussi « l'apparition de nouveaux matériaux de qualité, par exemple l'inox, le titane, les profilés en aluminium qui remplaceront les matières synthétiques. Tout concept sera avant tout authentique ».

J. B.

Série

60

- Bien utiliser son mobile : le piéton mobilomane

Service

61

- Changer d'abonnement : du prépayé à l'abonnement

Accessoires

62

- Le marché de février
- Kits piétons ou l'art de tenir une conversation sans les mains

Bureau mobile

65

9 + 1 = 0

Techno

66

Mais pourquoi ça sature ? ! (suite)

Forum

68

- Questions? Réponses!
- Courrier des lecteurs

2 Bien utiliser son mobile

I Le piéton mobilomane

I Le piéton mobilomane

II Voyages mobiles

III Le mobile au volant

IV Services compris

V Le mobile chez soi

VI Le mobile au bureau

C'est bien sûr en extérieur que le téléphone portable prend tout son intérêt ! Retards, projets annulés, renseignements de dernière minute..., les occasions d'appeler ne manquent pas aux piétons. Comment tirer profit de votre mobile dans la rue ?

Quelques précautions

▶ • Aujourd'hui, c'est décidé ! Vous partez flâner en ville pour effectuer quelques achats. Pas question d'oublier votre mobile : il vous encombrera peu et vous sera certainement très utile. Prenez vos dispositions avant de partir.

• Pensez tout d'abord à vérifier la charge de votre batterie et, si votre mobile n'est pas équipé d'un clapet, évitez les appels intempestifs en verrouillant votre clavier.

• Veillez aussi à augmenter le volume sonore de la sonnerie ou personnalisez votre mélodie : la rue est un environnement bruyant.

• Le vibreur est également une bonne solution mais rangez alors votre mobile dans une poche : il ne vous sera pas d'une grande utilité enfermé dans votre sac !

• Ne le laissez pas non plus dépasser de votre veste ou de votre mallette : il pourrait tomber ou être volé par quelque malandrin...

Profil du piéton mobilomane

▶ • Qui utilisera le plus souvent son téléphone dans la rue ? L'étourdi, qui oublie régulièrement le numéro de la rue, le code de la porte ou le nom du restaurant où il doit se rendre, l'angoissé, qui s'assure de l'heure ou du lieu du rendez-

vous, l'indécis qui hésite entre deux cadeaux devant la vitrine d'une boutique ou encore le bavard qui profite de son trajet pour raconter son dernier week-end. Bref, un peu tout le monde...

• Dans quelles circonstances ? À chaque fois que vous serez en retard, perdu, coincé dans des embouteillages, à la recherche d'un taxi et dans toutes les situations d'urgence : accidents, malaises..., il est toujours possible que vous soyez le témoin d'un événement inattendu ! Composez alors le « 112 », qui est le numéro d'urgence accessible depuis n'importe quel mobile. Pensez également à enregistrer dans votre répertoire les coordonnées des personnes que vous devez rencontrer, au cas où vous auriez un souci en cours de trajet. Vous serez moins agacé par les petits aléas quotidiens qui vous retardent et vous empoisonnent l'existence !

Le piéton mobilomane en situation

▶ • En déplacement, la qualité d'écoute se dégrade parfois en cours de conversation. Ce phénomène est dû soit à la saturation, soit à une couverture insuffisante.

• Dans les deux cas, éloignez-vous du lieu concerné et dépliez l'antenne si votre mobile le permet mais, d'une manière

générale, évitez les appels délicats aux heures de pointe ou sur les axes très fréquentés : même si la communication semble correcte, l'environnement sonore reste bruyant et votre interlocuteur risque d'être gêné.

• Rappelez-vous également que la qualité d'écoute est meilleure en hauteur.

Prudence et courtoisie, les règles d'or du piéton mobilomane

▶ • Soyez attentif ! Méfiez-vous des conducteurs qui sortent brutalement des parkings, des voitures qui bifurquent au dernier moment, des bicyclettes qui zigzaguent sur les trottoirs. Attention aux réverbères, aux animaux en laisse ou aux marches qui hérissent sournoisement votre parcours d'obstacles. Enfin, prenez garde aux autres piétons, surtout s'ils sont équipés d'un mobile, le choc est souvent rude !

• Pensez aussi à protéger votre appareil : le téléphone portable n'aime ni les intempéries, ni le sable et encore moins les chocs. Une simple averse peut ruiner définitivement votre carte radio ! La meilleure solution reste encore de l'équiper d'une housse ou d'un étui. Les accessoiristes font preuve d'imagination dans leurs créations : en cuir ou en tissu,

sobres ou fantaisistes, il y en a pour tous les goûts. Vous pouvez aussi acquérir un kit piéton (entre 150 F et 700 F selon les modèles). Équipé d'une oreillette et d'un micro-cravate, il permettra que votre mobile reste dans votre poche et vous garderez les mains libres ! Évitez également de ranger vos clefs au même endroit que votre téléphone : elles pourraient rayer l'écran.

• Enfin, n'oubliez pas les règles élémentaires de savoir-vivre : soyez discret dans les lieux publics (bus, magasins...) et éteignez votre appareil au restaurant ou au cinéma. À la rigueur, activez la fonction vibreur ou l'alarme lumineuse qui vous permettront — si votre mobile permet d'identifier l'appelant — de repérer en toute quiétude les coordonnées de la personne qui cherche à vous joindre. Vous verrez que les bonnes habitudes se prennent aussi vite que les mauvaises !

FANNY LESCARCELLE

Changer d'abonnement :

② Du prépayé à l'abonnement

Possesseurs d'une carte prépayée, vous aviez jusqu'à présent surtout besoin d'être appelé. Mais vous voulez maintenant passer à la vitesse supérieure : comment accéder à un forfait, au meilleur prix ?

Lancé en avril 1997 avec Mobicarte, le marché du prépayé occupe désormais une place à part entière pour les différents opérateurs de téléphonie mobile. Mobicarte et Entrée Libre ont représenté en 1998 environ un quart des nouveaux clients de France Telecom Mobiles et SFR. Plutôt jeunes, les adeptes de la formule prépayée ont une utilisation surtout occasionnelle de leur mobile. Mais il se peut que vos besoins en téléphonie mobile changent. À partir de trois à quatre appels par jour, le prépayé est très cher par rapport au forfait et les 45 minutes de communications mensuelles dépassées, l'équilibre est rompu (cf. **MOBILES magazine** n°13, *Match sur le vrai prix des cartes prépayées*). Si votre réserve s'épuise trop vite à votre goût et si votre portable vous semble de plus en plus indispensable, il serait peut-être temps de passer au forfait. Client d'un opérateur, votre passage à un statut d'abonné n'est pourtant pas réalisable sans contraintes. Différents cas se présentent selon que vous êtes SFR, Itineris ou Bouygues Telecom. **MOBILES magazine** fait le point pour vous...

Vous n'y échapperez pas ! Ce qui ne varie pas d'un opérateur à l'autre...

Peu de choses sont similaires chez les trois opérateurs. D'une manière générale, sachez que votre portable est « simlocké » pendant 6 mois. Pour les néophytes, rappelons que le « simlockage » (on dit aussi qu'un téléphone est « bridé ») signifie que le téléphone ne peut pas être utilisé pendant une période donnée sur un autre réseau que celui de l'opérateur qui l'a commercialisé (c'est le cas des packs), voire sur un autre type d'abonnement chez le même opérateur. Vous êtes donc de ce fait « lié » à l'utilisation unique de votre carte prépayée pendant un semestre. Il est cependant possible de faire débloquent votre appareil avant ces 6 mois, moyennant toutefois un coût suffisamment élevé pour être rédhibitoire (plusieurs centaines de francs)... D'où évidemment très peu de désimlockages prématurés. La raison étant de dissuader le possesseur d'une carte prépayée de changer de formule avant que celle-ci ne soit rentable pour l'opérateur. Logique ! En revanche, après 6 mois, le désimlockage de votre appareil est gratuit et se fait sur simple

demande auprès de votre service client. Si votre carte SIM et votre numéro de téléphone doivent être changés, c'est gratuit.

Ce qui change...

Seul SFR permet de conserver sa carte SIM et, par conséquent, son numéro d'appel. Avantage non négligeable puisqu'il ne sera pas nécessaire de communiquer votre nouveau numéro à vos proches, ce qui vous évitera de perdre des appels. En revanche, chez Bouygues Telecom et France Telecom Mobiles, la carte SIM est changée (gratuitement), votre numéro de téléphone étant alors modifié. Bouygues Telecom propose cependant une personnalisation gratuite de votre numéro si vous souhaitez passer de Nomad à un forfait. Vous pourrez ainsi conserver les 4 derniers chiffres de votre numéro Nomad. Vous serez néanmoins obligé de le faire connaître à votre entourage, même si les modifications sont partielles. Autre initiative du troisième opérateur : l'envoi d'un SMS au client Nomad si celui-ci a une consommation inadaptée à la formule prépayée. Ainsi, à l'achat de plus de deux recharges par mois, le prépayé revient bien plus cher qu'un forfait. Il vous sera

alors proposé de souscrire un forfait Liberté et vous bénéficierez d'un mois d'abonnement gratuit. Chez SFR, dans le cas où votre réserve n'est pas épuisée, le montant correspondant sera déduit de l'abonnement nouvellement souscrit. Quant aux frais de mise en service, ils varient d'un opérateur à l'autre : inexistant chez Bouygues Telecom et pour la souscription d'un forfait Loft, ils s'élèvent à 422 F pour accéder à Ola et à 120 F pour un forfait SFR.

La migration vers un abonnement du même opérateur n'est donc pas sans certaines contraintes. Si vous décidez de changer d'opérateur, vous repartez à zéro et les frais seront nécessairement plus élevés. Si vous n'êtes pas encore possesseur d'une carte prépayée, pensez à évaluer d'emblée vos besoins précis en communication mobile. La formule prépayée n'est rapidement pas la plus avantageuse financièrement. N'oubliez pas que les prix des premiers forfaits chez chaque opérateur « tournent » autour de 160 F...

MARIE PERONNAU



→ 1 **Pastille anti-ondes**
Non seulement elle améliore l'audition lorsque vous utilisez votre portable, mais elle protège également des radiations électromagnétiques. Cette pastille se fixe sur l'écouteur de votre portable ou sur la housse. Vous la trouverez soit à l'unité (29 F) soit en pack de trois — formes et design différents — au prix de 85 F. D2 Diffusion - 01 48 70 14 14.

→ 2 **Housse haute protection**
Créée spécialement pour rassurer les angoissés et hypocondriaques en puissance (nous rappelons qu'aucun rapport médical n'a établi à ce jour une « toxicité »

quelconque du téléphone portable...), cette housse est conçue dans une matière isolante et protège ainsi des radiations électromagnétiques émises. 340 F env., MTU (04 50 87 86 60).

→ 3 **L'étui du mois**
Une nouvelle gamme est présente sur le marché depuis la mi-janvier. Comportant 21 modèles compatibles avec plusieurs types de portables, ces étuis sont fabriqués en cuir véritable. Une mention spéciale est à apporter pour les doubles coutures qui munissent ces étuis, renforçant ainsi leur solidité. Environ 200 F selon le modèle. GP Accessoires (01 69 89 62 00).

→ 4 **9 g : le poids du silence**
À peine plus grand qu'un timbre poste et d'un poids de 9 g, voici un nouveau gadget vibrant ! Il se clique où bon vous semble et, contrairement à d'autres objets de même fonction, le Vibracall est muni d'un bouton de mise en marche permettant de l'activer ou non. 199 F env. ORA (01 60 37 80 80).

→ 5 **Support tout terrain**
Afin de s'adapter à toutes les surfaces et à toutes formes de tableau de bord, voici un support magnétique équipé d'un système de deux volets flexibles adhésifs. 129 F env., GP Accessoires (01 69 89 62 00).



Kits piétons ou l'art de tenir une conversation sans les mains

Après la période « m'as-tu vu » pendant laquelle il était primordial de s'exhiber en plein usage de son portable, la tendance est plutôt à la discrétion et il est désormais de bon ton de passer ses appels les mains dans les poches... Petit tour d'horizon du côté des kits piétons.

À ce jour, les utilisateurs de portables dépassent le nombre de 11 millions, cela fait donc autant de paires de mains susceptibles d'être libérées pendant les appels (et donc 55 millions de doigts...). Cela fait aussi le même nombre de conduits auditifs encombrés d'une pastille plus ou moins ergonomique...

En toutes circonstances

Appeler n'importe quand, n'importe où était déjà une révolution en soi, alors pouvoir le faire sans les mains... Vous trouverez chaque jour plusieurs bonnes raisons d'utiliser un kit piéton ! À pied, vous aurez le loisir de nouer vos lacets, d'ensacher votre kilo quotidien d'oranges à jus, de noter confortablement toute information donnée par votre interlocuteur..., bref, d'effectuer toute manipulation nécessitant l'emploi de vos dix doigts. Est-il encore besoin de rappeler l'intérêt du kit piéton à moto ou en voiture ? Aujourd'hui, grâce au kit piéton, les mobilophiles motorisés ont la possibilité d'assurer leur sécurité tout en passant leurs appels. Ceux qui ont déjà utilisé leur portable au volant savent bien à quel point certaines manœuvres peuvent se révéler dangereuses voire impossibles à effectuer d'une seule main. Le kit

piéton s'avère être un bon moyen d'assurer sa sécurité sans se ruiner et sans opérer des installations « lourdes » comme pour un véritable kit voiture. Mais attention, avec un kit piéton vous n'aurez jamais la qualité que vous pouvez trouver avec un kit voiture. La qualité sonore est honnête et suffisante pour une communication courte ou de caractère privé mais si le téléphone en voiture représente un outil de travail et que vous appelez beaucoup, vous rencontrerez très vite les limites du système.

Ce qui les différencie

En dehors des différences qualitatives au niveau de l'écoute et du son (et donc souvent du prix), la différence majeure d'un kit à un autre se situe sur la forme des oreillettes. Vous aurez ainsi le choix entre la « pastille » simple recouverte ou non d'une mousse protectrice, celle agrémentée d'une micro-tige flexible et d'un support se calant autour de l'oreille ou encore l'oreillette ergonomique en élastomère qui présente l'avantage d'être disponible en trois tailles.

Le branchement est un autre aspect de différenciation des kits piétons : il peut se faire au niveau de la connectique du chargeur ou alors à



Les désormais célèbres oreillettes en élastomère du kit Jabra : elles épousent l'ergonomie et la taille de votre conduit auditif pour un meilleur maintien et une qualité d'écoute accrue.

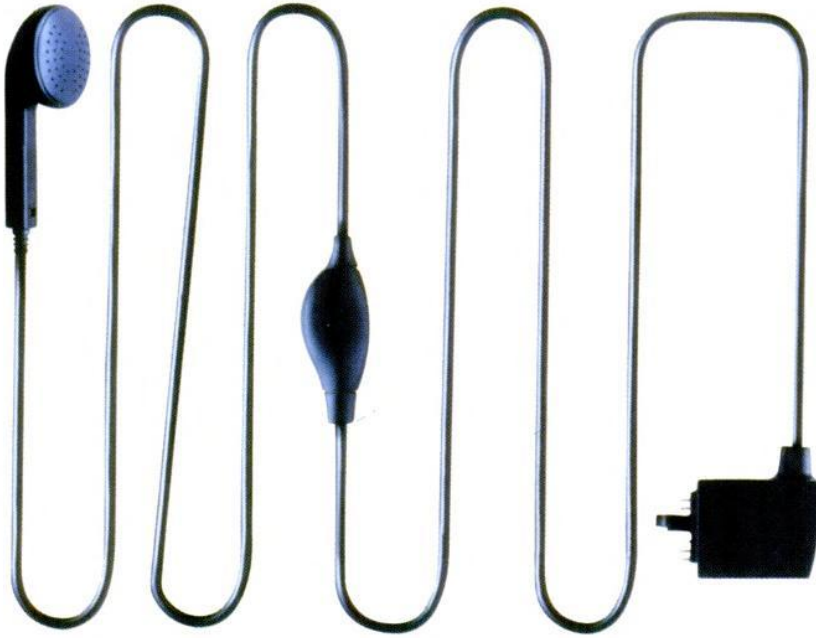

② *Composition type d'un kit piéton : une oreillette, un micro cravate et un connecteur propre à chaque modèle de portable, le tout relié par un fil.*

une prise spéciale dans le haut de l'appareil (tous les modèles de téléphone n'offrent pas cette spécificité). Sachez que tout kit branché au niveau du connecteur fonctionne sur la batterie du téléphone : l'autonomie de votre portable en sera donc modifiée.

Enfin, vous trouverez des kits full duplex — grâce auxquels vos communications pourront se faire de façon simultanée, votre interlocuteur et vous pouvant parler en même temps — et des kits half duplex, qui ne permettent que des échanges à tour de rôle, donc beaucoup plus restrictif, la conversation rappelant un peu celle des talkies walkies, débarrassée de la succession des « à toi » pour signaler à l'autre son tour de parler.



③ *Certains modèles sont agrémentés d'un micro flexible et d'un support oreille.*

Les limites du système

C'est au niveau du maintien de l'oreillette que se situe le point faible de cet accessoire. C'est une chose de se libérer les mains mais tenir une conversation avec une oreillette qui ne tient pas, outre l'agacement que cela engendre, revient finalement à réserver trois doigts disponibles pour la replacer au besoin, réduisant ainsi sa raison d'être à néant. Soyez donc philosophe et effectuez plusieurs tests de maintien afin de trouver le bon modèle. Attention, si les modèles ergonomiques comme les oreillettes Jabra ou ceux munis de support oreille présentent un meilleur maintien que l'oreillette simple, ils nécessitent un léger entraînement pour réussir à les installer en-deçà d'une durée de 10 secondes.

Le deuxième point à évoquer est le fil du kit... Ainsi, vous voilà à nouveau avec un fil « à la patte » même si votre mobilité n'en est pas entravée. La conséquence est bien sûr que vous vous prendrez inmanquablement la main dans le fil en effectuant votre gestuelle habituelle et ceci d'autant plus que le micro cravate — fixé comme son nom l'indique en lieu et place de cet attribut masculin — impose au fil un itinéraire incompatible avec la plupart de nos mouvements quotidiens du bras et de la main... L'« accrochage » du fil a bien sûr comme effet immédiat de faire tomber l'oreillette (cf. problème de maintien évoqué plus haut) et de suspendre votre conversation. Rappelons à cet effet que cette succession d'événements peut troubler la concentration nécessaire à la conduite d'un véhicule...

Enfin, et plus particulièrement à l'attention de nos amis motards, il est bon de signaler que tous les kits piétons ne sont pas compatibles avec le port d'un casque : choisissez donc un kit dont le système d'oreillette est le plus plat possible et n'hésitez pas à privilégier la meilleure qualité possible compte tenu des conditions d'utilisation extrêmes.

MAGALI EGLER

Le kit en place vous permet d'avoir des communications en toute discrétion. ④



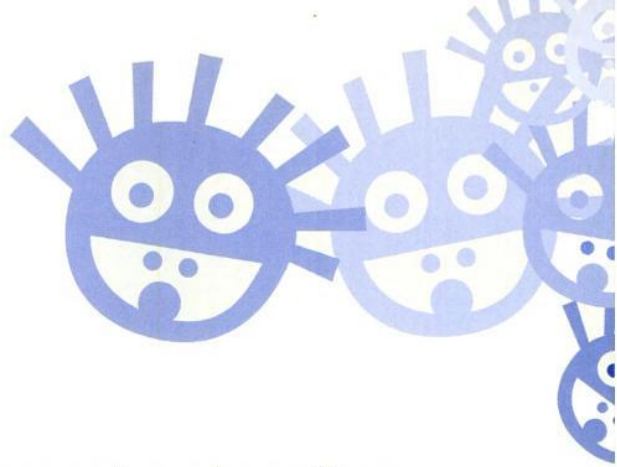

$$9 + 1 = 0$$

Le « bug de l'an 2000 » ne concernerait que les systèmes d'information des grandes entreprises ? Pas si sûr...

C'est la dernière année du siècle. Dans 12 mois, nous passerons au prochain millénaire. Enfin... Les ordinateurs passeront au prochain millénaire. Car eux ne se posent pas la question de savoir si le troisième millénaire commence en 2000 ou en 2001. Entre le 31 décembre 1999 à 23 heures 59 minutes 59 secondes et la seconde qui suit, ils changent de millénaire. Imaginons un peu ce que cela pourrait donner pour le nomade qui, loin des siens, travaillerait ce soir exceptionnel...

L'ascenseur

Célibataire, Pierre Kiroul termine sa longue journée de commercial. Du 36^e étage de son bureau de La Défense, il aperçoit les Champs-Élysées disparaissant dans un bain de lumière et de liesse collective. Il est bientôt minuit. Pourquoi ne pas se joindre à la foule ? Mais sa montre retarde un peu et indique 23 heures 50 lorsqu'il rentre dans l'ascenseur. L'ascenseur s'ouvre devant lui. Le programme d'entretien de l'ascenseur consulte, comme c'est le cas à chaque ouverture de porte, que les points de contrôle sont respectés. Il calcule la date de la dernière révision générale. Mais pour lui, la date est le 1^{er} janvier 1900. Il ne trouve donc aucune trace de révision dans les derniers mois. L'ascenseur se bloque et attend une intervention. Pierre Kiroul attend en vain que l'ascenseur se referme. Furieux, il descend par l'escalier... Le nouveau millénaire

est déjà là, c'est la folie sur les Champs.

Le rapport de vente

Commercial économe, Jean Aymart a planifié son ordinateur pour qu'il transmette les informations de sa tournée pendant la nuit. Chaque soir, sur sa ligne professionnelle, les informations concernant ses ventes et ses comptes-rendus de rendez-vous transitent vers le serveur de son entreprise. Celui-ci lui renvoie les statistiques de vente et les consignes pour les jours à venir. Seulement voilà, le serveur tourne sur un ordinateur qui n'a pas prévu de vivre assez longtemps pour voir le nouveau millénaire. Il s'obstine à croire que l'année se compte sur deux chiffres, l'un pour les dizaines et l'autre pour les unités. Alors que tous les ordinateurs du monde s'appêtent à inaugurer royalement un millénaire tout neuf, il affiche fièrement le début d'un siècle bientôt passé. La synchronisation de Jean Aymart se déclenche peu après minuit et vient incrémenter des chiffres de ventes inexistantes sur des années révolues... Autant dire que l'année commence mal pour les primes d'objectif...

La plante verte

Yves Hernal est un amoureux de la nature. Sa femme lui dit parfois qu'il oublie plus souvent leur anniversaire de mariage que l'arrosage des plantes en pot (qui

donc en ont plus qu'elle). Lorsqu'il part en vacances, Yves Hernal, prévoyant, n'oublie jamais de brancher le système d'arrosage automatique. À l'occasion du nouveau millénaire, il a décidé d'emmener son épouse pour un grand voyage qui leur ferait démarrer l'ère sous un printemps nouveau. Il part l'avant-veille de Noël, passe trois semaines fantastiques autour du monde et revient le 15 janvier, heureux, fourbu, satisfait malgré tout de retrouver sa maison et ses plantes. Quelle n'est pas sa stupeur de constater que le système d'arrosage n'a pas survécu, pas plus que ses chères plantes... Croyant que l'on était en l'an 1900, le système pensait avoir encore beaucoup de temps avant le prochain arrosage.

La base de données

Jules-Hubert Lue, ne l'a pas, lui. Il a conçu un programme sur la version 2 d'Access, sa base de données préférée. Le programme importe les données directement depuis le carnet d'adresses de son assistant personnel et Jules-Hubert, qui n'a cessé d'améliorer son système, est très fier des performances d'une application dont certains de ses collègues lui ont suggéré qu'elle pourrait intéresser plusieurs éditeurs. Mais aucun éditeur ne s'est déclaré intéressé. Et pour cause. La base de données ne « passe » pas l'an 2000. Ce que Jules-Hubert comprendra assez rapidement en janvier prochain.

Toutes ces situations sont hypothétiques mais possibles. Le monde ne s'arrêtera pas de tourner en l'an 2000, même et surtout pour les nomades. Mais il est vrai que beaucoup de programmes informatiques et de matériels électroniques relativement anciens n'ont pas prévu le changement de millénaire. Le récent et plutôt réussi passage à l'Euro laisse certains espérer que tout se passera bien, même si les situations n'ont pas grand rapport entre elles...

EMMANUEL DE GOUVELLO



Mais pourquoi ça sature ?!



La saturation du réseau, nous y sommes tous confrontés à un moment ou un autre. Nous avons vu le mois dernier que le nombre d'appels maximal au même endroit était limité. Reste à savoir comment un problème de saturation se manifeste et quelles en sont les parades.

→(suite du mois précédent)

Les problèmes de saturation

La saturation est directement liée au trafic simultané dans une même cellule. Si la cellule est pleine, elle ne peut plus accueillir de nouvel appel. Ce qui pose un problème sur place mais également pour les personnes qui souhaitent entrer dans la cellule. Concrètement, la saturation d'une zone se traduit de plusieurs façons. Vous pouvez ne pas être en ligne mais vouloir passer un appel. Votre téléphone indique que vous recevez le signal, pourtant, l'appel est rejeté : votre mobile revient en veille et ne vous passe pas la communication. Problème inverse : on désire vous joindre mais le réseau ne peut pas vous passer l'appel. Votre correspondant sera donc aiguillé sur votre boîte vocale même si vous n'êtes pas en ligne. Et vous n'aurez pas le message tout de suite car il faudra que vous soyez dans une cellule non saturée pour le recevoir, sinon le réseau ne pourra pas vous prévenir. Vous pouvez également être coupé en pleine conversation si vous êtes en déplacement : c'est que vous arrivez dans une cellule saturée. Cela arrive surtout en voiture quand les changements de cellules sont rapides. Vous pouvez aussi entendre des hachements dans la voix de votre interlocuteur : ce sont des « micro-coupures » qui

se produisent par suite d'un brouillage ou au moment du passage d'une cellule à l'autre.

Lieux et moments à éviter

Toutes les circonstances où un maximum de gens équipés d'un mobile sont rassemblés dans un minimum d'espace, sont sujettes à saturation, comme par exemple l'axe « Défense-Champs-Élysées » à Paris, où la concentration est telle que certains horaires sont impraticables (déjeuner, sortie des bureaux...). Le périphérique parisien n'est pas mieux loti. Mais chaque métropole régionale a ses points noirs, en fonction des « pics » de la journée, surtout liés au trafic automobile. Ennuys et imprévisibles, les lieux envahis épisodiquement, généralement peu adaptés aux pointes mais à un trafic « moyen ». C'est le cas des salons, des rassemblements en plein air, etc. Mais cela arrive aussi sur des lieux de vacances peu fréquentés hors saison et pris d'assaut autour du 15 août. Nombreux sont ceux qui en ont fait l'expérience l'été dernier. Le problème est que cela coûte très cher aux opérateurs d'installer en permanence une capacité surdimensionnée 90 % du temps !

Qui est prioritaire ?

Le réseau va en fait « trier » lui-même les appels, selon sa gestion

des « priorités ». L'idée est qu'une communication en cours est prioritaire sur quelqu'un qui veut passer un appel. Ainsi, il vous arrivera plus souvent de voir votre appel rejeté que d'être interrompu au milieu d'une conversation et tant mieux ! Les premiers prioritaires sur une cellule sont ceux qui sont en communication dans la cellule. Si la capacité diminue, ceux-là seront « protégés » pour que leur appel arrive à son terme. Ensuite viennent ceux qui sont déjà en ligne mais qui arrivent d'une autre cellule. Le réseau tente de préserver leur communication mais ils risquent d'être coupés pour préserver les appels en cours dans la cellule. Enfin, ceux qui veulent commencer un appel ne seront admis qu'en dernière position. Tout cela se fait en un temps très court, bien sûr, sauf problème important de capacité à un moment donné. N'hésitez pas à réessayer tout de suite d'appeler. Généralement, votre appel passera dans les deux ou trois tentatives suivantes.

Les parades

Une fois identifiées les causes, on peut assez bien réagir à une saturation ponctuelle. La première solution est, bien sûr, de s'écarter pour chercher des fréquences moins chargées sur la cellule d'à

côté. Parfois, il suffit de changer de rue pour que la situation s'améliore. Mieux vaut aussi éviter les « nœuds » de circulation difficile : les risques de coupure augmentent. Mais le plus simple reste encore d'avoir un mobile bibande (voir **MOBILES magazine** n° 12) qui sera encore pour au moins un an beaucoup moins soumis à saturation que ses homologues monobandes 900 Mhz, pour Itineris et SFR en tout cas. Mais ceci n'est valable que pour les zones équipées en bibandes, c'est-à-dire Paris, la petite couronne et le centre des plus grandes villes régionales, essentiellement. Ce sont, à ce jour, les principales parades. Mais les opérateurs continuent d'étendre leurs réseaux, tout en préparant l'avenir avec les nouvelles technologies. D'ici un an à un an et demi, il sera par exemple possible sur un même site de mutualiser les fréquences 900 et 1800 Mhz pour mieux lisser le trafic. À l'horizon 2002, c'est l'UMTS, la troisième génération des mobiles (voir **MOBILES magazine** n° 11) qui augmentera les capacités. Vous pouvez donc continuer de téléphoner en paix !

JEAN-PHILIPPE PÉCOUL

TOUTE LA TELEPHONIE MOBILE DIRECTEMENT CHEZ VOUS !

| code | LES MOBILES | abonnement | |
|------|--------------------------|------------|--------|
| | | avec | sans |
| M1 | ALCATEL One Touch Com | 2990 F | 3490 F |
| M2 | ALCATEL One Touch Pocket | 1590 F | 2190 F |
| M3 | ALCATEL One Touch View | 990 F | 1490 F |
| M4 | BOSCH COM 908 | 1890 F | 2390 F |
| M5 | BOSCH Dual-COM 738 | 1190 F | 1690 F |
| M6 | BOSCH World-COM 718 | 1890 F | 2490 F |
| M7 | ERICSSON GF 768 | 1290 F | 1790 F |
| M8 | ERICSSON GF 788e | 2190 F | 2690 F |
| M9 | ERICSSON S 868 | 1590 F | 2090 F |
| M10 | ERICSSON SH 888 | 2490 F | 2990 F |
| M11 | MITSUBISHI MT 30 | 990 F | 1490 F |
| M12 | MITSUBISHI MT 35 | 1490 F | 1990 F |
| M13 | MITSUBISHI MT D30 | 1590 F | 2090 F |
| M14 | MOTOROLA CD 920 | 1790 F | 2290 F |
| M15 | MOTOROLA StarTac 130 | 2890 F | 3490 F |
| M16 | MOTOROLA StarTac 85 | 2190 F | 2890 F |
| M17 | MOTOROLA 8900 | 1390 F | 1890 F |
| M18 | NEC DB 2000 | 1790 F | 2290 F |
| M19 | NOKIA 6150 | 2990 F | 3490 F |
| M20 | NOKIA 6110 | 2190 F | 2690 F |
| M21 | NOKIA 8810 | 5590 F | 6090 F |
| M22 | PANASONIC G 600 | 1390 F | 1990 F |
| M23 | PHILIPS Genie | 2190 F | 2690 F |
| M24 | SAGEM MC 735 | 1590 F | 2190 F |
| M25 | SAGEM RC 725 | 890 F | 1390 F |
| M26 | SAGEM RC 820 | 1290 F | 1790 F |
| M27 | SAGEM RD 750 ER | 1490 F | 1990 F |
| M28 | SAGEM RD 750 ET | 1990 F | 2490 F |
| M29 | SAMSUNG SGH 600 | 1990 F | 2490 F |
| M30 | SIEMENS C10 | 690 F | 1190 F |
| M31 | SIEMENS SL 10 | 1990 F | 2690 F |
| M32 | SONY Z1 plus | 1890 F | 2390 F |

Prix TTC valables jusqu'au 4 mars 1999 dans la limite des stocks disponibles.

La livraison : Livraison en France métropolitaine uniquement, en 72h à partir de la réception de votre paiement ou de votre contrat d'abonnement.

Expédition gratuite si la commande comprend la souscription d'un abonnement sinon 29 F.

La souscription d'abonnements : Nous validons des abonnements directement auprès de SFR ou France Télécom Mobile Services pour Itinérés. Pour cela, vous recevrez au préalable le contrat d'abonnement correspondant à votre choix, qu'il vous suffira de nous retourner complet et signé. La carte SIM n'est activée qu'au moment de la livraison. N'hésitez pas à consulter nos serveurs ou à téléphoner pour plus de renseignements à ce sujet.

Le service après vente : Tous nos GSM sont garantis 1 an. En cas de problème, un technicien agréé vous aide à réaliser un premier diagnostic par téléphone. Si une intervention est nécessaire les frais de retour sont à notre charge. Selon les cas le prêt d'un appareil de remplacement est possible. Généralement les réparations sont effectuées en 48h (hors acheminement).

La garantie satisfait ou remboursé : Vous disposez de 7 jours après la livraison pour nous retourner votre commande et être intégralement remboursé. (emballage et produit en état ; hors abonnement)

Pour commander, utilisez le bon ci-dessous, téléphonez-nous, ou retrouvez notre offre ainsi que les descriptifs techniques des GSM et des centaines d'accessoires sur nos serveurs marchands internet et minitel. Le paiement par carte bancaire est sécurisé par le Crédit Mutuel.

Sur nos serveurs, vous pouvez aussi passer gratuitement des petites annonces qui seront visibles simultanément sur les 2 médias, pour acheter ou vendre du matériel d'occasion sans intermédiaire.

| code | LES PACKS | |
|------|---------------------------------|--------|
| P1 | Pack Ola Nokia 5110 | 390 F |
| P2 | Pack Ola Alcatel Easy | 90 F |
| P3 | Pack Loft Panasonic G 450 | 290 F |
| P4 | Pack Loft Philips Genie | 1290 F |
| P5 | Pack Loft Philips Ilium | 390 F |
| P6 | Pack Loft Siemens C10 | 490 F |
| P7 | Pack SFR Sagem RC 725 Essentiel | 390 F |
| P8 | Pack SFR Panasonic G 520 | 290 F |
| P9 | Pack SFR Motorola D 520 | 90 F |
| P10 | Pack SFR Alcatel Club | 90 F |
| P11 | Pack SFR Nokia 6110 Premier | 1090 F |
| P12 | Pack SFR Compace | 390 F |

| code | LES CARTES PREPAYEES | |
|------|-----------------------------------------|-------|
| C1 | Coffret Entrée Libre SFR Sagem RC 820 | 990 F |
| C2 | Coffret Direct Live SFR Alcatel Plus | 990 F |
| C3 | Coffret Direct Live SFR Alcatel Max | 990 F |
| C4 | Coffret Mobicarte MCT Sagem RC 700 | 990 F |
| C5 | Coffret Kit Mobicarte Mitsubishi MT 430 | 990 F |

toutes les marques citées sont déposées par leurs propriétaires

BON DE COMMANDE

à retourner sans affranchir à VPC Télécom - Libre réponse n° 79175 - 67809 Hoenheim Cedex

| code | Désignation : type, marque, modèle, couleur | Qté | Abonnement ? cochez votre choix | | | Montant Total |
|------|---------------------------------------------|-----|---------------------------------|-----|----------|---------------|
| | | | non | SFR | Itinérés | |
| | | | | | | |
| | | | | | | |
| | | | | | | |

Mode de paiement : Aucune commande ne sera traitée en l'absence de l'enregistrement de l'intégralité du paiement, y compris les éventuels frais de port et de contre-remboursement. En cas de souscription d'un abonnement vous recevrez au préalable le contrat d'abonnement correspondant au choix de votre opérateur.

- Chèque bancaire ou postal à l'ordre de VPC Télécom
 Contre-remboursement
 Carte bancaire (CB nationales/EuroCard - MasterCard - Visa internationales) :

*0 F s'il y a une souscription d'abonnement sinon 29 F

n° / / date d'expiration : / / signature obligatoire

adresse de facturation et de livraison : (pour être livré à une autre adresse que celle de facturation, appelez-nous, ou indiquez la sur papier libre)

Mme Mlle M. Nom : Prénom :
 Société : Fonction (pour les achats à titre professionnel) :
 Adresse :
 CP Ville : Téléphone :

RCS B 419 983 697 Strasbourg

MOBILE MAG N°14



Peut-on changer de numéro d'appel en conservant la même carte SIM ?

Gilles B., Le Plessis Tréville

M O B I L E S SFR accorde un changement de numéro tout en conservant la même carte et le même contrat. La demande doit être faite par écrit auprès de votre agence SFR (adresse communiquée par le service client), qui vous demandera en outre de fournir une raison valable à votre démarche.

De même, si vous êtes abonné Itineris, vous devrez vous rendre à une agence France Telecom qui procédera gratuitement à une dénumérotation et modifiera votre numéro d'appel sans changer votre contrat ou votre carte SIM.

Enfin, chez Bouygues Telecom, le changement de numéro est accompagné d'un changement de carte SIM et vous est facturé 60 F.



Est-ce que mon opérateur peut décider un jour, sans me consulter, de changer mon numéro de téléphone mobile ?

Christine K., Paris

M O B I L E S C'est très improbable mais cette éventualité a cependant été prévue dans des cas bien précis, déterminés contractuellement (contrainte technique ou changement de plan de numérotation par les autorités compétentes). En d'autres termes, ne vous inquiétez pas, votre opérateur ne va pas s'amuser à changer votre numéro (imaginez les difficultés de gestion induites !), sauf cas de force majeure...



En complément d'information, j'aimerais connaître le niveau de sensibilité (exprimé en μm ou dBm) correspondant aux indications **, ***, ****.

M. M., Ivry

M O B I L E S Nous testons les appareils selon deux critères : la sensibilité « qualité » et la sensibilité « accroche ». Les deux nombres obtenus sont ensuite additionnés. Nous attribuons 4 étoiles aux mobiles qui obtiennent un résultat compris entre 215 et 220 dBm, 3 étoiles entre 212 et 215 dBm, 2 étoiles entre 209 et 212 dBm, 5 étoiles aux résultats strictement supérieurs à 220 dBm et 1 étoile aux résultats égaux ou inférieurs à 209 dBm. Si vous désirez d'autres renseignements concernant notre procédure de tests de sensibilité, vous pouvez vous référer à notre hors série n°2, paru en mai 98.



Pourriez-vous publier les numéros par lesquels commence chaque opérateur ? Ce serait bien pratique sachant que l'envoi de SMS n'est possible qu'entre deux abonnés au même opérateur.

André M., Nantes

M O B I L E S Les téléphones mobiles de Bouygues commencent par 06 60 / 61 / 62 (06 68 pour Nomad). Ceux de SFR commencent par 06 03 / 09 / 10 / 11 / 12 / 13 / 14 et ceux de France Telecom Mobiles par 06 07 / 08 / 80 / 81 / 82 / 85 / 86 / 87 / 89. Concernant Itineris, la distinction entre Loft et Ola n'est pas stricte. Par exemple, en composant un numéro débutant par 06 80, vous pouvez avoir en ligne soit un abonné Ola, soit un abonné Loft. D'une manière générale, les numéros d'Ola commencent souvent par 06 81 / 86 / 89 et ceux de Loft par 06 07 / 08 / 82 / 89. Notez toutefois que l'envoi d'un SMS est possible d'un abonné Ola vers un abonné Loft et vice-versa.



Les bandes Bouygues Telecom sont-ils « simlockés » à vie ou existe-t-il des conditions de temps et / ou financières à satisfaire pour voir disparaître ces « bridages » ?

Laurent D., Puget-Ville

M O B I L E S Les terminaux Bouygues Telecom sont simlockés durant 6 mois. Il n'est pas possible de les débrider avant ce délai. En outre, si vous désirez utiliser une carte SIM Itineris ou SFR avant 12 mois d'utilisation, vous devrez bien sûr payer la fin de votre abonnement annuel chez Bouygues Telecom.



Savez-vous où je peux trouver les codes pour personnaliser les mélodies pour les téléphones Ericsson ?

Minitéliste anonyme

M O B I L E S Effectivement, outre les différentes sonneries proposées par le téléphone, Ericsson offre également la possibilité de composer sa propre mélodie (sauf sur le GA628). Les touches du pavé numérique correspondent aux différentes notes. Vous pouvez modifier leurs tonalités en utilisant la fonction majuscule ou minuscule, en utilisant la touche « dièse », etc. Pour vous amuser, nous vous proposons quelques mélodies qu'il vous est possible de

créer. Prenez l'air avec *Oxygène 4* de Jean-Michel Jarre en tapant +CpPg#dpGpCpPp+CpPg#dpGpCpPp#AppapGpa pDp, roulez votre bosse avec *Satisfaction* des Rolling Stones (dpDpdeFpfFEpD) ou encore adoptez Deep Purple avec *Smoke on the water* : gpp#app+CpPgpp#app+#c+CpPppp gpp#app+CpPpp#appG !

Votre manuel d'utilisation vous donnera des renseignements supplémentaires et vous pouvez également contacter Ericsson au 08 03 38 33 83.



Chaque téléphone du marché « hors-pack » est-il compatible avec l'EFR en général et le DHR de Bouygues Telecom en particulier ?

Laurent D., Puget-Ville

MOBILES Sauf le StarTAC et le Philips B715, tous les téléphones Bouygues Telecom existants ou à venir sont compatibles avec le son DHR. Concernant les GSM, il est prévu que SFR et Itineris installent l'EFR sur leurs réseaux courant 99. C'est pourquoi de plus en plus de téléphones sont compatibles EFR et les constructeurs devront équiper une grande partie de leurs nouvelles gammes. Et **MOBILES magazine** ajoute désormais une icône « EFR » ou « DHR » aux fiches signalétiques des téléphones dans son guide d'achat !



Le signal des dépenses est-il un service compris de France Telecom Mobiles ? Je ne suis jamais averti lorsque j'arrive à la fin de mon forfait.

Suis-je en droit de réclamer ce service ?

Anonyme

MOBILES Le signal des dépenses est bien un service gratuit d'Itineris si vous êtes abonné Ola. Par défaut, vous êtes prévenu par mini-message lorsque votre facture atteint 500 F. Vous pouvez toutefois modifier ce montant en téléphonant à votre service clients. Vous devrez alors fournir un chèque de caution.

Sur Loft, vous n'êtes pas averti et vous devez donc suivre votre consommation en composant le 750 (durée décomptée + 2 F / min au-delà du forfait) ou le numéro Indigo 0 803 000 750.



Pourquoi la sensibilité des mobiles que vous essayez n'est-elle pas testée systématiquement ?

Gérard T., Muret

MOBILES **MOBILES magazine** est pour l'instant le seul magazine à tester la sensibilité des mobiles en laboratoire avec un banc de tests. Nous travaillons en partenariat avec Hewlett-Packard et nous tâchons d'améliorer notre procédure au fur et à mesure mais nous sommes souvent confrontés à des problèmes de connectique. En effet, le téléphone est relié au banc d'essai par un connecteur d'antenne. Or, le connecteur d'antenne est considéré comme un accessoire : s'il n'existe pas, nous ne pouvons évidemment pas tester l'appareil. C'est très souvent le cas pour les modèles les plus récents, d'où l'impossibilité de tester leur sensibilité. En outre, la compatibilité diffère souvent d'un appareil à un autre — même s'il s'agit par exemple de deux téléphones Alcatel — et nous ne pouvons donc pas utiliser le même connecteur. D'autres problèmes techniques peuvent survenir... Nous nous efforçons cependant de tester les mobiles le plus tôt possible !



Fort intéressé par la formule « 30 min Week End », je vous serais reconnaissant de bien vouloir me confirmer que SFR la prévoit bien dans le contrat pour le pack Motorola d520.

Roger Louis M., Annecy

MOBILES Initialement, le forfait « 30 min Week End » n'est pas compris dans le pack Motorola d520 (seuls les forfaits de « 1 h Week End » à « 5 h Week End » sont compris). En revanche, SFR permet de changer gratuitement de forfait au cours des 3 mois qui suivent votre abonnement. Si ce pack vous intéresse vraiment, nous vous conseillons donc de choisir un forfait « 1 h Week End » et de migrer au bout d'un mois vers le forfait « 30 min Week End ».



Combien va environ coûter le GD70 ? Est-il prévu en pack ? Si oui, chez quel opérateur ?

Minitéliste anonyme

MOBILES Le GD70 coûte approximativement 3000 F. Il sort sur le marché français au début de ce mois et sera très probablement intégré dans un pack — sans doute dans un avenir proche — mais nous ne connaissons pour l'instant ni l'opérateur ni le prix...

Trop cher !

« Lecteur régulier de votre magazine et consommateur averti de téléphonie tant fixe que mobile, je tiens à vous faire part de suggestions qui pourraient intéresser bon nombre d'abonnés qui, comme vous et moi, trouvent les tarifs fixes vers mobiles trop chers. Comme vous le mentionnez, la première solution consiste à appeler un portable depuis un autre mobile. Une autre solution consiste à utiliser les services d'opérateurs filaires autres que France Telecom. En effet, un grand nombre d'opérateurs alternatifs permettent de réaliser des économies considérables pour ce type d'appels. Par exemple, AXS Telecom propose la minute fixe vers mobiles à 1,11 F TTC tout le temps ! Autre exemple, First Telecom à 1,48 TTC / min. La liste est longue : Econophone, A Telecom, Kertel Telecom, Omnicom, Phone Systems, etc. En plus, ces opérateurs acheminent les appels longue distance à prix également avantageux. En espérant que mes remarques vous intéresseront et en comptant sur l'influence de votre revue pour informer les lecteurs, je vous envoie mes salutations les meilleures, ainsi que mes meilleurs vœux pour 1999. »

Davis P., Caestre

O la joue sur les mots !

« Promotion Ola du 20/11/98 au 31/12/98 : « Ola Alcatel : 190 F, mise en service gratuite. » Le 9/12/98, dans un quotidien régional, une page entière de publicité : Ola Alcatel gratuit ! La bonne affaire ? Hélas, en bas de page dans les petites lignes qu'on ne lit jamais, il est écrit : « Les frais de mise en service promotionnels 190 F au lieu de 422 F payables immédiatement sur les points de vente ». Auparavant, ils étaient gratuits. Consommateur : prends garde aux offres alléchantes. »

Maurice A., Vensac

M O B I L E S En effet, cette publicité d'Ola induirait facilement en erreur les consommateurs non avertis. Référez-vous à nos Actualités de ce mois-ci pour plus de détails.

Allons voir ailleurs si l'herbe est plus verte..

« Victime du vol de mon portable deux mois après la souscription d'un forfait Loft 2 heures d'Itineris, j'ai eu la surprise d'apprendre par le « service fidélisation » de cet opérateur qu'il était impossible de résilier un abonnement avant 12 mois et que, pour en jouir, j'avais comme solution de leur acheter un autre mobile au prix fort. Existe-t-il un autre moyen qui pourrait me donner l'envie de rester fidèle ? Cordiales salutations. »

Catherine L., Campan

M O B I L E S Et non ! Que vous vous abonziez chez France Telecom Mobiles, SFR ou Bouygues, vous vous engagez pour au moins 1 an, c'est obligatoire. Toutefois, chez Loft, vous pouvez prendre une assurance (20 F / mois) qui vous protégera contre la perte ou le vol de votre portable. En outre, Itineris propose une prime de renouvellement de votre appareil de 500 F si vous avez au moins 18 mois d'ancienneté. Si vous n'êtes dans aucune de ces deux situations, vous pouvez acquérir un mobile d'occasion (voir nos petites annonces en fin de magazine).

À propos de l'identification du numéro...

« Je ne perçois pas bien l'intérêt de cette option payante, compte tenu de ses grosses faiblesses. En effet, il n'y a aucun accord entre les 3 opérateurs qui réservent cette fonction aux gens « du même bord ». 80 % des appels sont RTCP (ndlr : appels en provenance de téléphones fixes). Là, point d'apparition. Lorsque ça peut « identifier », là encore, l'appelant peut se soustraire par le 31. Tout cela fausse totalement le jeu. Sans compter que, hormis les numéros et noms en agenda, les autres n'apparaissent qu'en 10 chiffres. Allez savoir qui vous appelle ! L'identification devrait être systématique ou ne pas être. Pour une option aléatoire mais payante, je ne vois pas l'intérêt de souscrire. »

Maurice D., Perpignan

MOBILES Nous désirons rectifier deux points de votre lettre. Tout d'abord, si vous souscrivez à l'identification de l'appelant, vous pouvez recevoir le numéro d'appel de votre correspondant, qu'il soit abonné France Telecom Mobiles, SFR ou Bouygues Telecom, sauf s'il est possesseur d'une carte prépayée. Deuxièmement, si l'appelant le permet, son numéro peut être identifié, qu'il provienne d'un autre mobile ou d'un téléphone filaire. Pour des raisons personnelles ou professionnelles, vos interlocuteurs peuvent effectivement se soustraire à l'identification par le #31# depuis un portable, par le 3651 depuis un fixe ou en souscrivant à une liste « rouge ». Cette possibilité est naturellement nécessaire au respect des libertés individuelles. En outre, l'identification de l'appelant permet la reconnaissance de la ligne et non de son propriétaire, sauf si vous l'avez enregistré dans votre répertoire (cette fonction s'appelle alors « matching répertoire »). C'est pourquoi, seuls s'affichent les 10 chiffres du numéro. L'identification de l'appelant n'est pas « l'œil de Moscou » !

Absence... d'appels en absence !

« Tout d'abord, bravo pour votre magazine qui est véritablement très instructif. Mon courrier concerne le Samsung SGH-600 (testé par votre magazine dans le numéro 12) et notamment la fonction « appels en absence » qui permet d'afficher théoriquement les 10 derniers appels entrants n'ayant pas abouti. Or, il s'avère que cette fonction n'est pas optionnelle sur mon mobile. J'ai donc téléphoné au service consommateurs qui m'a expliqué que cette fonction (au demeurant très utile) n'était pas opérationnelle sur le réseau SFR mais seulement sur Itineris. Il est donc très regrettable qu'un appareil de cette gamme ne puisse être opérationnel sur les deux réseaux 900 MHz français. Je tenais à vous faire part de mon mécontentement afin que vous puissiez faire bénéficier tous les lecteurs de cette information. »

Pierre-François C., Vitrolles

MOBILES Après vérification sur le réseau SFR avec le petit Samsung SGH-600 (à Paris), nous sommes aperçus que la fonction « appels en absence » fonctionne. L'appareil signale qu'une personne a tenté de vous joindre (sans laisser de message), vous pouvez ensuite consulter le détail de vos appels en absence dans le 2^e menu « compteur d'appels ». Attention, pour bénéficier de ce service, il faut souscrire à l'option « présentation du numéro entrant » (15 F / mois chez SFR, gratuit chez Itineris). Cependant, nous avons reçu une autre plainte à ce sujet, provenant de la même région que la vôtre (merci au témoignage de Kamel A., Marseille). Le téléphone n'est pas en cause mais il se peut qu'il y ait une anomalie spécifique au réseau SFR dans le département des « Bouches-du-Rhône ». À suivre...

Ne laissez rien au hasard !

Besoin d'une information précise ?

Retrouvez les tests détaillés de tous les téléphones mobiles et les dossiers thématiques parus dans les précédents numéros de **MOBILES** magazine.



Numéro 5 Déc 97-Jan 98



Numéro 7 Avril-Mai 98

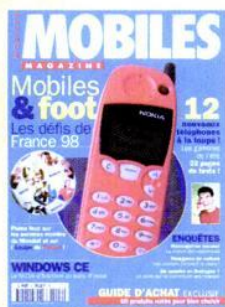

Numéro 8 Juin-Juillet 98



Numéro 9 Septembre 98



Numéro 10 Octobre 98



Numéro 11 Novembre 98



Numéro 12 Décembre 98



Numéro 13 Janvier 98

Besoin de faire le point sur les produits et les services ?

Plongez-vous dans les hors séries de **MOBILES** magazine pour tout savoir sur l'univers du téléphone mobile.



Hors Série 2 Mai 98



Hors Série 3 Juillet 98



Hors Série 4 Nov 98



Oui, je commande les anciens numéros suivants :

- N°4 : exemplaires x 25 F = F
- N°5 : exemplaires x 25 F = F
- N°7 : exemplaires x 25 F = F
- N°8 : exemplaires x 25 F = F
- N°9 : exemplaires x 25 F = F
- N°10 : exemplaires x 25 F = F
- N°11 : exemplaires x 25 F = F
- N°12 : exemplaires x 25 F = F
- N°13 : exemplaires x 25 F = F
- HS N°1 : exemplaires x 35 F = F
- HS N°2 : exemplaires x 35 F = F
- HS N°3 : exemplaires x 35 F = F
- HS N°4 : exemplaires x 35 F = F

Frais de port : 8 F

TOTAL (frais de port inclus) = F

Je joins mon règlement par chèque bancaire ou postal à l'ordre de **MOBILES** magazine / **ORACOM**.

Merci de m'adresser une facture acquittée.

Nom

Prénom

Adresse

Code postal

Ville

Signature

Bulletin à découper et à renvoyer à : **MOBILES** magazine - 30, rue Saint-Lazare - 75009 Paris

Livraison sous 12 jours à compter de la réception du bon de commande.

Éléments sous droits d'auteur

Opérateurs

74

- Les zones de couverture
- Tous les tarifs

Mobiles

80

- Les packs
- Comment choisir son téléphone
- Tous les modèles du marché !

Assistants personnels

99

- Le premier guide d'achat !

Sautez sur l'occasion !

105

Un meilleur son en prévision sur SFR et Itineris

L'achèvement de la couverture nationale du réseau de Bouygues Telecom a rééquilibré la donne entre les trois opérateurs et donc le choix des utilisateurs pour l'un ou l'autre réseau. Les bons scores de vente du troisième opérateur pendant les fêtes de fin d'année l'ont d'ailleurs prouvé. Le déploiement des réseaux

complémentaires (1 800 Mhz pour SFR et Itineris et 900 Mhz pour Bouygues) est en cours, mais aucune offre commerciale n'a pour l'instant été annoncée. On devrait cependant voir apparaître les premiers packs bibandes avec possibilité de « roaming » intra-opérateur d'ici quelques semaines. Autre nouveauté très attendue pour 1999, la

possibilité de bénéficier du son EFR (Enhanced Full Rate) sur les réseaux Itineris et SFR. C'est-à-dire de l'équivalent du son DHR de Bouygues Telecom, si votre téléphone mobile est compatible. La partie d'Île-de-France du réseau Itineris devrait être la première à en être équipée, dès le premier trimestre. •

Couverture hiver 1998 / 1999



97%

de la population couverte



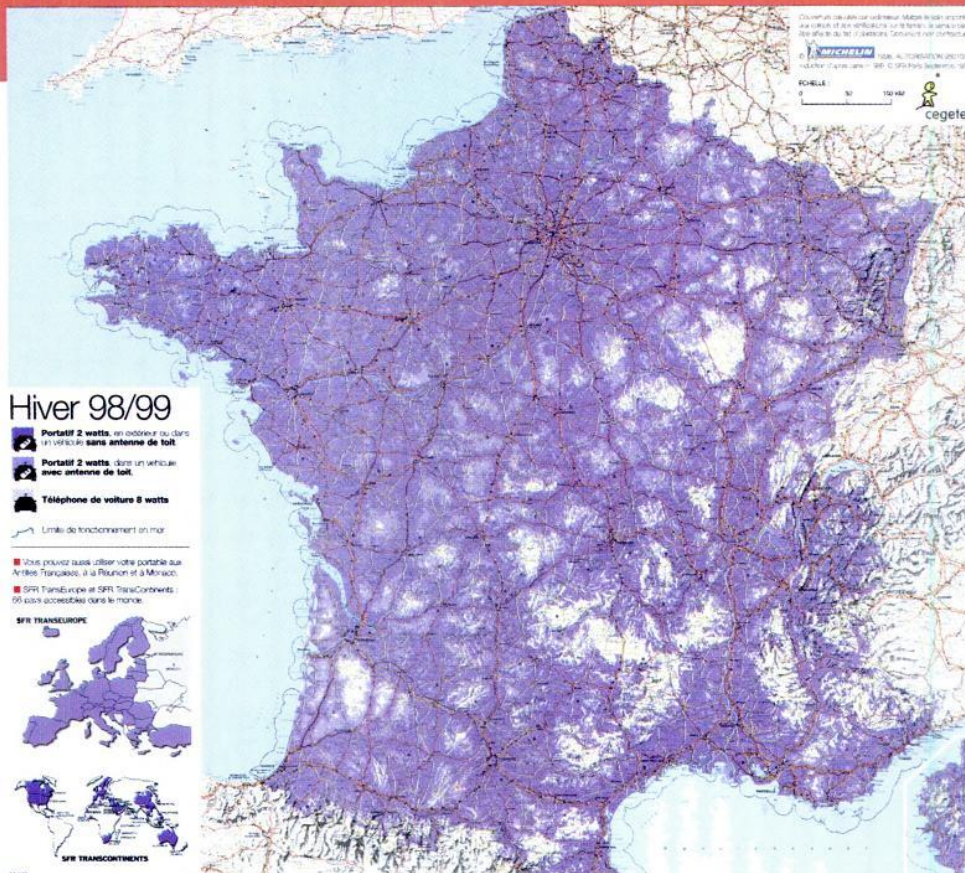

Couverture hiver 1998 / 1999



95%
de la population couverte

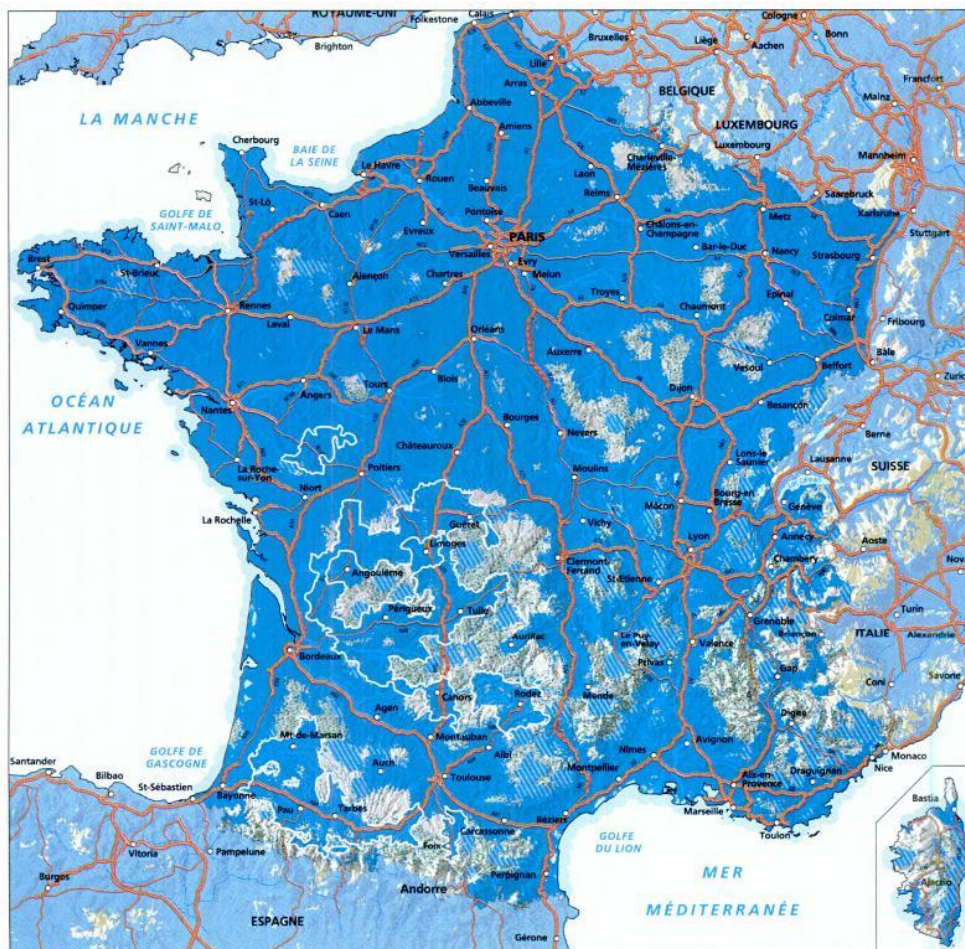

Couverture DCS 1800 Fév 1999



91%
de la population couverte

France Telecom Itineris

France Telecom Mobiles tarifs & services

| | | FORAITS | | OLA | | OLA « Temps libre » | |
|----------------------------------------|---------------------------------------------|----------------------------------------------------|--|----------------------------------------------------|-------|------------------------------------------------------------|-------|
| | | LOFT | | 1 H | 2 H | 2 H | 4 H |
| CONDITIONS GÉNÉRALES | Abonnement mensuel | 205 F (2 h) + 50 F/h | | 155 F | 195 F | 155 F | 195 F |
| | Heures incluses | au choix de 2 à 8 h | | 1 h | 2 h | 2 h | 4 h |
| | Frais de mise en service | 422 F | | inclus | | inclus | |
| | Prix appel hors forfait heures pleines | 2 F / mn et 1,20 F / mn pour 8 h | | 2,50 F / mn | | 2,50 F / mn | |
| SERVICES DONT SEUL L'ACCÈS EST COMPRIS | Prix appel hors forfait heures creuses | 2 F / mn et 1,20 F / mn pour 8 h | | 2,50 F / mn | | 2,50 F / mn | |
| | Plages heures creuses | pas de distinction heures pleines / heures creuses | | pas de distinction heures pleines / heures creuses | | tarification hors forfait : lundi à vendredi de 8 h à 18 h | |
| | Déblocage carte SIM | oui | | | | 50 F | |
| | Double appel | oui | | | | oui | |
| SERVICES PAYANTS | Limitation d'appel à l'international | oui | | | | sur demande | |
| | Modification d'abonnement | oui | | gratuit jusqu'à 2 changements / an | | | |
| | Liste rouge | sur demande | | | | sur demande | |
| | Signal des dépenses | non | | | | oui, par télémessages | |
| | envoi de SMS | 1 F / message | | | | 1 F / message | |
| | Présentation du numéro entrant | oui | | | | oui | |
| | Service client (par le 700 ou 500 pour Ola) | gratuit | | | | durée décomptée (1,25 F/30 s au-delà du forfait) | |
| | Renvoi d'appels | durée décomptée | | | | oui | |
| | Suivi consommations (par le 750) | durée décomptée puis 2 F/mn au-delà | | | | durée décomptée + prix comm. | |
| | Annuaire (par le 712 ou 512 pour Ola) | 5,45 F/app + dur. déc. puis 2 F/mn au-delà | | | | 5,50 F/app + prix comm. | |
| SERVICES KIOSQUE | Messagerie vocale | durée décomptée | | | | gratuite | |
| | Facturation détaillée | 15 F / mois | | | | 15 F / mois | |
| | Changement de numéro d'appel | 60 F | | | | 60 F | |
| | Limitation d'appel en réception | 24 F / mois | | | | 25 F / mois | |
| | Limitation d'appel à l'émission | 24 F / mois | | | | 25 F / mois | |
| | Option Europe | gratuite | | | | 40 F pour 45 jours consécutifs ou 240 F / an | |
| | Option Monde | 60 F / mois | | | | 90 F pour 45 jours consécutifs | |
| | Renouvellement carte SIM | 121 F | | | | 121 F | |
| | Bureau mobile (Fax/données/mess. prof.) | 72 F / mois | | | | non disponible | |
| | Carte jumelle | non disponible | | | | non disponible | |
| SERVICES KIOSQUE | Optima (sélection du meilleur forfait) | 20 F / mois | | | | non disponible | |
| | Mini-News ou Assurance | 20 F / mois / option | | | | non disponible | |
| | Loft Privilège | -40 F/mois si engagement de 2 ans minimum | | | | non disponible | |
| | Messagerie Fax | 15 F / mois | | | | non disponible | |

Tous les services kiosque sont accessibles par le 711. Pour Loft : 2 FTTC/min + durée décomptée et prix d'un appel normal au-delà du forfait. Pour Ola (accès au kiosque par le 511) : 2 F / min + durée décomptée ou 2,50 F / min au-delà du forfait. Services accessibles : Sommaire, Trafic, Météo, Taxi, Voyages, Restaurants, Cinéma, Spectacles, Itinéraires urbains, Fax, Mode, Sport, Infos, Bourse, Actus people, Horoscope, Tiercé, Loto, TV, Musique, Cadeaux, Pizza, Kids, Handicap zéro.

Informations générales

Durée minimum du contrat : 12 mois
Principe de tarification : 1^{re} minute indivisible puis tranches de 15 secondes.
25 % de réduction (hors forfait) pour les appels d'Itineris vers Itineris.
Renseignements : 0 800 830 800 (Loft)
0 800 505 800 (Ola)
0 800 222 800 (Mobicarte)

Divers

Appels vers les mobiles : les appels vers SFR ou Bouygues sont compris dans les forfaits.
Loft Privilège : en cas d'abonnement pour 24 mois, réduction de 40 F par mois sur le prix du forfait.
Info : Les clients Loft désirant acheter un nouveau mobile au bout de 18 mois d'abonnement bénéficient d'une prime de 500 F, liée à une reconduction du contrat pour 12 mois.

Carte prépayée Mobicarte

La pochette Mobicarte comprend un crédit de 30 mn de communication valable 2 mois à compter du 1^{er} appel et 6 mois en réception. Elle est vendue 270 F. Rechargement par cartes à gratter disponibles chez les buralistes ou en Relais H : 144 F pour 30 mn de communication ou 72 F pour 15 mn. FTM commercialise un kit Mobicarte (990 F) qui comprend un Sagem RC 700 ou un Mitsubishi MT-430. SMS possible depuis le 766 (4,65 FTTC/message + durée décomptée).
Consultation du répondeur : 0,80 F toutes les 20 secondes.

SFR

SFR tarifs & services

| | | CONTACT | SFR 30 MN | SFR 1 H | SFR 2 H | SFR 3 H | SFR 4 H | SFR 5 H | SÉRÉNITÉ 2 H | |
|----------------------------------|-------------------------------------------------------------|--------------------------------------------------------------------------------|---------------------------------------|---------------------------------------|----------------|----------------|----------------|----------------|--------------|------------------------------------------------------------------------------------|
| CONDITIONS GÉNÉRALES | Abonnement mensuel | 99 F | 135 F | 165 F | 215 F | 295 F | 355 F | 405 F | 215 F | |
| | Heures incluses | - | + 30 mn week-end | + 1 h week-end | + 2 h week-end | + 3 h week-end | + 4 h week-end | + 5 h week-end | 2 h | |
| | Frais de mise en service | 420 F | 420 F | 420 F | 420 F | 420 F | 420 F | 420 F | 420 F | |
| | Prix appel hors forfait heures pleines | 4,80 F / mn | 2,50 F / mn | 2,50 F / mn | 2,50 F / mn | 2 F / mn | 2 F / mn | 1,20 F / mn | 1 F / mn | |
| | Prix appel hors forfait heures creuses | 1,20 F / mn | 2,50 F / mn | 2,50 F / mn | 2,50 F / mn | 2 F / mn | 2 F / mn | 1,20 F / mn | 1 F / mn | |
| | Prix appel vers mobile SFR hors forfait | 1,20 F / mn | 1,20 F / mn | 1,20 F / mn | 1,20 F / mn | 1,20 F / mn | 1,20 F / mn | 1,20 F / mn | 1 F / mn | |
| | Plages heures creuses | lundi à vendredi : de 12 h 30 à 14 h et de 19 h à 8 h week-end et jours fériés | | | | | | | | heures « loisirs » : du vendredi 20 h au lundi 8 h et tous les soirs de 20 h à 8 h |
| SERVICES COMPRIS | Déblocage carte SIM | oui | oui | | | | | | | |
| | Limitation d'appel à l'international | par le 900 | par le 900 | | | | | | | |
| | SMS réception | oui | oui | | | | | | | |
| | Renouvellement carte SIM | oui | oui | | | | | | | |
| | Signal des dépenses | non disponible | sur demande | | | | | | | |
| | Liste ivoire & liste rouge | sur demande | sur demande | | | | | | | |
| | SERVICES DONT SEUL L'ACCÈS EST COMPRIS | Service Abonnés (par le 900) | 1,20 F / mn | appel décompté puis 1,20 F/mn au-delà | | | | | | |
| Suivi consommations (par le 950) | | 1,20 F / mn | appel décompté puis 1,20 F/mn au-delà | | | | | | | appel décompté puis 1 F au-delà |
| Messagerie vocale (par le 123) | | 1,20 F / mn | appel décompté puis 1,20 F/mn au-delà | | | | | | | appel décompté puis 1 F au-delà |
| Renvoi d'appels | | 2,40 F / mn | 2,40 F / mn | | | | | | | |
| Annuaire (par le 222) | | 5,50 F/app. + prix comm. | 5,50 F / appel + prix communication | | | | | | | |
| SERVICES PAYANTS | Texto (envoi de SMS) | 0,50 F / message | 0,50 F / message | | | | | | | |
| | Modification d'abonnement (gratuit les trois premiers mois) | 120 F | 120 F | | | | | | | |
| | Facturation détaillée | 15 F / mois | 15 F / mois | | | | | | | |
| | Double appel | 15 F / mois | 15 F / mois | | | | | | | |
| | Option Europe | 25 F / mois | 25 F / mois | | | | | | | |
| | Option Monde | 60 F / mois | 60 F / mois | | | | | | | |
| | Limitation d'appels à l'émission | 25 F / mois | 25 F / mois | | | | | | | |
| | Limitation d'appels en réception | 25 F / mois | 25 F / mois | | | | | | | |
| | Transmission de données | 60 F / mois + prix comm. | 60 F / mois + prix communication | | | | | | | |
| | Présentation du numéro entrant | 15 F / mois | 15 F / mois | | | | | | | |
| SMS émission (3617 SFRMES) | 2,23 F / mn | 2,23 F / mn | | | | | | | | |

SERVICES KIOSQUE Sommaire des services kiosque par le 500. Info Flash (dépêches AFP), Info Météo, Info Sport : 2 F par appel + durée décomptée. Info Bourse, Info Trafic (Ile-de-France et stations de ski en saison) : 3 F par appel + durée décomptée. Lettre de l'Expansion : 9 F par appel + durée décomptée. Vous pouvez en outre avoir accès aux services SFR Taxi par le 8294 (6 F par appel + durée décomptée) ; SFR Ciné par le 2463 (service Allociné : 2 F par appel + durée décomptée) ; SFR Spectacles par le 7732 (3 F par appel + durée décomptée), SFR Actu (avec Europe 1) par le 2288 (3 F par appel + durée décomptée) ; SFR Réservation par le 7372 (6 F par appel + durée décomptée).

| Informations générales | Divers | Carte prépayée Entrée Libre |
|--------------------------------------------------------------------------------------------------------------------------------------------------------------------------------------------------------------------------------------------------------------------------|----------------------------------------------------------------------------------------------------------------------------------------------------------------------------------------------------------------------|--------------------------------------------------------------------------------------------------------------------------------------------------------------------------------------------------------------------------------------------------------------------------------------------------------------------------------------------------------------------------------------------------------------------------------|
| <p>Durée minimum du contrat : 12 mois</p> <p>Principe de tarification : 1^{re} minute indivisible puis facturation à la seconde.</p> <p>Renseignements</p> <p>Abonnés : 0 802 802 900</p> <p>Non abonnés : 0 800 426 426</p> <p>Entrée Libre : 0 836 621 900</p> | <p>Sérénité Alliance 18 mois : pour tout engagement sur 18 mois, 2 h pour 195 FTTC et 1 F TTC/min au-delà.</p> <p>Promotion ! Du 16/11/98 au 17/01/99 : gratuité des 2 premiers mois d'abonnement.</p> | <p>Valable 2 mois en appel (12 mois en réception) et comprenant 30 mn de communication. Accès à des services tels que le répondeur vocal, l'annuaire, le suivi de consommation, le service client ou le SMS. Kit d'accès à 270 FTTC ou en pack incluant un mobile Sagem RC 712 à 990 FTTC. Cartes rechargeables : 144 FTTC pour 30 mn, 224 FTTC pour 1 h.</p> <p>Consultation répondeur : première minute gratuite.</p> |

Bouygues Telecom

tarifs & services

Bouygues Telecom

| | | FORFAIT 2 H PREMIER | FORFAIT 2 H LIBERTÉ | FORFAIT 4 H LIBERTÉ | FORFAIT 6 H LIBERTÉ |
|-----------------------------------------------|-------------------------------------------|----------------------------------------|-----------------------------------------------------------|-----------------------------------------------------------|-----------------------------------------------------------|
| CONDITIONS GÉNÉRALES | Abonnement mensuel | 155 F | 175 F | 240 F | 340 F |
| | Heures incluses | 2 h | 2 h | 4 h | 6 h |
| | Frais de mise en service | 300 F | 300 F | 300 F | 300 F |
| | Prix de la minute hors forfait | 2,50 F | même prix que la minute dans le forfait (2,50 F vers GSM) | même prix que la minute dans le forfait (2,50 F vers GSM) | même prix que la minute dans le forfait (2,50 F vers GSM) |
| SERVICES COMPRIS | Messagerie vocale (par le 660) | oui | oui | oui | oui |
| | Déblocage carte SIM | gratuit la première fois | gratuit la première fois | gratuit la première fois | gratuit la première fois |
| | Filtrage d'appels | oui | oui | oui | oui |
| | SMS réception | oui | oui | oui | oui |
| | Limitation d'appels à l'international | non | oui | oui | oui |
| | Modification d'abonnement | gratuit jusqu'à 2 fois par an | gratuit jusqu'à 2 fois par an | gratuit jusqu'à 2 fois par an | gratuit jusqu'à 2 fois par an |
| | Service clientèle (par le 614) | 3,80 F / mn | durée décomptée | durée décomptée | durée décomptée |
| | Service Voyage | non disponible | oui | oui | oui |
| | Suivi consommations (par le 680) | durée décomptée | durée décomptée | durée décomptée | durée décomptée |
| | Téléchargement répertoire | non disponible | gratuit la 1 ^{re} fois (sinon 35 F) | gratuit la 1 ^{re} fois (sinon 35 F) | gratuit la 1 ^{re} fois (sinon 35 F) |
| | Appel incognito | sur demande | sur demande | sur demande | sur demande |
| SERVICES DONT SEUL L'ACCÈS EST COMPRIS | Renvoi d'appels (par le 610) | communication en sus | communication en sus | communication en sus | communication en sus |
| | SMS envoi | 0,70 F/message ou 223 F/mn sur minitel | 0,70 F/message ou 223 F/mn sur minitel | 0,70 F/message ou 223 F/mn sur minitel | 0,70 F/message ou 223 F/mn sur minitel |
| SERVICES PAYANTS | Annuaire (par le 612) | 4,50 F / appel | 4,50 F / appel | 4,50 F / appel | 4,50 F / appel |
| | Boîte à fax | non disponible | 60 F + 25 F / mois | 60 F + 25 F / mois | 60 F + 25 F / mois |
| | Changement de numéro d'appel | non disponible | 60 F | 60 F | 60 F |
| | Double appel | non disponible | 15 F / mois | 15 F / mois | 15 F / mois |
| | Facturation détaillée | non disponible | 12 F / mois | 12 F / mois | 12 F / mois |
| | Présentation du numéro entrant | non disponible | 12 F / mois | 12 F / mois | 12 F / mois |
| | « Services + » (les 3 services ci-dessus) | non disponible | 24 F / mois | 24 F / mois | 24 F / mois |
| | Liste privée (liste rouge) | non disponible | 12 F / mois | 12 F / mois | 12 F / mois |
| | Limitation d'appels à l'émission | non disponible | 60 F / mois | 60 F / mois | 60 F / mois |
| | Limitation d'appels à la réception | non disponible | 60 F / mois | 60 F / mois | 60 F / mois |
| | Personnalisation du numéro | non disponible | gratuit | gratuit | gratuit |
| Renouvellement carte SIM | non disponible | 100 F | 100 F | 100 F | |
| Signal des dépenses | non disponible | 15 F / mois | 15 F / mois | 15 F / mois | |
| Transmission de données | non disponible | 60 F + prix communication | 60 F + prix communication | 60 F + prix communication | |

SERVICES KIOSQUE

Sommaire (888). Les services inclus dans le forfait (durée décomptée) sont : Sommaire, Taxi G7 (Paris et certaines régions), Cinéline, Pizza Hut, Interflora, Banque Directe. Les services hors forfait (2 F/mn) sont Dégriftour; SNCF, BNP, Investir (Bourse), Info Trafic (région parisienne et lyonnaise pendant la saison de ski), Météo France, Degriftour; SNCF, BNP; Video Line, Home Service et Ticket Net.

Informations générales

Durée minimum du contrat : 12 mois
Principe de tarification : 1^{re} minute indivisible puis tranches de 15 secondes.
Les appels vers un mobile GSM sont désormais inclus dans les forfaits.
Renseignements : 0 801 630 100

Carte prépayée Nomad

Le coffret Nomad comprend pour 990 F TTC, un mobile Sagem B510 ou Siemens B616 et un crédit d'appels de 57 F (30 minutes en heures creuses) valable 3 mois en émission et 6 mois en réception. Recharge de 75 mn de communications (heures normales) pour 145 F TTC.
N.B. Les durées sont calculées selon des heures « normales » à 1,90 F/mn. Mais du lundi au vendredi, entre 16 h 30 et 21 h 30, le coût de la minute passe à 3,80 F TTC.
Messagerie vocale : 0,90 F la minute.

MobilesAchat

n°1 - Hiver 1999

[Pratique, Complet, Indispensable]

65 téléphones
et tous les packs
à la loupe !



6 hit-parades
exclusifs

Les moins chers,
les plus légers...

Plus!

Tous les tarifs.
Tous les services.

Toutes les fiches
complètes !

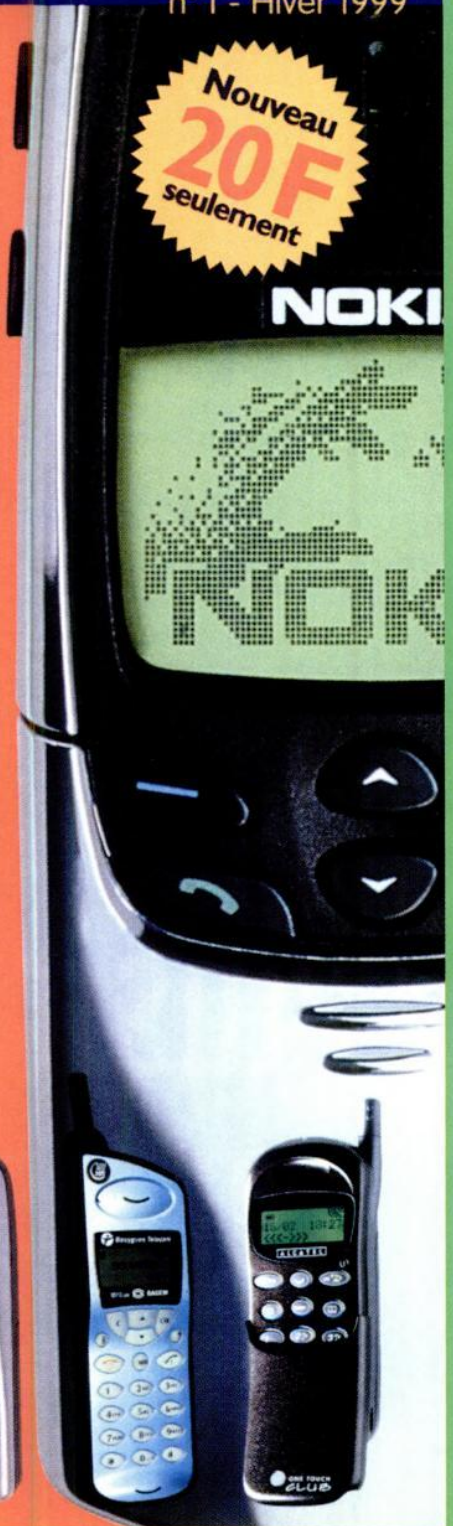

- Le magazine pour mieux acheter ! -

En vente chez votre marchand de journaux

FTM



OLA 101 90 F

- Téléphone Alcatel One Touch Easy.
- Accès aux forfaits 1 h, 2 h ou Temps Libre.
- Batterie - Chargeur
- Carte SIM - Frais de mise en service.

FTM



OLA 103 490 F

- Téléphone Nokia 5110.
- Accès aux forfaits 1 h, 2 h ou Temps Libre.
- Batterie - Chargeur
- Carte SIM - Frais de mise en service.

FTM



LOFT ERICSSON 690 F

dans les boutiques France Telecom Mobiles exclusivement

- Téléphone Ericsson GA 628.
- Accès aux forfaits de la gamme Loft de 2 h à 8 h.
- Batterie - Chargeur
- Carte SIM - Frais de mise en service.

FTM



LOFT SAGEM 990 F

- Téléphone Sagem G8300.
- Accès aux forfaits de la gamme Loft de 2 h à 8 h.
- Batterie - Chargeur
- Carte SIM - Frais de mise en service.

FTM



LOFT MOTOROLA 1490 F

- Téléphone Motorola cd920 / cd930.
- Accès aux forfaits de la gamme Loft de 2 h à 8 h.
- Batterie - Chargeur
- Carte SIM - Frais de mise en service.

FTM



LOFT SAMSUNG 1490 F

- Téléphone Samsung SGH-600.
- Accès aux forfaits de la gamme Loft de 2 h à 8 h.
- Batterie - Chargeur
- Carte SIM - Frais de mise en service.

SFR



SFR ALCATEL 290 F

- Téléphone Alcatel One Touch Club.
- Accès à la gamme de forfaits : 1 h à 5 h Week End + 2 h Sérénité.
- Batterie - Chargeur
- Carte SIM - Frais de mise en service.

SFR



SFR MOTOROLA 290 F

- Téléphone Motorola d520.
- Accès à la gamme de forfaits : 1 h à 5 h Week End + 2 h Sérénité.
- Batterie - Chargeur
- Carte SIM 80 num. - Frais de mise en service.

SFR



SFR PANASONIC 490 F

- Téléphone Panasonic G520.
- Accès à la gamme de forfaits : 1 h à 5 h Week End + 2 h Sérénité.
- Batterie - Chargeur
- Carte SIM - Frais de mise en service.

SFR



SFR ESSENTIEL 490 F

- Téléphone Sagem RC 725
- Accès à la gamme de forfaits : 1 h à 5 h Week End + 2 h Sérénité.
- Batterie - Chargeur
- Carte SIM - Frais de mise en service - housse

SFR



SFR COMPLICE 490 F

- Téléphones 2 Alcatel One Touch Club.
- Accès à la gamme de forfaits : 1 h à 5 h Week End + 2 h Sérénité.
- Batterie - Chargeur
- Carte SIM - Frais de mise en service.
- 1 h / mois gratuite entre les deux numéros

SFR



SFR SONY 390 F

- Téléphone Sony CMD X2000
- Accès aux forfaits 2 h, 3 h, 4 h ou 5 h « week-end ».
- Batterie - Chargeur
- Carte SIM - Frais de mise en service.

(*) Appels hors numéros spéciaux, en France métropolitaine pour Entrée Libre et Direct Live. Mobicarte et Nomad permettent les appels à l'étranger.

SFR



SFR PREMIER 1290 F

- Téléphone Nokia 6110.
- Batterie - Chargeur
- Carte SIM - Frais de mise en service.
- Accès aux forfaits 2 h, 3 h, 4 h ou 5 h « week-end » + 2 h Sérénité

BOUYGUES TELECOM



GOLD SIEMENS 290 F

- Téléphone Siemens B616.
- Batterie - Chargeur
- Carte SIM - Frais de mise en service.
- Accès à tous les forfaits de la gamme (2 h, 4 h, 6 h Liberté et 2 h Premier).

BOUYGUES TELECOM



GOLD NOKIA 590 F

- Téléphone Nokia B415.
- Batterie - Chargeur
- Carte SIM - Frais de mise en service.
- Accès à tous les forfaits de la gamme (2 h, 4 h, 6 h Liberté et 2 h Premier).

BOUYGUES TELECOM



GOLD MATRA 590 F

- Téléphone Matra B216 Matra B215
- Batterie - Chargeur
- Carte SIM - Frais de mise en service.
- Accès à tous les forfaits de la gamme (2 h, 4 h, 6 h Liberté et 2 h Premier).

BOUYGUES TELECOM



GOLD SAGEM 690 F

- Téléphone Sagem B515.
- Batterie - Chargeur
- Carte SIM - Frais de mise en service.
- Accès à tous les forfaits de la gamme (2 h, 4 h, 6 h Liberté et 2 h Premier).

BOUYGUES TELECOM



GOLD MITSUBISHI 890 F

- Téléphone Mitsubishi B820 bibande.
- Batterie - Chargeur
- Carte SIM - Frais de mise en service.
- Accès à tous les forfaits de la gamme (2 h, 4 h, 6 h Liberté et 2 h Premier).

BOUYGUES TELECOM



GOLD MOTOROLA 1490 F

- Téléphone Motorola B320 bibande.
- Batterie - Chargeur
- Carte SIM - Frais de mise en service.
- Accès à tous les forfaits de la gamme (2 h, 4 h, 6 h Liberté et 2 h Premier).

FTM



MOBICARTE 990 F

- Téléphones Sagem RC 700 (coffret mct) Mitsubishi MT-430
- Carte SIM rechargeable Frais de mise en service.
- Validité 2 mois en appel, 6 mois en réception
- Recharge* 144 F pour 30 min ou 72 F pour 15 min d'appels. En vente dans les bureaux de tabac et les points de vente GSM.
- Services : suivi conso, messagerie, minismessages, service client.

SFR



ENTRÉE LIBRE 990 F

- Téléphone Sagem RC 810
- Carte SIM rechargeable Frais de mise en service.
- Validité 2 mois en appel, 12 mois en réception.
- Recharge* 144 F pour 30 min d'appels ou 224 F pour 1 h. En vente dans les bureaux de tabac et points de vente GSM.
- Services : suivi conso, messagerie, SMS, annuaire express, service client.

BOUYGUES TELECOM



NOMAD 690 F / 990 F (Sagem B510)

- Téléphones Sagem B510, Siemens B616 Siemens B615, Motorola B315
- Carte SIM rechargeable Frais de mise en service.
- Validité 3 mois en appel, 6 mois en réception.
- Recharge* 145 F, soit 75 min de communications en heures normales. Du lundi au vendredi de 16h30 à 21h30, la minute est facturée 3,80 F.
- Services : suivi conso, messagerie, télémessages, service client.

SFR



DIRECT LIVE 990 F

- Téléphones Alcatel One Touch Plus Alcatel One Touch Max
- Carte SIM rechargeable Frais de mise en service.
- Validité 1 mois en appel, 6 mois en réception.
- Recharge* 96 F, soit 40 min en Happy Hours.
- Services : suivi conso, messagerie, télémessages, service client.

Bien choisir son téléphone mobile

Acheter un téléphone mobile pour la première fois ou renouveler son équipement demande réflexion. Ne vous arrêtez pas sur un modèle pour économiser quelques francs : vous risqueriez de le regretter par la suite si le produit ne vous convient pas...

Les critères principaux à prendre en compte

- 1 **Le poids.** Votre téléphone vous sera vraiment utile si vous l'avez le plus souvent possible avec vous. S'il est trop lourd, vous serez tenté de ne pas toujours l'emporter. Dans une poche, 50 grammes de différence, ça se sent !
- 2 **L'autonomie.** Rien de plus agaçant qu'un téléphone qui vous « lâche » alors que vous n'avez pas de batterie de rechange ou de chargeur avec vous. Comparez les autonomies : un même appareil peut avoir une bonne autonomie en appel et moins bonne en veille ou inversement.
- 3 **La simplicité d'emploi.** Rien ne sert d'avoir un produit ultra-sophistiqué si son maniement est complexe : vous ne vous servirez pas de la moitié des fonctions. Certains modèles ajouteront à votre confort quotidien. Pourquoi s'en priver ?
- 4 **Les fonctionnalités.** Les écarts entre les possibilités des téléphones d'entrée de gamme et les modèles haut de gamme sont importants. Cernez bien vos besoins. Il n'est pas nécessaire de payer un téléphone dont vous ne vous servirez que de quelques fonctions.
- 5 **La sensibilité.** C'est un critère essentiel. Quelle est la qualité du signal restitué par le téléphone quand vous êtes en limite de couverture ? Et quelle est sa capacité à « accrocher » le réseau dans des zones mal couvertes, saturées ou en intérieur ? Votre confort dépendra en grande partie de la sensibilité de votre mobile. Rien de

plus désagréable que de « courir » après le réseau ou d'être coupé en cours de conversation parce que l'on traverse une zone moins bien couverte !

- 6 **La qualité d'écoute.** Le téléphone va-t-il restituer fidèlement la qualité de la voix de votre correspondant, ou la communication sera-t-elle sourde et lointaine ?
- 7 **Le vibreur :** un bon confort pour ne pas être dérangé par la sonnerie. Il n'est aujourd'hui disponible que sur certains modèles haut de gamme. Toutefois des batteries vibrantes sont proposées en option sur d'autres modèles.
- 8 **La transmission de données :** le téléphone doit posséder une interface PCMCIA pour recevoir ou envoyer des données à partir d'un ordinateur (fax, e-mail, fichiers...). Cette interface vous permet de brancher un modem entre le téléphone et l'ordinateur. Certains téléphones intègrent directement le modem : il suffit alors d'un câble pour les connecter à l'ordinateur. La transmission de données est surtout utilisée par les professionnels nomades.
- 9 **Enfin, avant d'acheter, comparez bien sûr les prix :** ceux que nous publions sont des prix indicatifs recommandés par les fabricants. Ils peuvent être différents dans la distribution. Vous pourrez parfois trouver moins cher. Attention toutefois, lisez bien en détail le contrat que vous signez si vous prenez aussi un abonnement !

Quelques conseils pour ne pas se tromper

Un tri alphabétique croissant par marque et modèle a été effectué dans les cas où plusieurs appareils présentent la même performance.

Note MM : note MOBILES magazine

| Classement par prix TTC | | | Classement par poids croissant | | | Classement par autonomie ★ selon tests réels | | | | Note globale MOBILES magazine (/100) | | note MM |
|-------------------------|------------------|---------|--------------------------------|------------------|-------|-------------------------------------------------|------------------|------------|-----------|-----------------------------------------|------------------|------------|
| | | | | | | | | autonomie | | | | |
| OLA | 101 | 290 F | MOTOROLA | STARTAC 130 | 95 g | SIEMENS | S10 active | 89 h | ***** | MATRA | 2082 | 96 % |
| PANASONIC | G 520 | 390 F | PHILIPS | Genie | 99 g | OLA | 101 | 85 h 45 | ***** | OLA | 103 | 94 % |
| OLA | 103 | 490 F | MOTOROLA | STARTAC 85 | 110 g | PIONEER | D 920 | 83 h 30 | ***** | SAGEM | RD 750 EX | 93 % |
| PHILIPS | Ilium | 690 F | BOSCH | Com 908 | 112 g | MATRA | Senso | 83 h 30 | ***** | SAGEM | RD 750 E | 93 % |
| PANASONIC | G450 | 790 F | NOKIA | 8810 | 118 g | MITSUBISHI | MT 35 | 83 h | ***** | PIONEER | D 920 | 92 % |
| SIEMENS | C10 | 890 F | SAMSUNG | SGH 600 | 120 g | MATRA | 2082 | 81 h 40 | ***** | MITSUBISHI | MT 35 | 90 % |
| PHILIPS | Twist | 900 F | MOTOROLA | STARTAC 70 | 122 g | MITSUBISHI | MTD-30 | 74h 20 | ***** | SIEMENS | S10 active | 89 % |
| SAGEM | RC 700 | 990 F | ALCATEL | One Touch Pocket | 125 g | SAGEM | RD 750 EX | 72 h | ***** | SAGEM | RD 750 ER | 89 % |
| SAGEM | RC 712 | 990 F | PANASONIC | G 600 | 128 g | SAGEM | RD 750 ET | 72 h | ***** | SAGEM | RC 725 | 89 % |
| BOSCH | M-Com 608 | 1 090 F | ERICSSON | GF 768 | 135 g | SAGEM | RD 750 ER | 72 h | ***** | NOKIA | 6110 | 89 % |
| MITSUBISHI | MT 30 | 1 090 F | ERICSSON | GF 788e | 135 g | SAGEM | RD 750 E | 72 h | ***** | MATRA | Senso | 89 % |
| ERICSSON | GA 628 | 1 190 F | SAGEM | RC820 | 135 g | NOKIA | 6110 | 72 h | ***** | PANASONIC | G 600 | 88 % |
| ALCATEL | One Touch Club | 1 290 F | NOKIA | 6110 | 137 g | MOTOROLA | cd920 | 72 h | ***** | OLA | 101 | 88 % |
| MATRA | Senso | 1 290 F | SIEMENS | SL 10 | 138 g | NOKIA | 3110 | 68 h 35 | ***** | NOKIA | 3110 | 87 % |
| NEC | G9D+ | 1 290 F | MOTOROLA | cd920 | 144 g | NOKIA | 8810 | 67 h 50 | ***** | SIEMENS | S10 | 86 % |
| SAGEM | RC 725 | 1 290 F | SAGEM | RC 712 | 147 g | OLA | 103 | 65 h 10 | ***** | MOTOROLA | cd920 | 86 % |
| SAMSUNG | SGH-250 | 1 290 F | SAGEM | RC 725 | 147 g | SAMSUNG | SGH 600 | 64 h | **** | SAGEM | RD 750 ET | 85 % |
| MAXON | MX-3204 | 1 300 F | PANASONIC | G 520 | 150 g | MOTOROLA | 8700 | 63 h 45 | **** | ALCATEL | One Touch Club | 84 % |
| MOTOROLA | d520 | 1 300 F | SAGEM | RC 700 | 150 g | PANASONIC | G 600 | 62 h 15 | **** | PHILIPS | Ilium | 83 % |
| SIEMENS | S10 | 1 390 F | NOKIA | 8110i | 152 g | BOSCH | World com 718 | 61 h 30 | **** | SAMSUNG | SGH 600 | 82 % |
| MATRA | 2082 | 1 490 F | SAGEM | RD 750 E | 158 g | SIEMENS | S10 | 61 h 20 | **** | ERICSSON | SH 888 | 82 % |
| MITSUBISHI | MT 35 | 1 490 F | SAGEM | RD 750 ER | 158 g | PHILIPS | Genie | 58 h | **** | ALCATEL | One Touch Pocket | 82 % |
| NOKIA | 3110 | 1 490 F | SAGEM | RD 750 ET | 158 g | ERICSSON | SH 888 | 58 h | **** | PHILIPS | Genie | 81 % |
| SIEMENS | S10 active | 1 490 F | SAGEM | RD 750 EX | 158 g | ERICSSON | GA 628 | 55 h 40 | **** | MITSUBISHI | MT 30 | 81 % |
| SAGEM | RC820 | 1 520 F | ALCATEL | One Touch Club | 160 g | PHILIPS | Ilium | 55 h 30 | **** | MITSUBISHI | MTD-30 | 80 % |
| ALCATEL | One Touch View | 1 590 F | ALCATEL | One Touch View | 160 g | ALCATEL | One Touch Pocket | 54 h 50 | **** | BOSCH | Com 908 | 80 % |
| BOSCH | Dual com 738 | 1 590 F | ERICSSON | GH 688 | 160 g | BOSCH | Dual com 738 | 54 h | **** | NOKIA | 8810 | 79 % |
| SAGEM | RD 750 E | 1 590 F | SAGEM | MC 735 | 163 g | SIEMENS | C10 | 53 h 30 | **** | SIEMENS | SL 10 | 78 % |
| MITSUBISHI | MTD-30 | 1 690 F | SAGEM | MC 755X | 163 g | ALCATEL | One Touch Club | 52 h | **** | PANASONIC | G 520 | 78 % |
| PANASONIC | G 600 | 1 790 F | SIEMENS | C10 | 165 g | PHILIPS | Twist | 51 h 30 | **** | SIEMENS | C10 | 77 % |
| SAGEM | RD 750 ER | 1 790 F | MOTOROLA | d520 | 167 g | MITSUBISHI | MT 30 | 51 h | **** | SAGEM | RC 700 | 77 % |
| MOTOROLA | 8700 | 1 800 F | OLA | 103 | 167 g | NOKIA | 8110i | 50 h 20 | **** | NOKIA | 8110i | 77 % |
| ERICSSON | GH 688 | 1 990 F | PHILIPS | Ilium | 169 g | SAGEM | RC 700 | 50 h | **** | ERICSSON | GF 768 | 77 % |
| ERICSSON | S 868 | 1 990 F | PHILIPS | Twist | 169 g | PANASONIC | G450 | 50 h | **** | ALCATEL | One Touch View | 77 % |
| PIONEER | d920 | 1 990 F | MAXON | MX-3204 | 170 g | ERICSSON | GF 768 | 50 h | **** | MOTOROLA | STARTAC 130 | 76 % |
| SAGEM | MC 735 | 1 990 F | PIONEER | D 920 | 170 g | MAXON | MX-3204 | 49 h 45 | **** | PANASONIC | G450 | 74 % |
| SAGEM | RD 750 EX | 2 190 F | ERICSSON | S 868 | 172 g | BOSCH | M-Com 608 | 48 h 30 | *** | ERICSSON | GA 628 | 74 % |
| MOTOROLA | STARTAC 70 | 2 200 F | MITSUBISHI | MT 30 | 175 g | ERICSSON | GF 788e | 47 h | *** | MAXON | MX-3204 | 73 % |
| SAGEM | MC 755X | 2 290 F | MITSUBISHI | MT 35 | 175 g | ALCATEL | One Touch View | 46 h 45 | *** | ERICSSON | S 868 | 73 % |
| SAGEM | RD 750 ET | 2 290 F | MITSUBISHI | MTD-30 | 175 g | MOTOROLA | STARTAC 130 | 45 h 30 | *** | ERICSSON | GF 788e | 73 % |
| SONY | CMD Z1 plus | 2 300 F | PANASONIC | G450 | 175 g | PANASONIC | G 520 | 45 h | *** | SONY | CMD Z1 plus | 72 % |
| ERICSSON | GF 768 | 2 390 F | SAMSUNG | SGH-250 | 179 g | SAGEM | RC 725 | 44 h | *** | SAGEM | RC 712 | 72 % |
| ALCATEL | One Touch Pocket | 2 490 F | SIEMENS | S10 active | 180 g | ERICSSON | S 868 | 43 h30 | *** | MOTOROLA | STARTAC 85 | 72 % |
| BOSCH | Com 908 | 2 490 F | SIEMENS | S10 | 185 g | MOTOROLA | d520 | 42 h | *** | MOTOROLA | d520 | 71 % |
| BOSCH | World com 718 | 2 490 F | NOKIA | 3110 | 187 g | MOTOROLA | STARTAC 85 | 38 h 45 | *** | BOSCH | World com 718 | 71 % |
| MOTOROLA | 8900 | 2 500 F | BOSCH | Dual com 738 | 189 g | MOTOROLA | 8900 | 37 h 15 | *** | BOSCH | Dual com 738 | 71 % |
| MOTOROLA | cd920 | 2 500 F | BOSCH | M-Com 608 | 189 g | BOSCH | Com 908 | 36 h | *** | ALCATEL | One Touch Com | 71 % |
| PHILIPS | Genie | 2 500 F | BOSCH | World com 718 | 190 g | SONY | CMD Z1 plus | 35 h 30 | *** | NOKIA | 9000i | 70 % |
| NOKIA | 6110 | 2 790 F | ERICSSON | SH 888 | 195 g | SAGEM | RC 712 | 35 h 30 | *** | MOTOROLA | STARTAC 70 | 70 % |
| SAMSUNG | SGH 600 | 2 990 F | MATRA | Senso | 195 g | SHARP | MC-G1 | 34 h | ** | MOTOROLA | 8900 | 69 % |
| ERICSSON | GF 788e | 3 190 F | SONY | CMD Z1 plus | 199 g | ALCATEL | One Touch Com | 34 h | ** | MOTOROLA | 8700 | 69 % |
| ERICSSON | SH 888 | 3 190 F | MATRA | 2082 | 199 g | SIEMENS | SL 10 | 33 h | ** | ERICSSON | GH 688 | 68 % |
| SIEMENS | SL 10 | 3 290 F | NEC | G9D+ | 205 g | ERICSSON | GH 688 | 29 h 15 | ** | BOSCH | M-Com 608 | 67 % |
| NOKIA | 8110i | 3 390 F | MOTOROLA | 8700 | 211 g | MOTOROLA | STARTAC 70 | 28 h 45 | ** | SAMSUNG | SGH-250 | 66 % |
| MOTOROLA | STARTAC 85 | 3 800 F | ERICSSON | GA 628 | 215 g | SAMSUNG | SGH-250 | 28 h 30 | ** | NEC | G9D+ | 65 % |
| MOTOROLA | STARTAC 130 | 4 000 F | OLA | 101 | 215 g | NOKIA | 9000i | 25 h | ** | SHARP | MC-G1 | 60 % |
| SHARP | MC-G1 | 4 500 F | MOTOROLA | 8900 | 222 g | NEC | G9D+ | 21 h 15 | ** | PHILIPS | Twist | 57 % |
| ALCATEL | One Touch Com | 4 700 F | ALCATEL | One Touch Com | 237 g | SAGEM | RC820 | non testée | non testé | SAGEM | RC820 | non testée |
| NOKIA | 9000i | 5 990 F | SHARP | MC-G1 | 245 g | SAGEM | MC 755X | non testée | non testé | SAGEM | MC 755X | non testée |
| NOKIA | 8810 | 7 500 F | NOKIA | 9000i | 397 g | SAGEM | MC 735 | non testée | non testé | SAGEM | MC 735 | non testée |
| PHILIPS | B 715 | 290 F | MOTOROLA | STARTAC | 122 g | NOKIA | B415 | 63 h | **** | NOKIA | B415 | 91 % |
| SIEMENS | B616 | 290 F | SAGEM | B510 | 140 g | SAGEM | B 515 | 47 h | *** | SAGEM | B 515 | 88 % |
| NOKIA | B415 | 490 F | MOTOROLA | B320 | 145 g | MITSUBISHI | B820 | 44 h 40 | *** | MATRA | B215 | 86 % |
| SAGEM | B510 | 490 F | SAGEM | B 515 | 160 g | PHILIPS | B 715 | 35 h | *** | MITSUBISHI | B820 | 80 % |
| MATRA | B215 | 690 F | SIEMENS | B616 | 165 g | MATRA | B215 | 33 h 30 | ** | MOTOROLA | STARTAC | 78 % |
| SAGEM | B 515 | 890 F | PHILIPS | B 715 | 169 g | MOTOROLA | STARTAC | 28 h 45 | ** | PHILIPS | B 715 | 54 % |
| MITSUBISHI | B820 | 990 F | NOKIA | B415 | 170 g | SIEMENS | B616 | non testée | non testé | MOTOROLA | B320 | non testé |
| MOTOROLA | STARTAC | 990 F | MITSUBISHI | B820 | 175 g | SAGEM | B510 | non testée | non testé | SIEMENS | B616 | non testé |
| MOTOROLA | B320 | 1 490 F | MATRA | B215 | 190 g | MOTOROLA | B320 | non testée | non testé | SAGEM | B510 | non testé |

GSM 900

GSM 1800

Comment utiliser ces pages ?

L'avis de MOBILES magazine

■ Autonomie.

Mesure l'autonomie testée en utilisation moyenne (5 minutes 30 d'appels et 45 minutes de déplacements par jour) avec la batterie standard, livrée avec l'appareil.

■ Ergonomie.

Reflète les qualités de maniabilité, d'emploi et de prise en main du téléphone mobile.

■ Simplicité d'utilisation.

Plus le menu est simple et bien conçu, plus vous vous servirez facilement des fonctions du téléphone.

■ Richesse fonctionnelle.

Que propose ce téléphone par rapport aux autres ?

■ Sensibilité.

Indique la qualité d'analyse du signal et la qualité « d'accroche » des réseaux. Testée en laboratoire.

■ Qualité d'écoute.

Notée selon 3 critères : le volume sonore, la fidélité de restitution de la voix et la présence ou non de bruits de fond.

■ Rapport qualité-prix.

Il contribue pour 20 % à la note globale.

NOTE GLOBALE

Synthèse des précédents critères de notation et avis général de MOBILES magazine.



BOSCH WORLD-COM 718 - 1990 F

2 modem option bibande
PCMCIA

Autonomie en appel 3 h 20 / 9 h 35
Autonomie en veille 80 h / 220 h
écran de 4 L x 16 c • Répertoire carte SIM
Poids 190 g • Taille 142x53x24 mm.

Le World-Com 718 de Bosch est le second bibande de la marque, avec cette fois-ci une compatibilité non pas entre les GSM 900 et 1800 Mhz, mais entre les GSM 900 et 1900 Mhz, soit entre les réseaux GSM français de SFR et Itineris et les réseaux GSM américains. Le 718 est donc le premier téléphone en France à pouvoir être utilisé également aux États-Unis, ce qui contentera les globe-trotters toujours entre deux voyages d'affaires des deux côtés de l'Atlantique. Hormis cette spécificité, le 718 reprend l'essentiel des caractéristiques du 738. Efficace, mais un peu austère. L'autonomie testée est de 61 h 30.

| | | | |
|------------------------|------|----------------------|--------|
| Autonomie | ★★★★ | Sensibilité | ★★★ |
| Ergonomie | ★★★ | Qualité d'écoute | ★★ |
| Simplicité d'emploi | ★★★★ | Rapport qualité-prix | ★★★ |
| Richesse fonctionnelle | ★★★★ | NOTE GLOBALE | 71/100 |

→ Testé dans MOBILES MAGAZINE n° 8

2 RUBRIQUES

Mobiles GSM 900 (teinte orange) et mobiles GSM 1800 (teinte bleue).

BIBANDE

le téléphone fonctionne à la fois sur des réseaux 900 / 1800 Mhz ou 900 / 1900 Mhz.

LE MODE VIBREUR

Permet d'être averti des appels en toute discrétion. En standard ou en option.

MODEM

Le téléphone est muni d'un modem, ce qui vous dispense d'un achat supplémentaire pour effectuer de la transmission de données.

PCMCIA

Le téléphone dispose d'une interface de connexion permettant de le relier à un ordinateur portable via un modem externe.

La 1^{re} durée indique l'autonomie annoncée par le constructeur avec la batterie standard.

La 2^e indique, s'il y a lieu, l'autonomie annoncée par le constructeur avec une batterie haute capacité.

LES FONCTIONS PHASE 2 ET 2+

Ces téléphones sont compatibles avec les fonctions à valeur ajoutée que permet la norme GSM au fur et à mesure de son évolution (certains n'étant pas encore proposés par les opérateurs). Par exemple, l'identification de l'appelant, le calcul des coûts des appels ou l'appel en conférence.

Codage EFR / son DHR pour Bouygues

Le mobile supporte le meilleur codage de la voix, comparable au téléphone filaire. Attention, les réseaux ne sont pas toujours compatibles.

LE LABEL MOBILES magazine

Les meilleurs produits se voient décerner le label « excellent » ou « très bon ».



Des tests de sensibilité réalisés en laboratoire avec Hewlett-Packard

Hewlett-Packard est l'un des leaders mondiaux des bancs de test GSM. Il était donc logique que MOBILES MAGAZINE travaille de concert avec Hewlett-Packard pour tester la sensibilité des téléphones GSM en France, sur banc de test HP 8922 (photo). Il permet de tester l'émetteur et le récepteur du téléphone double bande à 900 et 1800 Mhz en n'utilisant qu'un unique connecteur RF et teste aussi intégralement la commutation entre les bandes du téléphone. Hewlett-Packard est une société internationale fabricant des systèmes informatiques, des produits de communication et des instruments de mesure. La société emploie aujourd'hui 114600 personnes, dont 4000 en France notamment dans ses deux sites industriels de Grenoble et de l'Isle d'Abeau.





ALCATEL One Touch Club - 1 090 F
Pack SFR - 290 F / Pack Complice - 490 F

2 PCMCIA option

Autonomie en appel 3 h 50 / 5 h 50
Autonomie en veille 80 h / 120 h
écran de 3 L x 12 c • Répertoire SIM
Poids 210 g • Taille 130x55x29 mm.

Alcatel a changé de dimension en 1997 dans les mobiles en devenant l'un des premiers fabricants mondiaux. Ce succès a été obtenu grâce au One Touch Easy, le modèle que l'on connaît en France sur Ola. Alcatel a doublé la mise en développant une version légèrement différente, le One Touch Club. Il a d'emblée été intégré dans le pack SFR d'entrée de gamme. C'est un produit très fonctionnel et agréable à utiliser, qui pèse 210 g avec sa batterie standard et tient 52 heures d'affilée en utilisation mixte. Il existe en cinq coloris (bleu absolu, gris ultime, gris argenté, vert intense et rouge citadin). Le clapet est amovible.

| | | | |
|------------------------|------|----------------------|--------|
| Autonomie | ★★★★ | Sensibilité | ★★★★ |
| Ergonomie | ★★★ | Qualité d'écoute | ★★★★ |
| Simplicité d'emploi | ★★★ | Rapport qualité-prix | ★★★★★ |
| Richesse fonctionnelle | ★★★★ | NOTE GLOBALE | 84/100 |

→ Testé dans MOBILES MAGAZINE n° 6



ALCATEL One Touch Max - 1 159 F
pack Direct Live - 990 F

2 modem

Autonomie en appel 2 h 50
Autonomie en veille 70 h
écran de 2 L x 10 c • Répertoire SIM •
Poids 160 g • Taille 133x54x25 mm.

Le One Touch Max est la dernière sortie sur le marché de la gamme One Touch. C'est un téléphone d'entrée de gamme, conçu sur le modèle du One Touch Club, mais avec un look résolument plus « jeune », tant dans le choix des couleurs que des matériaux. Le Max a d'ailleurs été choisi par SFR pour figurer dans son pack prépayé Direct Live, tout spécialement conçu pour les mobilophiles de 15 à 20 ans. On peut lui reprocher un écran un peu trop petit par rapport à ce qui se fait actuellement, et l'absence de répertoire propre. Mais le Max bénéficie indéniablement d'un look convivial (formes rondes). Contrairement au Club, le Max ne dispose pas de clapet coulissant. Il sera testé en détail dans notre prochain numéro.

→ NON TESTÉ

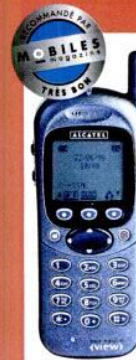

ALCATEL One Touch View - 1 390 F

2 PCMCIA

Autonomie en appel 2 h 50 / 5 h 50
Autonomie en veille 70 h / 120 h
écran de 5 L x 15 c • Répertoire 100 + SIM • Poids 160 g • Taille 133x54x25 mm.

Le One Touch View est l'une des deux nouveautés de la rentrée du constructeur français. Son large écran graphique de 96 x 64 pixels permet une parfaite lisibilité. Il fonctionne avec une batterie NiMH 580 mAh ou avec une alimentation par piles, et a tenu 46 h 45 à nos tests d'autonomie. Il dispose notamment de deux répertoires propres de 50 numéros chacun. Les premiers modèles commercialisés en France n'intégreront pas le browser Web déjà prévu pour répondre aux besoins des futurs services d'informations par Internet. Le One Touch View est disponible en quatre couleurs : bleu ombré, gris argenté, aluminium et lavande.

| | | | |
|------------------------|------|----------------------|--------|
| Autonomie | ★★★ | Sensibilité | ★★★★ |
| Ergonomie | ★★★ | Qualité d'écoute | ★★★★ |
| Simplicité d'emploi | ★★★ | Rapport qualité-prix | ★★★★★ |
| Richesse fonctionnelle | ★★★★ | NOTE GLOBALE | 81/100 |

→ Testé dans MOBILES MAGAZINE n° 10



ALCATEL One Touch Pocket - 1 999 F

2 modem

Autonomie en appel 3 h 30
Autonomie en veille 80 h
écran de 5 L x 15 c • Répertoire 100 + SIM • Poids 125 g • Taille 116x59x19 mm.

Second grand lancement de rentrée pour Alcatel, le One Touch Pocket vise essentiellement un public professionnel très exigeant. Toutes ses fonctionnalités sont regroupées dans un format compact qui en fait un mobile très élégant. Là encore, le Pocket bénéficie d'un large écran graphique et prévoit d'intégrer un browser Web. Ce téléphone comprend aussi un modem et un vibreur intégrés ! Petit, séduisant et performant... Le Pocket ne s'est pas éteint avant 54 h 50 d'utilisation. Sa sensibilité est également très bonne. Il remplace, avec beaucoup d'améliorations, le One Touch Pro qui ne sera plus désormais commercialisé.

| | | | |
|------------------------|-------|----------------------|--------|
| Autonomie | ★★★★ | Sensibilité | ★★★★ |
| Ergonomie | ★★★★ | Qualité d'écoute | ★★★★ |
| Simplicité d'emploi | ★★★ | Rapport qualité-prix | ★★★★ |
| Richesse fonctionnelle | ★★★★★ | NOTE GLOBALE | 86/100 |

→ Testé dans MOBILES MAGAZINE n° 10



ALCATEL One Touch Com - 3 490 F

2 modem

Autonomie en appel 2 h
Autonomie en veille 45 h
écran de 80x40 mm • Répertoire 1000+SIM
Poids 237 g • Taille 151x62x24 mm.

Ce One Touch Com a lancé en France le concept du téléphone-assistant sans clavier ! Contrairement au premier modèle du genre, le Nokia 9000, le One Touch Com ne se commande en effet que par son écran tactile, y compris pour la numérotation. À ce titre, il préfigure ce que seront demain les mobiles naviguant sur Internet. Ses fonctionnalités sont bien sûr riches : organisateur de poche, bloc-notes avec possibilité d'écriture manuelle, e-mail, SMS... Tout y est ou presque. C'est donc un véritable téléphone mobile doublé des fonctions d'assistant personnel. Fiable et innovant, le One Touch Com a tenu 34 heures à notre test d'autonomie.

| | | | |
|------------------------|-------|----------------------|--------|
| Autonomie | ★★ | Sensibilité | ★★★★★ |
| Ergonomie | ★★ | Qualité d'écoute | ★★★ |
| Simplicité d'emploi | ★★★ | Rapport qualité-prix | ★★★ |
| Richesse fonctionnelle | ★★★★★ | NOTE GLOBALE | 71/100 |

→ Testé dans MOBILES MAGAZINE n° 9



BOSCH M-COM 608 - 1 090 F

PCMCIA option

Autonomie en appel 3 h 20 / 9 h 35
Autonomie en veille 80 h / 220 h
écran de 4 L x 16 c • Répertoire carte SIM
Poids 189 g • Taille 134x53x17 mm.

Le M-COM 608 est simplement une adaptation du 607 avec une déclinaison de coloris. Disponible depuis le courant du mois de juin dans quatre couleurs différentes : noir, bleu, jaune ou bordeaux, le 608 contribue à « alléger » le look un peu sévère du 607 tout en conservant ses qualités : 48 h 30 d'autonomie, grand écran, simplicité d'emploi et quelques fonctions de confort (agenda, calculatrice).

| | | | |
|------------------------|------|----------------------|------------|
| Autonomie | ★★★ | Sensibilité | non testée |
| Ergonomie | ★★ | Qualité d'écoute | ★★★★ |
| Simplicité d'emploi | ★★★★ | Rapport qualité-prix | ★★★★ |
| Richesse fonctionnelle | ★★ | NOTE GLOBALE | 67/100 |



**BOSCH
DUAL-COM 738 - 1590 F**

PCMCIA

Autonomie en appel 3 h 20 / 9 h 35
Autonomie en veille 80 h / 220 h
écran de 3 L x 15 c • Répertoire carte SIM
Poids 189 g • Taille 142x53x24 mm.

La grande nouveauté du Dual-Com 738 est la possibilité de capter à la fois les réseaux GSM 900 et 1800. Il permettra donc de passer des appels sur Bouygues Telecom et SFR ou Itineris. Si vous avez l'option adéquate, vous pourrez utiliser votre 738 en Europe sur les réseaux GSM 900 et 1800. C'est avant tout pour une utilisation professionnelle que ce 738 a été conçu. Ses autres points forts sont une bonne autonomie (54 heures à notre test sur le réseau GSM) et l'accès aux services Phase 2. Citons également une grande simplicité d'utilisation et une ergonomie soignée. Un regret : l'absence de répertoire intégré. Le vibreur est proposé en option avec la batterie NiMH 480 mAh.

| | | | |
|------------------------|------|----------------------|------------|
| Autonomie | ★★★★ | Sensibilité | non testée |
| Ergonomie | ★★★★ | Qualité d'écoute | ★★ |
| Simplicité d'emploi | ★★★★ | Rapport qualité-prix | ★★★ |
| Richesse fonctionnelle | ★★★★ | NOTE GLOBALE | 71/100 |

→ Testé dans MOBILES MAGAZINE n° 6



**BOSCH
WORLD-COM 718 - 1990 F**

PCMCIA

Autonomie en appel 3 h 20 / 9 h 35
Autonomie en veille 80 h / 220 h
écran de 4 L x 16 c • Répertoire carte SIM
Poids 190 g • Taille 142x53x24 mm.

Le World-Com 718 de Bosch est le second bibande de la marque, avec cette fois-ci une compatibilité non pas entre les GSM 900 et 1800 Mhz, mais entre les GSM 900 et 1900 Mhz, soit entre les réseaux GSM français de SFR et Itineris et les réseaux GSM américains. Le 718 est donc le premier téléphone en France à pouvoir être utilisé également aux États-Unis, ce qui contentera les globe-trotters toujours entre deux voyages d'affaires des deux côtés de l'Atlantique. Hormis cette spécificité, le 718 reprend l'essentiel des caractéristiques du 738. Efficace, mais un peu austère. L'autonomie testée est de 61 h 30.

| | | | |
|------------------------|------|----------------------|------------|
| Autonomie | ★★★★ | Sensibilité | non testée |
| Ergonomie | ★★★★ | Qualité d'écoute | ★★ |
| Simplicité d'emploi | ★★★★ | Rapport qualité-prix | ★★★ |
| Richesse fonctionnelle | ★★★★ | NOTE GLOBALE | 71/100 |

→ Testé dans MOBILES MAGAZINE n° 8



**BOSCH
COM 908 - 2490 F**

PCMCIA

Autonomie en appel 3 h 40 / 10 h 15
Autonomie en veille 70 h / 195 h
écran de 4 L x 16 c • Répertoire carte SIM
Poids 112 g • Taille 112x50x17/19 mm.

Le dernier modèle de Bosch rompt avec les traditions de la marque : un look totalement revu et un format mini lui permettant de se glisser discrètement dans votre poche. Son design n'est pas son seul atout, loin de là : voici le premier modèle « data inside » de Bosch. Raffiné et fonctionnel, le Com 908 bénéficie notamment d'un large écran graphique rétroéclairé et d'un haut-parleur. Disponible en gris, il propose 27 sonneries, une calculatrice et toutes les fonctions de Phase 2. Ses défauts : l'absence d'affichage de la date et de l'heure, une autonomie testée moyenne de 36 h et un répertoire limité à la carte SIM. Mais le 908 n'en est pas moins un modèle très séduisant !

| | | | |
|------------------------|-------|----------------------|------------|
| Autonomie | ★★★ | Sensibilité | non testée |
| Ergonomie | ★★★★★ | Qualité d'écoute | ★★★★ |
| Simplicité d'emploi | ★★★★★ | Rapport qualité-prix | ★★★★ |
| Richesse fonctionnelle | ★★★★★ | NOTE GLOBALE | 80/100 |

→ Testé dans MOBILES MAGAZINE n° 9



**ERICSSON
GA 628 - 1190 F**
Coffret Loft - 690 F

PCMCIA

Autonomie en appel 3 h 45 / 4 h 20
Autonomie en veille 83 h / 100 h
écran de 1 L x 12 c • Répertoire 50 +
SIM • Poids 215 g • Taille 130x49x28 mm.

Ce modèle est l'entrée de gamme de la marque suédoise, et l'un des téléphones les plus répandus. À un prix raisonnable, il a l'avantage de proposer suffisamment de batteries pour vous permettre d'avoir un mobile qui vous convient. Livré avec sa batterie haute capacité, il atteint 55 h 40 d'autonomie. Mais il pèse alors 215 grammes, ce qui est beaucoup. Si une autonomie plus faible vous suffit, il peut ne peser que 160 grammes. Le 628 reprend les caractéristiques de la marque : un menu très simple grâce aux touches « yes » et « no », mais une seule ligne de commande, ce qui devient gênant avec le développement de l'envoi de messages courts. Le GA 628 peut être personnalisé avec des façades de couleurs différentes.

| | | | |
|------------------------|-------|----------------------|--------|
| Autonomie | ★★★★ | Sensibilité | ★★★ |
| Ergonomie | ★★★ | Qualité d'écoute | ★★★★ |
| Simplicité d'emploi | ★★★★★ | Rapport qualité-prix | ★★★★★ |
| Richesse fonctionnelle | ★★★ | NOTE GLOBALE | 74/100 |

→ Testé dans MOBILES MAGAZINE n° 5



**ERICSSON
GF 768 - 1790 F**

PCMCIA

Autonomie en appel 3 h
Autonomie en veille 60 h
écran de 1 L x 10 c • Répertoire 99 +
SIM • Poids 135 g • Taille 105x49x24 mm.

Le 768 est le modèle « grand public » de la série 7 d'Ericsson, disponible en rouge, jaune, vert et bleu. Ses atouts sont incontestablement dans son format et sa facilité d'utilisation. De plus, il ne pèse pas plus de 135 grammes, ce qui est un vrai plaisir. Le clapet permet de protéger le clavier. Côté utilisation, il bénéficie de la simplicité des menus de la marque. En revanche, le 768 est peu fourni en fonctions et souffre notamment de l'absence de vibreur, même pas disponible en option : regrettable pour un téléphone de ce prix. Sa sensibilité est décevante, avec notamment une « accroche » des réseaux médiocre. Son autonomie testée est de 49 h 30. La version DCS 1800 est désormais disponible sous le nom de PF 768, à 1790 F.

| | | | |
|------------------------|-------|----------------------|--------|
| Autonomie | ★★★★ | Sensibilité | ★★ |
| Ergonomie | ★★★★★ | Qualité d'écoute | ★★★★ |
| Simplicité d'emploi | ★★★★★ | Rapport qualité-prix | ★★★★ |
| Richesse fonctionnelle | ★★★ | NOTE GLOBALE | 81/100 |

→ Testé dans MOBILES MAGAZINE n° 5



**ERICSSON
S868 - 1990 F**

PCMCIA

Autonomie en appel 2 h 20 (GSM) / 2 h (DCS)
Autonomie en veille 50 h
écran de 3 L x 12 c • Répertoire 99 + SIM
Poids 172 g • Taille 130x49x26 mm.

Le nouveau modèle du constructeur suédois est une version simplifiée du très complet SH 888. Pas de port infrarouge, pas de modem intégré, mais la fonction bibande 900/1800, tout à fait d'actualité. Voilà donc un modèle plus accessible financièrement que le SH 888, qui complète l'offre d'Ericsson. Les qualités du S868 sont celles auxquelles nous a habitués Ericsson, à savoir notamment la robustesse et la qualité d'écoute. On regrette l'absence de vibreur intégré, et une autonomie un peu moyenne : 43 h 30 à nos tests sur le réseau GSM 900. Et toujours pas de grand écran chez Ericsson, comme on commence à en voir apparaître de plus en plus. Mais le S868 place Ericsson dans la compétition des téléphones bibandes pour le grand public.

| | | | |
|------------------------|-------|----------------------|------------|
| Autonomie | ★★★ | Sensibilité | non testée |
| Ergonomie | ★★★ | Qualité d'écoute | ★★★★ |
| Simplicité d'emploi | ★★★★ | Rapport qualité-prix | ★★★ |
| Richesse fonctionnelle | ★★★★★ | NOTE GLOBALE | 73/100 |

→ Testé dans MOBILES MAGAZINE n° 12



ERICSSON GH 688 - 1 990 F

PCMCIA

Autonomie en appel 1 h 45 / 4 h 20
Autonomie en veille 41 h / 100 h
écran de 3 L x 12 c • Répertoire 99 +
SIM • Poids 160 g • Taille 130x49x23 mm.

Le deuxième produit de la série 6 d'Ericsson reprend les principales caractéristiques du GA 628, et notamment sa large palette de batteries disponibles. Avec la batterie NiMH fournie dans l'emballage standard, le GH 688 dure pendant 29 heures et 15 minutes d'utilisation, ce qui est moyen au vu des performances standard actuelles. Par rapport au 628, le 688 a l'avantage d'avoir un écran plus large qui permet l'affichage de trois lignes de texte, ce qui augmente substantiellement le confort d'utilisation. Pour ceux qui s'étaient équipés de ce modèle, qu'ils sachent que ce GH 688 a pris la place dans la gamme du GH 388.

| | | | |
|------------------------|------|----------------------|--------|
| Autonomie | ★★ | Sensibilité | ★★★ |
| Ergonomie | ★★★★ | Qualité d'écoute | ★★ |
| Simplicité d'emploi | ★★★★ | Rapport qualité-prix | ★★★ |
| Richesse fonctionnelle | ★★★★ | NOTE GLOBALE | 68/100 |

→ Testé dans MOBILES MAGAZINE n° 3



ERICSSON GF 788e - 2 790 F

PCMCIA

Autonomie en appel 3 h
Autonomie en veille 60 h
écran de 1 L x 10 c • Répertoire 99 +
SIM • Poids 135 g • Taille 105x49x24 mm.

Le 788e vient remplacer le 788 avec quelques innovations : le codage EFR de la voix, une fonction de calcul du coût des appels plus évoluée et la gestion des appels en conférence. Trois améliorations dont on ne peut malheureusement pas encore profiter sur les réseaux d'Itineris et de SFR... L'esthétique, qui n'a pas été changée, est toujours aussi élégante. Coté utilisation, vous pouvez opter pour un menu personnalisé réduit aux fonctions que vous utilisez le plus. Le vibreur n'est pas disponible, ce que regretteront particulièrement les utilisateurs professionnels. Toujours une seule ligne à l'écran et une seule batterie est disponible, pour une autonomie testée de 47 heures.

| | | | |
|------------------------|------|----------------------|------------|
| Autonomie | ★★★ | Sensibilité | non testée |
| Ergonomie | ★★★★ | Qualité d'écoute | ★★★★ |
| Simplicité d'emploi | ★★★★ | Rapport qualité-prix | ★★ |
| Richesse fonctionnelle | ★★★ | NOTE GLOBALE | 73/100 |

→ Testé dans MOBILES MAGAZINE n° 11



ERICSSON SH 888 - 3 190 F

2 modem bibande

Autonomie en appel (GSM) 4 h 25 / 6 h 40
Autonomie en veille (GSM) 80 h / 120 h
écran de 3 L x 12 c • Répertoire 99 + SIM
Poids 195 g • Taille 127x46x23 mm.

À moins de 3200 F, le SH 888 propose un rapport fonctionnalités/prix tout à fait intéressant. Ce téléphone s'adresse tout particulièrement aux utilisateurs professionnels puisqu'il est un véritable concentré de technologie : bibande 900 / 1800 Mhz, modem intégré et transmission infrarouge ! Certes, l'ergonomie de ce modèle aurait pu être un peu plus « soignée », mais l'on retiendra surtout la performance d'avoir rassemblé tant de contraintes techniques dans un encombrement aussi classique. Le SH 888 a tenu 58 heures à notre test d'autonomie, une bonne performance là encore. En résumé, un coup de maître d'Ericsson !

| | | | |
|------------------------|------|----------------------|------------|
| Autonomie | ★★★★ | Sensibilité | non testée |
| Ergonomie | ★★★ | Qualité d'écoute | ★★★ |
| Simplicité d'emploi | ★★★ | Rapport qualité-prix | ★★★★ |
| Richesse fonctionnelle | ★★★★ | NOTE GLOBALE | 82/100 |

→ Testé dans MOBILES MAGAZINE n° 9



MATRA Senso - 1 290 F

2 PCMCIA option

Autonomie en appel 2 h 15 / 6 h
Autonomie en veille 96 h / 240 h
écran de 4 L x 12 c • Répertoire carte SIM
Poids 195 g • Taille 135x56x23/32 mm.

Le 2080 disparu a donné naissance à ce Senso, modèle « grand public » du 2082 sorti en fin d'année dernière. Le Senso bénéficie toujours du fonctionnement en mains-libres qui fait la grande innovation de Matra, procédé repris sur les dernières versions du Sagem RD 750 E. En revanche, la reconnaissance vocale n'est pas disponible sur ce modèle. Il est vrai que nombreux sont les fabricants à estimer aujourd'hui que la reconnaissance vocale est plus un gadget qu'une fonction vraiment utile. Le Senso bénéficie également de la couleur, ce qui l'égayé un peu par rapport au 2082. L'autonomie est toujours excellente, à 83 h 30. En revanche, il reste lourd avec ses 195 grammes.

| | | | |
|------------------------|------|----------------------|--------|
| Autonomie | ★★★★ | Sensibilité | ★★★★ |
| Ergonomie | ★★★★ | Qualité d'écoute | ★★★ |
| Simplicité d'emploi | ★★★★ | Rapport qualité-prix | ★★★★ |
| Richesse fonctionnelle | ★★★ | NOTE GLOBALE | 89/100 |

→ Testé dans MOBILES MAGAZINE n° 8



MAXON MX 3204 - 1 300 F env.

2 PCMCIA option

Autonomie en appel 2 h / 7 h
Autonomie en veille 50 h / 160 h
écran de 4 L x 12 c • Répertoire carte SIM
Poids 170 g • Taille 131x45x21 mm.

Après le MX-3000, Maxon a sorti un deuxième produit, que l'on attendait après un premier essai peu concluant. Ce MX-3204 bénéficie d'une meilleure ergonomie que son prédécesseur, avec des dimensions nettement réduites. Son autonomie progresse également, à près de 50 heures à notre test, ce qui est correct, sans plus. Mais la batterie haute capacité en option peut augmenter sensiblement l'autonomie du téléphone. Le vibreur est également disponible en option. Il permettra également l'accès aux services de Phase 2 des opérateurs. C'est donc globalement une bonne surprise par rapport à son prédécesseur.

| | | | |
|------------------------|------|----------------------|------------|
| Autonomie | ★★★★ | Sensibilité | non testée |
| Ergonomie | ★★★★ | Qualité d'écoute | ★★★ |
| Simplicité d'emploi | ★★★★ | Rapport qualité-prix | ★★★ |
| Richesse fonctionnelle | ★★★ | NOTE GLOBALE | 73/100 |

→ Testé dans MOBILES MAGAZINE n° 8



MITSUBISHI MT-30 - 1 290 F

2 PCMCIA

Autonomie en appel 2 h 10 / 4 h
Autonomie en veille 100 h / 190 h
écran de 4 L x 12 c • Répertoire 100 +
SIM • Poids 175 g • Taille 135x48x26 mm.

Ce MT-30 est un modèle milieu de gamme. Il met l'accent sur la simplicité d'emploi : la touche centrale de navigation permet de se servir de toutes les fonctions avec le pouce. Le téléphone est également conçu pour être utilisé sans pratiquement soulever le clapet, ce qui le rend simplissime à manier. Il a fallu attendre 51 heures avant qu'il ne rende l'âme à nos tests d'autonomie. La prise en main du MT-30 est très bonne. Au final, ce mobile propose un bon rapport qualité-prix. Une version relookée, le MT-230, est disponible depuis fin janvier. L'appareil est gris argenté, avec des touches un peu plus grandes. Il remplacera à terme le MT-30 dans la gamme Mitsubishi.

| | | | |
|------------------------|------|----------------------|--------|
| Autonomie | ★★★★ | Sensibilité | ★★★ |
| Ergonomie | ★★★★ | Qualité d'écoute | ★★★ |
| Simplicité d'emploi | ★★★★ | Rapport qualité-prix | ★★★★ |
| Richesse fonctionnelle | ★★★ | NOTE GLOBALE | 81/100 |

→ Testé dans MOBILES MAGAZINE n° 4



**MITSUBISHI
MT-35 - 1690 F**

PCMCIA ▲

Autonomie en appel 3 h / 4 h
Autonomie en veille 140 h / 190 h
écran de 4 L x 12 c • Répertoire 100 +
SIM • Poids 175 g • Taille 135x48x26 mm.

La version 35 est un peu plus haut de gamme que le MT-30. Il intègre notamment le vibreur, ainsi qu'une calculatrice, le réveil, la date et l'heure. L'ensemble fait de lui un produit extrêmement complet. De plus, il gagne également en autonomie, avec 30 heures de plus que le MT-30 ! 83 heures à notre test, c'est une excellente performance. Mitsubishi a fait de gros progrès sur l'autonomie. La touche de commande multifonctions centrale, signe de fabrique de la marque, est bien sûr présente, et assure un emploi simple et convivial des fonctions du menu. Un produit qui arrive d'emblée avec un bon rapport qualité-prix, et qui a également à son actif la couleur !

| | | | |
|------------------------|------|----------------------|--------|
| Autonomie | ★★★★ | Sensibilité | ★★★ |
| Ergonomie | ★★★★ | Qualité d'écoute | ★★★ |
| Simplicité d'emploi | ★★★★ | Rapport qualité-prix | ★★★★ |
| Richesse fonctionnelle | ★★★★ | NOTE GLOBALE | 86/100 |

→ Testé dans MOBILES MAGAZINE n° 8



**MITSUBISHI
MT-D30 - 1900 F**

PCMCIA **bibande**

Autonomie en appel 3 h / 4 h
Autonomie en veille 140 h / 190 h
écran de 4 L x 12 c • Répertoire 100 +
SIM • Poids 175 g • Taille 155x48x26 mm.

Le MT-D30 est le premier téléphone mobile bibande du constructeur japonais, et vient ainsi compléter la gamme Thirty. Quelques nuances le différencient de ses aînés, notamment l'absence du clapet et une hauteur de 155 mm, détails qui en font un modèle au look moins élégant que les MT-30 et MT-35. Les fonctions du MT-D30 le rapprochent du MT-30 : pas de fonctions de confort telles que l'affichage de la date ou de l'heure, quatre sonneries seulement, mais une meilleure autonomie en configuration standard (74 h 20 à nos tests en réseau 900 Mhz), et bien sûr la capacité de capter les réseaux 900 et 1800 Mhz. Le MT-D30 est intégré à la gamme Bouygues Telecom sous le nom de B820.

| | | | |
|------------------------|------|----------------------|------------|
| Autonomie | ★★★★ | Sensibilité | non testée |
| Ergonomie | ★★★ | Qualité d'écoute | ★★★ |
| Simplicité d'emploi | ★★★★ | Rapport qualité-prix | ★★★★ |
| Richesse fonctionnelle | ★★★★ | NOTE GLOBALE | 76/100 |

→ Testé dans MOBILES MAGAZINE n° 9



**MOTOROLA
d520 - 1300 F**
Pack SFR - 290 F

PCMCIA

Autonomie en appel 2 h 30 / 4 h 30
Autonomie en veille 50 h / 90 h
écran de 2 L x 12 c • Répertoire 99 +
SIM • Poids 167 g • Taille 140x50x27 mm.

Le d520 reprend le flambeau de l'entrée de gamme chez Motorola après le d160. On y gagne au change : il est près de 70 grammes moins lourd, et devient au contraire l'un des produits d'entrée de gamme les plus légers. Sa taille s'est également réduite de près de deux centimètres. Côté utilisation, on reprend le même menu bien connu des utilisateurs de mobiles de la marque, puisqu'il est dérivé en droite ligne du Flare notamment. Les touches de commande ont été repensées pour faire ce « rond » central, assez agréable à utiliser. Ce produit est destiné avant tout aux jeunes et à ceux qui arrivent au téléphone mobile, avec des fonctions basiques et une utilisation simple. Il a tenu 42 heures à nos tests d'autonomie.

| | | | |
|------------------------|------|----------------------|--------|
| Autonomie | ★★★ | Sensibilité | ★★★ |
| Ergonomie | ★★★ | Qualité d'écoute | ★★★ |
| Simplicité d'emploi | ★★★★ | Rapport qualité-prix | ★★★★ |
| Richesse fonctionnelle | ★★★ | NOTE GLOBALE | 71/100 |

→ Testé dans MOBILES MAGAZINE n° 8



**MOTOROLA
8700 - 1800 F**

PCMCIA ▲

Autonomie en appel 4 h / 6 h 50
Autonomie en veille 60 h / 135 h
écran de 4 L x 12 c • Répertoire 100 +
SIM • Poids 211 g • Taille 130x59x23 mm.

Le 8700 est resté longtemps le fer de lance de Motorola en France, et a séduit de nombreux professionnels. Même si son ergonomie date, avec un format très large qui contraste avec les nouveaux mini mobiles, ce 8700 bénéficie de certains atouts, dont le vibreur en standard. Avec sa batterie NiMH, il présente une très bonne autonomie, 63 heures à notre test. Le 8700 reste avec certains autres Motorola l'un des derniers modèles acceptant la carte SIM de format carte de crédit (ISO). Les fonctions du menu les plus souvent utilisées sont regroupées sur des icônes. Le 8700 permet également la transmission de données. Un modèle assez complet, mais qui sera rapidement remplacé par le cd920.

| | | | |
|------------------------|------|----------------------|--------|
| Autonomie | ★★★★ | Sensibilité | ★★ |
| Ergonomie | ★★★ | Qualité d'écoute | ★★★★ |
| Simplicité d'emploi | ★★★★ | Rapport qualité-prix | ★★★★ |
| Richesse fonctionnelle | ★★★ | NOTE GLOBALE | 69/100 |

→ Testé dans MOBILES MAGAZINE n° 3



**MOTOROLA
StarTAC 70 - 2200 F**

PCMCIA

Autonomie en appel 1 h 40 / 3 h
Autonomie en veille 30 h / 60 h
écran de 2 L x 12 c • Répertoire 100 +
SIM • Poids 122 g • Taille 98x57x23 mm.

Le Startac 70 est la première version de ce petit bijou de Motorola. Il faut dire que l'utilisation du Startac en le dépliant pour appeler et en le repliant pour raccrocher est unique et fort séduisante ! Un Startac, ça se remarque ! Ses dimensions réduites et son poids très léger (122 grammes seulement en standard) sont ses autres atouts. L'accès rapide aux principales fonctions est assuré grâce à un système d'icônes. Dommage cependant qu'à ce prix, qui n'est pas donné, il manque de beaucoup de fonctions que l'on attendrait : ni vibreur, ni réveil. Son autonomie n'a rien d'extraordinaire, à 28 h 45. Mais ne boudons pas notre plaisir ! Une version colorée baptisée Startac Rainbow est désormais disponible à 2400 F.

| | | | |
|------------------------|------|----------------------|--------|
| Autonomie | ★★ | Sensibilité | ★★★ |
| Ergonomie | ★★★★ | Qualité d'écoute | ★★★ |
| Simplicité d'emploi | ★★★★ | Rapport qualité-prix | ★★★★ |
| Richesse fonctionnelle | ★★★ | NOTE GLOBALE | 70/100 |

→ Testé dans MOBILES MAGAZINE n° 7



**MOTOROLA
cd920 - 2500 F**
Pack Loft - 1490 F

PCMCIA ▲ **bibande**

Autonomie en appel 3 h 30 / 8 h
Autonomie en veille 90 h / 200 h
écran de 4 L x 12 c • Répertoire 100 +
SIM • Poids 144 g • Taille 127x55x23 mm.

Motorola reprend l'initiative également sur le créneau plus haut de gamme, en particulier vers les professionnels. Le cd920 propose en effet à la fois le vibreur et la fonction bibande. Le voilà déjà apte à être employé à la fois sur les fréquences 900 et 1800 Mhz, ce qui, dès l'année prochaine, permettra à ses utilisateurs de bénéficier des extensions de fréquences prévues sur les trois réseaux français. D'une taille réduite et en forme de galet, il est également beaucoup plus léger que le 8700, qu'il est également appelé à remplacer dans la gamme. Un produit original et complet, qui a tenu 72 heures lors de notre test d'autonomie. Une version sans clapet de ce modèle existe désormais : le cd930, au même prix.

| | | | |
|------------------------|------|----------------------|------------|
| Autonomie | ★★★★ | Sensibilité | non testée |
| Ergonomie | ★★★★ | Qualité d'écoute | ★★★★ |
| Simplicité d'emploi | ★★★★ | Rapport qualité-prix | ★★★★ |
| Richesse fonctionnelle | ★★★★ | NOTE GLOBALE | 86/100 |

→ Testé dans MOBILES MAGAZINE n° 8



MOTOROLA 8900 - 2500 F

2 PCMCIA ▲ bibande

Autonomie en appel 3 h 30 / 4 h 50
Autonomie en veille 60 h / 140 h
écran de 3 L x 12 c • Répertoire 100 +
SIM • Poids 222 g • Taille 130x59x23 mm.

Sur la base du 8700, Motorola présente ce modèle bibande, donc utilisable à la fois sur les réseaux GSM et DCS 1800. Hormis cette nouveauté, le 8900 reprend les caractéristiques et les fonctions du 8700. Il a à son actif un écran très lisible, avec trois lignes bien espacées. Mais il ne dépasse pas 37 h 15 à nos tests d'autonomie, ce qui est une performance moyenne. L'ergonomie du 8900 étant celle du 8700, il accuse un poids et un encombrement auxquels ne nous habituent plus les nouveaux modèles du marché. En résumé, le 8900 est surtout destiné à un public professionnel désireux de pouvoir jongler entre les réseaux 900 et 1800 Mhz lors de leurs déplacements à l'étranger.

| | | | |
|------------------------|------|----------------------|--------|
| Autonomie | ★★★ | Sensibilité | ★★★ |
| Ergonomie | ★★ | Qualité d'écoute | ★★★★ |
| Simplicité d'emploi | ★★★★ | Rapport qualité-prix | ★★★ |
| Richesse fonctionnelle | ★★★★ | NOTE GLOBALE | 69/100 |

→ Testé dans MOBILES MAGAZINE n° 7



MOTOROLA StarTAC 85 - 3800 F

PCMCIA ▲

Autonomie en appel 2 h 20 / 3 h
Autonomie en veille 40 h / 60 h
écran de 4 L x 12 c • Répertoire 100 +
SIM • Poids 110 g • Taille 98x57x23 mm.

Le Startac 85 n'est plus depuis l'arrivée du 130 le modèle le plus haut de gamme de Motorola. Mais il vous faudra rajouter quand même 1600 F pour avoir cette version, par rapport au 70. Ses plus ? Le vibreur surtout. Avec sa batterie standard au lithium, le Startac 85 a tenu 38 h 45 lors de notre test. Mais il faut savoir que le Startac 85 est prévu pour rester en veille pratiquement à l'infini puisqu'une batterie auxiliaire est chargée de prendre le relais dès que la principale est usée ! Un système unique. Petit et léger, ce mobile mérite vraiment l'appellation de « téléphone de poche ».

| | | | |
|------------------------|------|----------------------|--------|
| Autonomie | ★★★ | Sensibilité | ★★★ |
| Ergonomie | ★★★★ | Qualité d'écoute | ★★★ |
| Simplicité d'emploi | ★★★★ | Rapport qualité-prix | ★★ |
| Richesse fonctionnelle | ★★★★ | NOTE GLOBALE | 72/100 |

→ Testé dans MOBILES MAGAZINE n° 1



MOTOROLA StarTAC 130 - 4000 F

EFr PCMCIA ▲

Autonomie en appel 2 h 20 / 4 h 40
Autonomie en veille 50 h / 110 h
écran de 2 L x 12 c • Répertoire 100 +
SIM • Poids 95 g • Taille 93x52x20 mm.

Le 130 est la troisième déclinaison de la ligne Startac. Véritable vitrine technologique de la marque américaine, le Startac se devait de rester le téléphone mobile le plus léger du marché. Un temps rattrapé par le Philips Genie, il a repris l'avantage, avec un poids surprenant de 88 grammes avec la batterie légère (95 grammes en standard) ! On a effectivement du mal à croire, quand on a ce Startac 130 en main, qu'on tient un téléphone mobile. Bien sûr, il garde également le mode de fonctionnement qui a fait le succès des précédentes versions, avec son système encore inimité de décrocher-raccrocher en pliant et dépliant le téléphone. Son autonomie en utilisation mixte est de 45 h 30 avec la batterie standard.

| | | | |
|------------------------|------|----------------------|--------|
| Autonomie | ★★★ | Sensibilité | ★★★ |
| Ergonomie | ★★★★ | Qualité d'écoute | ★★★ |
| Simplicité d'emploi | ★★★★ | Rapport qualité-prix | ★★★ |
| Richesse fonctionnelle | ★★★★ | NOTE GLOBALE | 76/100 |

→ Testé dans MOBILES MAGAZINE n° 8



NEC DB500 - 1790 F

EFr 2 PCMCIA

Autonomie en appel 7 h
Autonomie en veille 140 h
écran de 4 L x 12 c • Répertoire carte SIM
Poids 140 g • Taille 133x23x45,5 mm.

Le DB500 est le second produit lancé par Nec depuis la rentrée. Par rapport au DB2000, c'est un produit de milieu de gamme, moins élégant, moins performant aussi. Sa particularité est que l'on peut en personnaliser les façades, sur le même principe que le Nokia 5110 (Ola 103 ou B415), que l'on peut commander sur le site Internet du constructeur. On retrouve sur ce modèle exactement le même écran que sur le DB2000, ce qui est un très bon point. L'autonomie annoncée est élevée : le mois prochain, vous aurez le verdict de nos tests ! Mais la bonne performance du DB2000 laisse penser que Nec maîtrise parfaitement ce paramètre.

→ NON TESTÉ



NEC DB2000 - 2490 F

EFr 2 PCMCIA ▲ bibande

Autonomie en appel 3 h-8 h
Autonomie en veille 200 h
écran de 4 L x 12 c • Répertoire carte SIM
Poids 130 g • Taille 130x17,5x45,5 mm.

Après une long passage à vide créatif (puisque le constructeur japonais ne proposait que le très ancien G9D+), Nec innove enfin en ce début d'année : le DB2000 est un mobile bibande 900 / 1800 très abouti. Léger, très fin, coque métallisée : son allure élégante habille une richesse fonctionnelle évoluée, puisque ce modèle est compatible avec les services de la Phase 2+. Le grand écran du DB2000 est un atout supplémentaire pour ce téléphone qui bénéficie d'une très grande simplicité d'utilisation. Il devrait se retrouver très rapidement en pack chez l'un des opérateurs, à un prix prévu de 1490 F, ce qui en fera une offre encore plus intéressante. Nec débute en

| | | | |
|------------------------|------|----------------------|------------|
| Autonomie | ★★★★ | Sensibilité | non testée |
| Ergonomie | ★★★★ | Qualité d'écoute | ★★★ |
| Simplicité d'emploi | ★★★★ | Rapport qualité-prix | ★★ |
| Richesse fonctionnelle | ★★★★ | NOTE GLOBALE | 89/100 |

→ Testé dans MOBILES MAGAZINE n°13



NOKIA 6110 - 2790 F Pack SFR Premier - 1290 F

EFr 2 PCMCIA option ▲

Autonomie en appel 5 h / 8 h
Autonomie en veille 270 h / 450 h
écran de 5 L x 13 c • Répertoire 50 + SIM
Poids 137 g • Taille 130x47x28 mm.

Nokia a radicalement repris l'initiative sur ses concurrents directs en sortant ce 6110, qui est l'une des petites merveilles de l'année 98. Jugez plutôt : un encombrement hyper réduit, un poids plume de 137 grammes avec batterie lithium, une autonomie de 72 heures, des mélodies originales, un grand écran malgré sa petite taille, et un accès très clair à ses nombreuses fonctions. Il intègre également la transmission infrarouge. Le 6110 peut aussi gérer deux lignes (une privée et une professionnelle), dispose d'un agenda, d'un bloc-notes, et même de jeux ! Que lui reprocher ? Le vibreur est disponible, mais seulement en option. Quoi qu'il en soit, à ce prix-là, le 6110 est l'une des meilleures affaires du moment.

| | | | |
|------------------------|------|----------------------|--------|
| Autonomie | ★★★★ | Sensibilité | ★★★ |
| Ergonomie | ★★★★ | Qualité d'écoute | ★★★ |
| Simplicité d'emploi | ★★★★ | Rapport qualité-prix | ★★★ |
| Richesse fonctionnelle | ★★★★ | NOTE GLOBALE | 90/100 |

→ Testé dans MOBILES MAGAZINE n° 6



**NOKIA
6150 - 3490 F**

2 PCMCIA option bande

Autonomie en appel 5 h
Autonomie en veille 280 h
écran de 5 L x 13 c • Répertoire 150 +
SIM • Poids 143 g • Taille 130x45x25 mm.

Le 6150 est le premier modèle bibande 900 / 1800 Mhz de Nokia sur le marché français. Directement dérivé du 6110, il en garde les qualités (très simple à utiliser, très convivial), avec quelques « plus » : un répertoire interne de 150 numéros, la gestion du Smart Messaging (pas encore disponible sur les réseaux français malheureusement), et une meilleure autonomie testée (122 h 15 contre 72 h). Nous lui avons tout de même trouvé un défaut : les touches sont un peu perdues dans la façade, et la numérotation est moins agréable que sur le 6110. Maigre reproche, mais à ce niveau, on en attend toujours plus !

→ TESTÉ DANS CE NUMÉRO



**NOKIA
9000i - 4990 F**

2 modem

Autonomie en appel 2 h
Autonomie en veille 30 h
écran de 3 L x 10 c • Répertoire 125 +
SIM • Poids 397 g • Taille 173x64x38 mm.

Le 9000i Communicateur est l'association entre un téléphone d'un côté et un ordinateur de l'autre. Il fut à ce titre le premier « téléphone-assistant » en France, suivi depuis par le One Touch Com d'Alcatel notamment (voir notre hors série n°2). Avec modem et ordinateur, il assure les fonctions de télécopie, de carnet d'adresses, de courrier électronique, d'accès à Internet... Il dispose, en outre, d'un écran à cristaux liquides, d'un processeur, d'une mémoire flash et d'un système d'exploitation qui lui permettent d'échanger des données avec un ordinateur par câble ou infrarouge. Avec ses fonctions spécifiques, l'autonomie ne dépasse pas 25 heures. Il aura bientôt un successeur : le 9110i, beaucoup plus léger (entre autres...).

| | | | |
|------------------------|------|----------------------|------------|
| Autonomie | ☆☆ | Sensibilité | non testée |
| Ergonomie | ☆☆☆☆ | Qualité d'écoute | ☆ |
| Simplicité d'emploi | ☆☆☆☆ | Rapport qualité-prix | ☆☆ |
| Richesse fonctionnelle | ☆☆☆☆ | NOTE GLOBALE | 70/100 |

→ Testé dans MOBILES MAGAZINE n° 5



**NOKIA
8810 - 5990 F**

2 modem

Autonomie en appel 2 h 50
Autonomie en veille 133 h
écran de 5 L x 13 c • Répertoire 250 +
SIM • Poids 118 g • Taille 107x45x18 mm.

Le petit dernier de Nokia, à l'ergonomie tout à fait inédite (antenne intégrée dans la coque notamment), séduira tout d'abord par son look : coque chromée, dimensions réduites au maximum, large écran très bien rétro-éclairé. Puis il finira de vous faire succomber grâce à ses « charmes » fonctionnels : modem intégré, port infrarouge, 250 numéros en mémoire dans le téléphone... Notre test d'autonomie a donné un très bon résultat de 67 h 50 et notre seul reproche concerne sa qualité sonore un peu faible, la voix du correspondant étant mal restituée. Il vous faudra avoir les moyens de craquer pour le nouveau « must » de la téléphonie mobile, qui reste vraiment cher, même à 5990 F !

| | | | |
|------------------------|------|----------------------|------------|
| Autonomie | ☆☆☆☆ | Sensibilité | non testée |
| Ergonomie | ☆☆☆☆ | Qualité d'écoute | ☆☆ |
| Simplicité d'emploi | ☆☆☆☆ | Rapport qualité-prix | ☆ |
| Richesse fonctionnelle | ☆☆☆☆ | NOTE GLOBALE | 79/100 |

→ Testé dans MOBILES MAGAZINE n°11



**OLA
101 - 90 F**

Autonomie en appel 5 h
Autonomie en veille 100 h
écran de 2 L x 12 c • Répertoire carte SIM
• Poids 215 g • Taille 130x53x28 mm.

Le Ola 101 d'Alcatel (le One Touch Easy) est le modèle qui a fait décoller les ventes d'Alcatel dans le monde. En France, on ne l'a connu pendant toute l'année 1997 que dans le pack Ola. Depuis, il est apparu légèrement modifié sous le nom de One Touch Club. Il faut dire que ce produit ne manque pas de qualités, avec notamment un maniement intuitif et l'une des meilleures autonomies du marché, avec 85 h 45 à notre test ! De profil, il est fin en haut et très large en bas. Cette forme étonnante est due à l'épaisseur de la batterie, qui peut également supporter des piles classiques. Un autre modèle est disponible : gris argenté, il est plus fin et pèse 164 grammes (voir test dans MOBILES magazine n°7).

| | | | |
|------------------------|------|----------------------|--------|
| Autonomie | ☆☆☆☆ | Sensibilité | ☆☆☆☆ |
| Ergonomie | ☆☆ | Qualité d'écoute | ☆☆☆☆ |
| Simplicité d'emploi | ☆☆☆☆ | Rapport qualité-prix | ☆☆☆☆ |
| Richesse fonctionnelle | ☆☆ | NOTE GLOBALE | 88/100 |

→ Testé dans MOBILES MAGAZINE n° 3



OLA (Nokia 5110) - 1490 F

2 option

Autonomie en appel 5 h / 8 h
Autonomie en veille 270 h / 450 h
écran de 5 L x 13 c • Répertoire carte SIM
Poids 167 g • Taille 130x47x28 mm.

Le joker de l'offre Ola est le Nokia 5110 qui reprend toutes les qualités de son grand frère, le 6110. Le dernier Ola en date est donc tout petit, très maniable et très agréable d'utilisation, avec un écran permettant d'afficher 5 lignes de vrai texte, une autonomie à toute épreuve, etc. Il est de plus proposé d'emblée dans le pack avec trois coques interchangeables de couleurs différentes : votre téléphone sera donc noir, bleu ou rose framboise selon votre humeur ! Au prix de 490 F, ce téléphone est dans les produits d'entrée de gamme certainement la meilleure affaire du moment, avec également une bonne note à nos tests de sensibilité.

| | | | |
|------------------------|------|----------------------|--------|
| Autonomie | ☆☆☆☆ | Sensibilité | ☆☆☆☆ |
| Ergonomie | ☆☆☆☆ | Qualité d'écoute | ☆☆☆☆ |
| Simplicité d'emploi | ☆☆☆☆ | Rapport qualité-prix | ☆☆☆☆ |
| Richesse fonctionnelle | ☆☆ | NOTE GLOBALE | 94/100 |

→ Testé dans MOBILES MAGAZINE n° 8



**PANASONIC
G520**

Coffret SFR - 490 F

2 PCMCIA

Autonomie en appel 3 h / 6 h
Autonomie en veille 80 h / 160 h
écran de 3 L x 12 c • Répertoire SIM •
Poids 150 g • Taille 140x46x20 mm.

Avec la disparition du G450, le G520 devient l'entrée de gamme de Panasonic, derrière le G600 et le GD70. Sans avoir toutes les fonctions du G600 (pas de memo notamment), il dispose également du vibreur intégré qui s'active par la simple pression de la touche #, un gros atout. Le G520 permet également d'utiliser le nouveau système FoneSync de synchronisation du répertoire sur PC. Il est disponible en deux couleurs très réussies : un bleu irisé et un gris métal, qui rappelle l'ancien G500. Ce modèle est entièrement compatible avec les accessoires conçu par Panasonic pour le G600.

| | | | |
|------------------------|------|----------------------|------------|
| Autonomie | ☆☆ | Sensibilité | non testée |
| Ergonomie | ☆☆☆☆ | Qualité d'écoute | ☆☆ |
| Simplicité d'emploi | ☆☆☆☆ | Rapport qualité-prix | ☆☆☆☆ |
| Richesse fonctionnelle | ☆☆ | NOTE GLOBALE | 78/100 |

→ Testé dans MOBILES MAGAZINE n°11



PANASONIC G600i - 1790 F

2 modem



Autonomie en appel 3 h / 10 h
Autonomie en veille 90 h / 240 h
écran de 3 L x 16 c • Répertoire carte SIM • Poids 128 g • Taille 132x45x18 mm.

Le G600i est la nouvelle version du G600 : grande nouveauté, le modem intégré, et bonne surprise, le prix ne change pas. Avec 128 grammes et un design très élégant, la prise en main est des plus agréables, mais ce n'est qu'un des nombreux atouts du G600. 62 h 15 d'autonomie : il se classe parmi les bonnes performances du marché. Panasonic a particulièrement soigné ce modèle, dont on notera entre autres que le vibreur est activé par une simple pression sur la touche #. Une fonction Mémo permet d'enregistrer jusqu'à 50 secondes de conversation. Un seul regret : l'absence de répertoire intégré. La qualité sonore du G600 est aussi très satisfaisante. Disponible en bleu métallisé, champagne, bordeaux et vert anglais.

| | | | |
|------------------------|------|----------------------|--------|
| Autonomie | ★★★★ | Sensibilité | ★★★★ |
| Ergonomie | ★★★★ | Qualité d'écoute | ★★★ |
| Simplicité d'emploi | ★★★★ | Rapport qualité-prix | ★★★★ |
| Richesse fonctionnelle | ★★★ | NOTE GLOBALE | 88/100 |

→ Testé dans MOBILES MAGAZINE n° 7

PANASONIC GD70 - 2790 F

2 PCMCIA bibande



Autonomie en appel 3 h/3 h 30/10 h
Autonomie en veille 100 h/120 h/200 h
écran de 16 c • Répertoire carte SIM
Poids 135 g • Taille 132x45,5x19,7 mm.

Le GD70 est le premier téléphone bibande 900 / 1800 Mhz de Panasonic. De format sensiblement équivalent au G520, le GD70 ne pèse que 135 grammes. Il dispose d'un vibreur intégré, toujours activable par un simple appui sur la touche « dièse » (comme sur les autres modèles de la gamme), d'un mémo vocal et de toutes les fonctions Phase 2. En outre, le GD70 est utilisable en « mains-libres » grâce à un micro ultra-sensible et à un haut-parleur. Il propose 6 sonneries différentes. Malheureusement, on peut regretter l'absence de répertoire propre (comme sur le G600 et le G520 d'ailleurs). Le GD70 est équipé en standard d'une batterie au lithium.

→ NON TESTÉ

PHILIPS Twist - 900 F



Autonomie en appel 2 h / 2 h 45
Autonomie en veille 85 h / 130 h
écran de 3 L x 12 c • Répertoire carte SIM • Poids 169 g • Taille 130x55x29 mm.

Philips a décliné le modèle lancé pour Ola sous sa marque propre, sous le nom de Twist. Ce produit reste un mobile d'entrée de gamme. La ligne reprend à quelques (petites) modifications près celle du Ola 102 : même air débonnaire, et simplicité du clavier. Son autonomie réelle à notre test est de 51 h 30. Il pèse alors 169 grammes, ce qui est très raisonnable. Pour 37 grammes de plus, on peut choisir la batterie haute capacité, qui mène jusqu'à 130 heures. On regrette les touches très enfoncées du clavier, qui à notre avis vont à l'encontre de l'effet recherché en compliquant la navigation dans le menu au lieu de la rendre plus agréable. Le Twist est disponible en noir, gris et rouge.

| | | | |
|------------------------|------|----------------------|------------|
| Autonomie | ★★★★ | Sensibilité | non testée |
| Ergonomie | ★★ | Qualité d'écoute | ★★★ |
| Simplicité d'emploi | ★★ | Rapport qualité-prix | ★★★★ |
| Richesse fonctionnelle | * | NOTE GLOBALE | 61/100 |

→ Testé dans MOBILES MAGAZINE n° 6

PHILIPS Ilium - 1690 F

2 PCMCIA option



Autonomie en appel 2 h / nc
Autonomie en veille 85 h / nc
écran de 3 L x 17 c • Répertoire nc
Poids 170 g • Taille 139x56x18 mm.

Le Spark est remplacé par l'Ilium dans le milieu de gamme de Philips, qui devrait sortir très bientôt (janvier/février) le complément de ce téléphone mobile : un assistant personnel nommé Accent, dans lequel pourra venir se loger l'Ilium. L'Ilium bénéficie de la numérotation vocale de 10 numéros et de l'affichage de la date et de l'heure. Son grand écran et l'ergonomie des menus en font un téléphone mobile très agréable à utiliser. Il est en outre doté de toutes les fonctions que l'on peut attendre d'un bon modèle aujourd'hui. Il sort ce mois-ci des packs Loft d'itineris, après une bien courte apparition ! Sa qualité d'écoute, en revanche, nous a un peu déçus.

| | | | |
|------------------------|------|----------------------|------------|
| Autonomie | ★★★★ | Sensibilité | non testée |
| Ergonomie | ★★★ | Qualité d'écoute | ★★★ |
| Simplicité d'emploi | ★★★★ | Rapport qualité-prix | ★★★★ |
| Richesse fonctionnelle | ★★★★ | NOTE GLOBALE | 79/100 |

→ Testé dans MOBILES MAGAZINE n° 12

PHILIPS Genie - 2500 F

2 PCMCIA option



Autonomie en appel 1 h 30 / 3 h
Autonomie en veille 80 h / 160 h
écran de 3 L x 17 c • Répertoire carte SIM • Poids 99 g • Taille 120x55x18 mm.

Le Genie a été à sa sortie le premier mobile à passer sous la barre des 100 g ! Deuxième nouveauté à sa sortie : la numérotation vocale. Côté autonomie, il vous accompagnera près de 58 heures. Sa forme est plutôt originale avec un dessus droit et un bas très arrondi. Ses dimensions plairont aux amateurs de mini mobiles. Le Genie possède aussi toutes les fonctionnalités indispensables. Le vibreur est disponible en option. Sur les nouveaux modèles en couleur sortis l'été dernier, Philips a abandonné le système de micro « Pop out ». La ligne y gagne beaucoup. Le Genie est le grand succès de Philips en 98. Il sort cependant lui-aussi des packs Itineris

| | | | |
|------------------------|------|----------------------|--------|
| Autonomie | ★★★★ | Sensibilité | ★★★★ |
| Ergonomie | ★★★★ | Qualité d'écoute | ★★★★ |
| Simplicité d'emploi | ★★★★ | Rapport qualité-prix | ★★★ |
| Richesse fonctionnelle | ★★★★ | NOTE GLOBALE | 81/100 |

→ Testé dans MOBILES MAGAZINE n° 4

SAGEM Essentiel - 490 F

2 PCMCIA



Autonomie en appel 1 h 35
Autonomie en veille 92 h
écran de 4 L x 12 c • Répertoire 100 + SIM • Poids 147 g • Taille 140x50x24 mm.

SFR a choisi Sagem pour concevoir un modèle de téléphone conçu « par des femmes, pour des femmes ». Essentiel, commercialisé depuis mi-novembre, semble répondre à une attente réelle de la part des consommateurs, puisqu'il remporte un bon succès dans la distribution. Côté technique, le téléphone n'a rien de très original. Ce modèle ressemble beaucoup au RC 725, un milieu de gamme qui a connu un bon succès en son temps. C'est un mobile très correct, sans prétention. L'effort a surtout porté sur l'habillage du téléphone, avec des couleurs et des matières qui sortent un peu de l'ordinaire. Pour une première approche de la téléphonie mobile...

→ TESTÉ DANS CE NUMÉRO



SAGEM
RC 700 - 990 F
Kit Mobicarte « mct »

2

Autonomie en appel 3 h
Autonomie en veille 60 h
écran de 2 L x 12 c • Répertoire carte SIM
Poids 150 g • Taille 140x50x24 mm.

Le RC700 est une version du RC712 spécialement conçue pour le kit Mobicarte « mct » : le look est donc résolument très jeune et branché, avec notamment une façade au choix de couleur métal ou noir métallisé. On retrouve dans ce modèle de base les qualités auxquelles nous a habitués Sagem, notamment une grande simplicité d'utilisation. Mais vous ne recherchez pas dans le RC700 une grande richesse fonctionnelle. Entre autres, il ne dispose pas de répertoire propre. Il bénéficie toutefois d'une très bonne sensibilité, et affiche un résultat de 50 heures à nos tests en utilisation mixte. Une housse en néoprène est comprise dans le kit « mct ».

| | | | |
|------------------------|------|----------------------|--------|
| Autonomie | ★★★★ | Sensibilité | ★★★★ |
| Ergonomie | ★★★★ | Qualité d'écoute | ★★★ |
| Simplicité d'emploi | ★★★★ | Rapport qualité-prix | ★★★★ |
| Richesse fonctionnelle | ★★ | NOTE GLOBALE | 77/100 |

→ Testé dans MOBILES MAGAZINE n° 9



SAGEM
RC 725 - 1290 F

2 PCMCIA

Autonomie en appel 1 h 35
Autonomie en veille 92 h
écran de 4 L x 12 c • Répertoire 100 + SIM • Poids 147 g • Taille 140x50x24 mm.

Le même modèle que le RC 715 à trois différences près tout de même. En premier lieu, et il s'agit de l'élément le plus visible, l'écran est plus grand. Il comporte 4 lignes de 12 caractères. Ensuite, ce RC 725 possède la fonction de transmission de données, que vous pourrez utiliser à l'aide d'une carte PCMCIA. Enfin, le RC 725 dispose de deux touches dédiées. Son autonomie en conditions réelles d'utilisation est de 44 heures. En tout cas, complet, agréable et performant par rapport à ses concurrents directs, il présente à 1290 F un excellent rapport qualité-prix.

| | | | |
|------------------------|-------|----------------------|--------|
| Autonomie | ★★★ | Sensibilité | ★★★★ |
| Ergonomie | ★★★★ | Qualité d'écoute | ★★★★ |
| Simplicité d'emploi | ★★★★ | Rapport qualité-prix | ★★★★★ |
| Richesse fonctionnelle | ★★★★★ | NOTE GLOBALE | 89/100 |

→ Testé dans MOBILES MAGAZINE n°5



SAGEM
RC 820 - 1520 F

2 PCMCIA

Autonomie en appel 3 h
Autonomie en veille 90 h
écran de 2 L • Répertoire 100 + SIM
Poids 135 g • Taille 132x50x26 mm.

La nouvelle gamme 800 de Sagem, sortie en fin d'année, existe déjà en plusieurs modèles. Le 810 est le nouveau téléphone du pack prépayé Entrée Libre de SFR. Il a un design légèrement différent que le 820 (photo ci-dessus) avec entre autres la touche d'accès aux services SFR. Il dispose également d'un vibreur en série. Le 820 est aussi doté du vibreur intégré et bénéficie en plus de la fonction mains libres, rejoignant ainsi le petit nombre de modèles équipés actuellement. La série 800 se distingue par ses formes nouvelles : encombrement moindre, légèreté et couleurs. Avec toujours 50 mm en largeur, voilà donc une série de téléphones aux allures plus trappues. D'autres modèles devraient suivre dans cette gamme.

→ TESTÉ DANS CE NUMÉRO



SAGEM
RD 750 E - 1590 F

2 PCMCIA

Autonomie en appel 1 h 45 / 3 h 20
Autonomie en veille 92 h / 189 h
écran de 4 L x 12 c • Répertoire 100 + SIM • Poids 158 g • Taille 140x50x21 mm.

La nouvelle mouture du 750, baptisée 750 E, intègre l'écoute amplifiée, c'est-à-dire le mains-libres. Voilà un produit complet s'il en est. Hormis les fonctions du 750 E de base, le 750 EX (2190 F) possède ainsi le data intégré (plus besoin de modem externe), le 750 ER (1790 F) un répondeur intégré, et le 750 ET (2290 F) bénéficie des deux, ce qui en fait l'un des produits les plus complets du marché ! Toutes ces versions ont une très bonne autonomie (72 h à notre test). Un bon écran, une utilisation simple, une bonne sensibilité, le 750 est un produit haut de gamme performant sur tous les critères. Il figure aussi dans deux coffrets « Bureau mobile » de Sagem, couplé avec un Palm III (4490 F) ou un Psion Series 5 (6990 F).

| | | | |
|------------------------|-------|----------------------|--------|
| Autonomie | ★★★★★ | Sensibilité | ★★★★ |
| Ergonomie | ★★★★★ | Qualité d'écoute | ★★★ |
| Simplicité d'emploi | ★★★★★ | Rapport qualité-prix | ★★★★★ |
| Richesse fonctionnelle | ★★★★★ | NOTE GLOBALE | 93/100 |

→ Testé dans MOBILES MAGAZINE n° 4



SAGEM
MC 735 - 1990 F

2 PCMCIA bibande

Autonomie en appel 1 h 45 / 3 h 20
Autonomie en veille 70 h / 90 h
écran de 4 L x 12 c • Répertoire 100 + SIM • Poids 155 g • Taille 140x50x21 mm.

Sagem décline sa gamme RC 700 en bibande 900 / 1800 Mhz. Le premier d'entre eux est le MC 735, un milieu de gamme entièrement compatible Phase 2 et disposant notamment du vibreur en standard, et de 16 mélodies de sonneries. Le look de ce modèle est identique à celui des anciens téléphones du constructeur. Les qualités que l'on peut attendre de ce modèle sont donc une très bonne maniabilité, une simplicité d'utilisation, et une très bonne qualité d'écoute. Mais il faudra attendre nos tests complets pour valider ces hypothèses. L'entrée de Sagem sur le créneau des mobiles bibandes en France est en tout cas une très bonne nouvelle.

→ NON TESTÉ



SAGEM
MC 755 X - 2290 F

2 modem bibande

Autonomie en appel 1 h 45 / 3 h 20
Autonomie en veille 70 h / 90 h
écran de 4 L x 12 c • Répertoire 100 + SIM • Poids 158 g • Taille 140x50x21 mm.

Deuxième modèle de la gamme MC (pour Multi-Channel) de Sagem, le MC 755 X se positionne d'emblée sur le créneau haut de gamme puisqu'il bénéficie de la fonction data/fax intégrée. Un mobile bibande 900/1800 Mhz destiné à une utilisation professionnelle donc. Compatible EFR (Enhanced Full Rate, ou « son DHR » chez Bouygues Telecom), le MC 755 X a un répertoire propre de 100 numéros, un vibreur en standard et est annoncé à 90 heures d'autonomie en veille. Positionné à moins de 2500 F, ce modèle devrait donc connaître un succès certain auprès des professionnels nomades, notamment ceux passant pas mal de temps à l'étranger.

→ TESTÉ DANS CE NUMÉRO



SAMSUNG SGH-250 - 1290 F

Autonomie en appel 2 h 10 / 4 h
Autonomie en veille 40 h / 80 h
écran de 3 L x 12 c • Répertoire carte SIM
Poids 179 g • Taille 124x48x25 mm.

Samsung est arrivé sur le marché français avec ce premier téléphone, le premier modèle d'une gamme qui couvrira tous les besoins de la téléphonie mobile. On attendait effectivement l'entrée de la marque sur le marché français, puisque Samsung fournissait déjà pour des pays étrangers et est notamment leader pour la norme CDMA (utilisée aux États-Unis notamment). Ce premier produit est de taille modeste, et n'apporte pas de vraie révolution. Il est cependant doté du vibreur en standard, à un prix extrêmement attractif comme le veut la politique générale de la marque. Le SGH-250 n'a tenu que 28 h 30 à notre test d'autonomie.

| | | | |
|------------------------|------|----------------------|------------|
| Autonomie | ★★ | Sensibilité | non testée |
| Ergonomie | ★★★★ | Qualité d'écoute | ★★★★ |
| Simplicité d'emploi | ★★★★ | Rapport qualité-prix | ★★★ |
| Richesse fonctionnelle | ★★★ | NOTE GLOBALE | 66/100 |

→ Testé dans MOBILES MAGAZINE n° 8



SAMSUNG SGH-600 - 2990 F

Pack Loft - 1490 F

Autonomie en appel 3 h 30
Autonomie en veille 72 h
écran de 3 L x 16 c • Répertoire 99 + SIM
Poids 119 g • Taille 108x44x22 mm.

Deuxième modèle du constructeur coréen, le SGH-600 est plus perfectionné que son petit frère, le SGH-250. Il signe donc l'entrée de Samsung dans la « cour des grands » du GSM en Europe. Premier atout, une ergonomie performante, puisque ce modèle fait partie des mini-mobiles tant par taille que par le poids, avec cependant un écran large. Deuxième atout, des fonctionnalités très riches, de la numérotation vocale (20 numéros) au modem logiciel intégré. Équipé d'une batterie lithium en standard, son autonomie peut être poussée jusqu'à 105 heures en veille grâce à la batterie longue durée. Un très beau modèle donc, à un prix très intéressant depuis ce mois-ci en pack Loft (Itineris)

| | | | |
|------------------------|-------|----------------------|------------|
| Autonomie | ★★★★ | Sensibilité | non testée |
| Ergonomie | ★★★★★ | Qualité d'écoute | ★★★★ |
| Simplicité d'emploi | ★★★★★ | Rapport qualité-prix | ★★★★ |
| Richesse fonctionnelle | ★★★★★ | NOTE GLOBALE | 82/100 |

→ Testé dans MOBILES MAGAZINE n° 12



SHARP MC-G1 - 4500 F

Autonomie en appel 2 h 30
Autonomie en veille 45 h
écran de 80x40 mm • Répertoire 30 + SIM • Poids 245 g • Taille 150x45x22 mm.

Ce modèle, conçu en commun avec Alcatel fait résolument partie de la nouvelle génération de téléphones mobiles. Le MC-G1 est un véritable téléphone-assistant. À ce titre, il est difficile de le comparer avec les autres téléphones du marché, tant c'est par ses fonctionnalités que ce modèle se distingue : organisateur de poche, bloc-notes avec possibilité d'écriture manuelle, envoi d'e-mail, SMS... L'envoi ou la réception de fax n'est possible qu'en adaptant une carte PCMCIA. Tout se gère sur un large écran protégé par un clapet transparent. Evidemment, l'ergonomie et les dimensions s'en ressentent. Haut de gamme en prix, il se destine vraiment à une utilisation professionnelle ! Autonomie testée : 34 heures.

| | | | |
|------------------------|------|----------------------|------------|
| Autonomie | ★★ | Sensibilité | non testée |
| Ergonomie | ★★ | Qualité d'écoute | ★★ |
| Simplicité d'emploi | ★★★★ | Rapport qualité-prix | ★★★★ |
| Richesse fonctionnelle | ★★★★ | NOTE GLOBALE | 60/100 |

→ Testé dans MOBILES MAGAZINE n° 6



SIEMENS C10 - 890 F

En pack de 290 F à 490 F

Autonomie en appel 5 h
Autonomie en veille 72 h
écran de 4 L x 12 c • Répertoire carte SIM
Poids 165 g • Taille 137x55x22 mm.

Le C10 est un modèle d'entrée de gamme dont la particularité est d'être présent au même moment en pack recommandé par les trois opérateurs (mais pas en pack « classique » opérateur) : son prix varie selon le point de vente et le réseau choisi de 290 F à 490 F. Fonctionnalités basiques pour ce modèle (le port PCMCIA n'est même pas prévu), mais un effort de convivialité de Siemens à souligner (avec notamment un menu par icônes). La qualité sonore et la sensibilité de ce modèle sont parmi les meilleures, ce qui est évidemment un atout. En somme, un modèle qui conviendra aux nouveaux venus dans la téléphonie mobile, et dont la durée de vie ne devrait pas dépasser la fin du premier trimestre 99.

| | | | |
|------------------------|------|----------------------|--------|
| Autonomie | ★★★★ | Sensibilité | ★★★★★ |
| Ergonomie | ★★★ | Qualité d'écoute | ★★★★ |
| Simplicité d'emploi | ★★★★ | Rapport qualité-prix | ★★★★★ |
| Richesse fonctionnelle | ★★ | NOTE GLOBALE | 83/100 |

→ Testé dans MOBILES MAGAZINE n° 12



SIEMENS S10 - 1390 F

Autonomie en appel 10 h
Autonomie en veille 100 h
écran de 6 L x 16 c • Répertoire 50 + SIM
Poids 185 g • Taille 147x46x25 mm.

Le S10 est le premier téléphone mobile du monde avec écran couleur ! On est évidemment très loin des futurs téléphones avec écran vidéo (pas pour tout de suite) mais la performance est tout de même là. Le S10 a tenu 61 h 20 à notre nouveau test. Son ergonomie est assez identique à celle de son prédécesseur, le S4. Il est donc très compact, très maniable. Sa prise en main est excellente grâce à son étroitesse. Mais attention : il s'agit là d'un produit épais qui se fait difficilement oublier dans la poche ! Il dispose d'une fonction Mémé. Le S10 laisse une impression d'utilisation agréable et bénéficie d'un très bon rapport qualité-prix.

| | | | |
|------------------------|-------|----------------------|------------|
| Autonomie | ★★★★ | Sensibilité | non testée |
| Ergonomie | ★★★★★ | Qualité d'écoute | ★★★★ |
| Simplicité d'emploi | ★★★★ | Rapport qualité-prix | ★★★★★ |
| Richesse fonctionnelle | ★★★★ | NOTE GLOBALE | 86/100 |

→ Testé dans MOBILES MAGAZINE n° 4



SIEMENS S10 Active - 1490 F

Autonomie en appel 10 h
Autonomie en veille 120 h
écran de 6 L x 16 c • Répertoire 50 + SIM
Poids 180 g • Taille 150x49x25 mm.

Siemens décline son S10 dans un nouveau type de version, en sortant le premier téléphone spécialement conçu pour les activités de plein air ! Pour rester connecté en toutes circonstances, sa coque est en effet renforcée par du caoutchouc dur qui amortira les chocs inévitables de ceux qui bougent avec leur téléphone. Le tout en coque de couleur bien sûr pour faire plus « fun ». Hormis ce nouvel habillage, le S10 Active reprend bien sûr l'ensemble des caractéristiques du S10, ce qui en fait au final un très bon produit. Il bénéficie d'une sensibilité moyenne mais d'un excellent résultat de 89 heures d'autonomie en utilisation réelle (...extérieur bien entendu !).

| | | | |
|------------------------|------|----------------------|------------|
| Autonomie | ★★★★ | Sensibilité | non testée |
| Ergonomie | ★★★★ | Qualité d'écoute | ★★★★ |
| Simplicité d'emploi | ★★★★ | Rapport qualité-prix | ★★★★★ |
| Richesse fonctionnelle | ★★★★ | NOTE GLOBALE | 89/100 |

→ Testé dans MOBILES MAGAZINE n° 8



**SIEMENS
SL10 - 2490 F**

2 PCMCIA 

Autonomie en appel 3 h
Autonomie en veille 46 h
écran de 4 L x 16 c • Répertoire 50 +
SIM • Poids 138 g • Taille 129x50x26 mm.

Nouveau look chez Siemens ! Après un original S10 active, le constructeur allemand invente le téléphone mobile coulissant ! Le SL10 est un modèle haut de gamme, doté de riches fonctionnalités et de la transmission infrarouge. Nous n'avons pas encore pu tester sa sensibilité, mais à l'usage celle-ci semble tout à fait correcte. Comme les autres modèles de Siemens, le SL10 est d'une utilisation très conviviale et saura séduire tant par ses qualités communicantes que par son ergonomie insolite. Seule son autonomie est un peu légère, avec 33 h à nos tests en utilisation mixte. Avec ce modèle, Siemens rompt enfin avec ses traditionnelles formes carrées et allongées, pour le plus grand plaisir des mobilophiles !

| | | | |
|------------------------|-------|----------------------|--------|
| Autonomie | ★★ | Sensibilité | ★★★★ |
| Ergonomie | ★★★★★ | Qualité d'écoute | ★★★★ |
| Simplicité d'emploi | ★★★★ | Rapport qualité-prix | ★★★ |
| Richesse fonctionnelle | ★★★★ | NOTE GLOBALE | 78/100 |

→ Testé dans MOBILES MAGAZINE n° 9



**SONY
Z1 Plus - 2300 F**

2 PCMCIA

Autonomie en appel 7 h 30 / 10 h
Autonomie en veille 50 h / 80 h
écran de 4 L x 16 c • Répertoire carte
SIM Poids 195 g • Taille 100x61x23 mm.

Le Z1 Plus succède au Z1 en gardant toute son originalité. Son format et son utilisation très particulière le mettent à part. Première originalité : il faut déplier le micro pour prendre une communication, et le refermer pour la couper. C'est le système « micro flip », que l'on actionne avec le pouce. Deuxième originalité : la molette de recherche et de validation sur le côté, qui fonctionne véritablement comme une souris. Il est donc très agréable à utiliser. Il bénéficie d'une autonomie en veille de 50 h. Le Z1 Plus est allégé par rapport à la première version, ce qui n'est pas un luxe !

| | | | |
|------------------------|-------|----------------------|--------|
| Autonomie | ★★★ | Sensibilité | ★★ |
| Ergonomie | ★★★★ | Qualité d'écoute | ★★★ |
| Simplicité d'emploi | ★★★★★ | Rapport qualité-prix | ★★★★ |
| Richesse fonctionnelle | ★★★★ | NOTE GLOBALE | 72/100 |

→ Testé dans MOBILES MAGAZINE n° 8

Pour vivre tous les mois
au rythme de la communication mobile...

...abonnez-vous à
MOBILES magazine

2 formules au choix :

- Recevoir **MOBILES magazine** seul
1 an (11 n°) - 195 F seulement !
3 numéros gratuits

ou

- Recevoir **MOBILES magazine**
+ ses hors séries
1 an (11 n° + 2 hs) - 255 F seulement !
100 F d'économie !

➔ Bulletins d'abonnement p. 11 & 97

3615 MOBILES MAG

le service de référence pour tout savoir sur le téléphone mobile

• UNE QUESTION SUR UNE CARACTÉRISTIQUE D'UN MOBILE ?

Retrouvez dans notre base de données mise à jour en permanence plus de 70 critères détaillés sur chaque mobile du marché et sur un certain nombre d'anciens modèles. ce sont près de 80 mobiles qui sont ainsi décortiqués !

• LES ACCESSOIRES DISPONIBLES ?

Vérifiez appareil par appareil les accessoires proposés par le constructeur.

• BESOIN D'INFOS ?

La rubrique Actualités vous tient au courant entre deux éditions de MOBILES magazine avec les dernières infos du moment.

• UNE QUESTION A LA RÉDACTION ?

N'hésitez pas. Posez-nous toutes vos questions. Dans la mesure du possible, nous vous y répondrons en 48 heures (jours ouvrables).

• RETROUVEZ LE PREMIER SERVEUR D'ANNONCES D'OCCASION CONSA CRÉ AUX TÉLÉPHONES MOBILES ET AUX RADIOMESSAGERIES !

Appareils, accessoires... passez gratuitement votre petite annonce ! Pour vous repérer dans l'occasion, suivez nos conseils et la cote de MOBILES magazine.

➔ **À BIENTÔT SUR LE 3615 MOBILES MAG !**

(2,23 F TTC / mn)

Retrouvez nos tests exclusifs dans **MOBILES** magazine !

| MARQUE | MODÈLE | Testé dans le n° |
|------------|------------------|------------------|
| ALCATEL | One Touch Com | 9 |
| ALCATEL | One Touch Pocket | 10 |
| ALCATEL | One Touch View | 10 |
| BOSCH | Com 908 | 9 |
| BOSCH | World com 718 | 8 |
| BOSCH | M-Com 608 | 5 |
| ERICSSON | GA 628 | 5 |
| ERICSSON | GF 768 | 5 |
| ERICSSON | GF 788e | 11 |
| ERICSSON | SH 888 | 9 |
| ERICSSON | S 868 | 12 |
| MATRA | 2082 | 5 |
| MATRA | B215 | 5 |
| MATRA | Senso | 8 |
| MAXON | MX-3204 | 8 |
| MITSUBISHI | B820 | 10 |
| MITSUBISHI | MT 30 | 4 |
| MITSUBISHI | MT 35 | 8 |
| MITSUBISHI | MTD-30 | 9 |
| MOTOROLA | 8900 | 7 |
| MOTOROLA | cd920 | 8 |
| MOTOROLA | B320 | 12 |
| MOTOROLA | d520 | 8 |
| MOTOROLA | STARTAC 130 | 8 |
| MOTOROLA | STARTAC 70 | 5 |
| NEC | G9D+ | 4 |
| NEC | DB 2000 | 13 |
| NOKIA | 3110 | 2 |
| NOKIA | 9000i | 5 |
| NOKIA | 8810 | 11 |
| NOKIA | B415 | 9 |
| OLA | 101 | 7 |
| OLA | 103 | 8 |
| PANASONIC | G 520 | 11 |
| PANASONIC | G 600i | 7 |
| PHILIPS | Genie | 4 |
| PHILIPS | Ilium | 12 |
| PIONEER | D 920 | 5 |
| SAGEM | B 515 | 8 |
| SAGEM | RC 700 | 9 |
| SAGEM | RC 725 | 5 |
| SAGEM | RD 750 ER | 4 |
| SAGEM | RD 750 ET | 4 |
| SAGEM | RD 750 EX | 4 |
| SAMSUNG | SGH 600 | 12 |
| SAMSUNG | SGH-250 | 8 |
| SIEMENS | C10 | 12 |
| SIEMENS | S10 | 4 |
| SIEMENS | S10 active | 8 |
| SIEMENS | SL 10 | 9 |
| SONY | CMD Z1 plus | 8 |

Pour commander un ancien numéro, il vous suffit de nous retourner le bon de commande page 72 accompagné de votre règlement.

K^{étuis®} AMÉLÉONE

“collection de
housses dédiées et
d'étuis universels
pour téléphones
mobiles”



Arrimage - Lyon

**INFOS, PRIX,
CATALOGUE REVENDEURS**

tél. **04 74 68 13 60**
fax **04 74 60 04 75**
info@kameleone.com

Règlement possible par

tair

135, rue Lamartine - BP 222 - 69658 Villefranche Cédex - Tél. : 04 74 68 13 60 - Fax : 04 74 60 04 75

FABRIQUÉ EN FRANCE



MATRA
B215 - 390 F
B215 seul - 1590 F

DHR 2 PCMCIA

Autonomie en appel 2 h 15 / 6 h
Autonomie en veille 55 h / 480 h
écran de 4 L x 12 c • Répertoire carte SIM
• Poids 190 g • Taille 136x52x29 mm.

Bouygues Telecom, qui semble avoir résolu les problèmes techniques du B215 liés à la reconnaissance vocale, conserve finalement ce modèle dans sa gamme. Il est vrai que la version GSM 1800 du Matra 2082 (qui est désormais épuisé dans la distribution) a des caractéristiques séduisantes et c'est là un téléphone mobile très complet. L'équivalent GSM 1800 du Matra Senso, le B216, est également proposé par Bouygues Telecom. Ce modèle commercialisé également en coffret Gold, ne dispose pas de la reconnaissance vocale mais intègre la fonction mains-libres, qui s'active par simple appui sur un bouton situé sur le dessus de l'appareil.

| | | | |
|------------------------|------|----------------------|--------|
| Autonomie | ★★ | Sensibilité | ★★★★★ |
| Ergonomie | ★★★★ | Qualité d'écoute | ★★★★ |
| Simplicité d'emploi | ★★★★ | Rapport qualité-prix | ★★★★★ |
| Richesse fonctionnelle | ★★★★ | NOTE GLOBALE | 89/100 |

→ Testé dans MOBILES MAGAZINE n° 5



MATRA
B216 - 390 F

DHR 2 PCMCIA

Autonomie en appel 2 h 15 / 6 h
Autonomie en veille 55 h / 480 h
écran de 4 L x 12 c • Répertoire carte SIM
• Poids 190 g • Taille 136x52x29 mm.

Le B216 est l'équivalent du B215, moins la fonction de reconnaissance vocale. Il conserve donc la fonction mains-libres. C'est en fait la version DCS 1800 du Matra Senso, que l'on peut encore trouver dans la distribution malgré l'arrêt des activités GSM de Matra. Avec la multiplication des mini-mobiles, le B216 devient un peu lourd et encombrant, mais n'en reste pas moins un téléphone agréable à utiliser. Il a en outre l'avantage de bénéficier du son DHR de Bouygues Telecom.

→ NON TESTÉ



MITSUBISHI
B820 - 790 F
B820 seul - 1990 F

DHR 2 PCMCIA **bibande**

Autonomie en appel 2 h 30
Autonomie en veille 85 h
écran de 4 L x 12 c • Répertoire 100 + SIM • Poids 175 g • Taille 155x48x26 mm.

Mitsubishi signe la réalisation du premier téléphone bibande 900 / 1800 Mhz de la gamme Bouygues Telecom. Ce B820 ne bénéficie pas d'une ergonomie exceptionnelle, mais permettra aux abonnés Bouygues de multiplier leurs possibilités de déplacement à l'étranger grâce au Service Voyage de l'opérateur. Il bénéficie du son DHR, d'un répertoire propre, de l'accès direct au répertoire, au filtrage et au répondeur. La transmission de données est également possible. Sa sensibilité est moyenne mais ses autres fonctions lui permettent d'obtenir un excellent rapport qualité-prix et une très bonne note globale. Son autonomie testée est de 44 h 40 sur le réseau Bouygues.

| | | | |
|------------------------|------|----------------------|------------|
| Autonomie | ★★★ | Sensibilité | non testée |
| Ergonomie | ★★★ | Qualité d'écoute | ★★★★ |
| Simplicité d'emploi | ★★★★ | Rapport qualité-prix | ★★★★★ |
| Richesse fonctionnelle | ★★★★ | NOTE GLOBALE | 80/100 |

→ Testé dans MOBILES MAGAZINE n° 10



MOTOROLA
B320 - 1490 F
B320 seul - 2490 F

DHR 2 PCMCIA **bibande**

Autonomie en appel 4 h
Autonomie en veille 100 h
écran de 4 L x 12 c • Répertoire 100 + SIM • Poids 144 g • Taille 127x55x23 mm.

Le B320 est la version Bouygues Telecom du Motorola cd 920, un téléphone mobile bibande 900 / 1800 plutôt haut de gamme à l'ergonomie sympathique. Le vibreur est présent en standard et le grand écran du B320 lui confère un confort d'utilisation tout à fait appréciable. Les fonctions de ce téléphone sont nombreuses et sauront répondre aux exigences des utilisateurs professionnels. À moins de 1500 F dans la gamme du troisième opérateur, ce téléphone bénéficie d'un bon rapport qualité-prix. Si vous voulez un bibande chez Bouygues, vous préférerez ce modèle au B820 de Mitsubishi, si vous pouvez mettre 500 F de plus.

| | | | |
|------------------------|-------|----------------------|------------|
| Autonomie | ★★★★★ | Sensibilité | non testée |
| Ergonomie | ★★★★ | Qualité d'écoute | ★★★★★ |
| Simplicité d'emploi | ★★★ | Rapport qualité-prix | ★★★★★ |
| Richesse fonctionnelle | ★★★★★ | NOTE GLOBALE | 92/100 |

→ Testé dans MOBILES MAGAZINE n° 13



NOKIA
B415 - 490 F
B415 seul - 1590 F

DHR 2 PCMCIA

Autonomie en appel 3 h 10 / 8 h
Autonomie en veille 60 h / 270 h
écran de 5 L x 13 c • Répertoire carte SIM
Poids 170 g • Taille 130x47x28 mm.

Pour ne pas être en reste sur OIa, Bouygues Telecom a sorti le Nokia 5130, équivalent du 5110 en fonctionnement 1800 Mhz et griffé pour l'opérateur. Ce B415 est également doté de la technologie EFR lui permettant de fonctionner en son Digital Haute Résolution. L'ensemble confère à ce B415 de remarquables qualités globales. Il a tenu 63 heures à nos tests d'autonomie. Sa couleur d'origine est le noir, mais il bénéficie de 4 coques interchangeables : bleu, rouge, jaune et vert. Il est disponible à 390 F dans l'un des coffrets Gold, ce qui représente vraiment un très bon rapport qualité-prix.

| | | | |
|------------------------|-------|----------------------|------------|
| Autonomie | ★★★★ | Sensibilité | non testée |
| Ergonomie | ★★★★★ | Qualité d'écoute | ★★★★★ |
| Simplicité d'emploi | ★★★★★ | Rapport qualité-prix | ★★★★★ |
| Richesse fonctionnelle | ★★★★ | NOTE GLOBALE | 91/100 |

→ Testé dans MOBILES MAGAZINE n° 9



SAGEM
B510 - 390 F
B510 seul - 1290 F & Nomad - 990 F

DHR 2

Autonomie en appel 1 h 45
Autonomie en veille 46 h
écran de 2 L x 12 c • Répertoire carte SIM
Poids 140 g • Taille 147x49x24 mm.

Le Sagem B500 disparaît de la gamme Bouygues Telecom au profit de ce B510 qui figure désormais dans le coffret Nomad. Une bonne nouvelle puisque c'est là sans doute désormais le produit le plus intéressant de l'offre prépayée de l'opérateur. Une série limitée de ce modèle, dans une couleur bleue électrique, a été produite à 10000 exemplaires. Le B510 bénéficie de 15 sonneries et d'un mode silencieux, d'une calculatrice, des touches d'accès direct au répondeur et au filtrage d'appels, de la numérotation abrégée, du rappel du dernier numéro. Il ne dispose pas de répertoire propre. La fonction de rappel du dernier numéro composé est possible.

→ NON TESTÉ

Restez connecté !

Parce que vous voulez suivre **en temps réel** les progrès de plus en plus rapides de la communication mobile...

Parce que les innovations d'**aujourd'hui** annoncent déjà celles de **demain**...

Parce qu'il vous faut un **allié sûr** pour vous aider à bien utiliser votre mobile, à bien acheter et à rester attentif aux évolutions des produits, des tarifs et des services...

... abonnez-vous !

2

formules
au choix

S'abonner à **MOBILES** magazine seul
1 an (11 numéros) **195 F seulement**
3 numéros gratuits !

S'abonner à **MOBILES** magazine et ses 2 hors séries
1 an (11 numéros + 2 HS) **255 F seulement**
100 F d'économie !



Tous les mois, recevez chez vous le numéro 1 de la communication mobile !

Les 5 avantages de l'abonnement :

- 1 - Une économie importante par rapport à l'achat au numéro.
- 2 - La stabilité du prix pendant la durée de l'abonnement.
- 3 - La réception à domicile de votre magazine pour ne manquer aucun numéro.
- 4 - La garantie de remboursement : vous pouvez résilier l'abonnement à tout moment, vous serez remboursé des numéros non servis.
- 5 - Le service « Vacances » gratuit : sur simple demande, votre magazine vous suivra sur votre lieu de vacances sans frais supplémentaires.

Bulletin d'abonnement à découper ou à photocopier et à renvoyer à :
MOBILES magazine - Abonnement - 30, rue Saint-Lazare - 75009 PARIS

- Je m'abonne pour 1 an à **MOBILES** magazine seul (11 numéros), pour **195 F seulement** au lieu de 275 F prix au numéro.
- Je m'abonne pour 1 an à **MOBILES** magazine (11 numéros) + ses 2 hors séries, pour **255 F seulement** au lieu de 355 F prix au numéro.

NOM PRÉNOM

Adresse

Ville.....Code Postal

Téléphone :

Je joins mon règlement à l'ordre de **MOBILES** magazine / ORACOM. **Signature obligatoire :**

Tarifs 1999 France - Tarifs Étranger : 1 an - 11 n° : 305 F TTC ; 1 an - 11 n° + 2 HS : 385 F TTC
Informatique et Libertés : en application de l'article L.27 de la loi du 6 janvier 1978, relative à l'informatique et aux libertés, vous disposez d'un droit d'accès et de rectification pour toute information vous concernant en vous adressant à notre siège social. Les informations requises sont nécessaires à l'établissement de votre abonnement.

NM 14



SAGEM
B515 - 590 F
B515 seul - 1790 F



Autonomie en appel 2 h 20
Autonomie en veille 52 h
écran de 4 L x 12 c • Répertoire carte SIM
Poids 160 g • Taille 147x49x25 mm.

Ce modèle de Sagem pour Bouygues Telecom a un incontestable air de famille avec le Sagem RC 725 et ne manque pas de qualités ! Il bénéficie du son DHR et est le seul téléphone de la gamme Bouygues Telecom à avoir un vibreur intégré. Une très bonne chose ! Il dispose également de certaines fonctions de confort telles que la calculette, l'horloge ou l'alarme. Le B515 permet aussi la transmission de données ce qui en fait au total un modèle aussi bien adapté à une utilisation professionnelle que personnelle. Avec tous ces atouts, son prix attractif dans le coffret Gold en fait l'un des très bons rapports qualité-prix de la gamme Bouygues Telecom. Son autonomie testée est de 47 heures.

| | | | |
|------------------------|------|----------------------|--------|
| Autonomie | *** | Sensibilité | **** |
| Ergonomie | **** | Qualité d'écoute | ***** |
| Simplicité d'emploi | **** | Rapport qualité-prix | ***** |
| Richesse fonctionnelle | **** | NOTE GLOBALE | 88/100 |

→ Testé dans MOBILES MAGAZINE n° 8



SIEMENS
B616 - 190 F
B616 seul - 1190 F & Nomad - 690 F



Autonomie en appel 2 h
Autonomie en veille 60 h
écran de 4 L x 16 c • Répertoire carte SIM
Poids 165 g • Taille 159x55x16/22 mm.

Le B616 prend avantagement le relais du B615, avec deux atouts essentiels que sont le son DHR et une autonomie en veille qui gagne pas moins de 30 heures. À 190 F, ce modèle devient vraiment très intéressant. L'ergonomie du B616 ne change cependant en rien les reproches que l'on pouvait adresser au B615. Le B616 permet notamment de rappeler les 5 derniers numéros composés. Il est également compris dans le coffret Nomad, qui lui est toujours commercialisé au prix de 990 F.

→ NON TESTÉ

Pour vivre tous les mois
au rythme de la communication mobile...

...abonnez-vous à MOBILES magazine

2 formules au choix :

- Recevoir **MOBILES magazine** seul

1 an (11 n°) - 195 F seulement !
3 numéros gratuits



- Recevoir **MOBILES magazine**
+ ses hors séries

1 an (11 n° + 2 hs) - 255 F seulement !
100 F d'économie !

→ Bulletins d'abonnement p. 11 & 97

Restez connecté... ...abonnez-vous !

2

formules
au choix

1 an (11 numéros) 195 F seulement
3 numéros gratuits !

1 an (11 numéros + 2 HS) 255 F seulement
100 F d'économie !



le numéro 1 de la communication mobile !



Le choix de votre assistant doit être effectué avec soin. C'est un outil de travail qui doit vous faciliter la vie. Attention donc à bien réfléchir à l'utilisation que vous en ferez avant de l'acheter.

★ La compatibilité

En fonction des ordinateurs que vous utilisez déjà, choisissez un assistant directement connectable et dont les logiciels sont compatibles avec ceux du micro. Attention, les possesseurs de matériel Apple ont souvent été oubliés ou devront acquérir un kit de connexion, vendu en option.

★ La puissance

Elle est définie par la rapidité de traitement (vitesse du processeur) mais également par la mémoire.

★ Le confort d'utilisation

Écran tactile avec stylet et clavier virtuel, ou clavier mécanique, taille et poids, autant de choix importants dont dépendra votre plaisir à utiliser votre machine.

★ Les accessoires

Housse, station d'accueil, batteries... Assurez-vous que tout cela est bien fourni. Attention aux câbles (câble VGA pour l'écran extérieur, câble série, etc.) qui ne sont pas toujours proposés en standard.

★ La communication

Modem intégré, connexion de cartes PCMCIA, port infrarouge, vérifiez ces caractéristiques si vous voulez vous connecter à Internet ou gérer votre boîte aux lettres électronique.

★ Les logiciels

Vérifiez quels sont les logiciels proposés en standard, mais également la présence de serveurs Internet avec logiciels téléchargeables.



3Com PalmPilot Pro - 2490 F

Avec son système de saisie basé sur la reconnaissance de caractères sans apprentissage, le Palm Pilot Pro est devenu une référence dans le domaine des organisateurs sans clavier. Touches d'accès rapide aux applications, station d'accueil, logiciel de synchronisation HotSync, le PalmPilot Pro est simple d'utilisation, avec un système d'exploitation propriétaire mais communiquant. De nombreuses applications sont proposées en standard (agenda, carnet d'adresses, liste des tâches, mémos, e-mail, gestion des dépenses, calculatrice...). Le logiciel PC exporte facilement vers Microsoft Excel, Word, ou dans des formats universels de texte et tableaux.

- Mémoire : 1 Mo
- Taille : 120x80x15 mm
- Poids : 160 g
- Écran : 160x160 pixels
- Modem : câble en option
- Compatibilité : Windows 3.x, 95, NT, Mac en option
- Système d'exploitation : Palm OS 2.0



3Com Palm III - 2990 F

Le plus puissant assistant de la gamme du constructeur 3 Com reprend les caractéristiques principales du PalmPilot Pro. L'ergonomie a été revue. Plus puissant (2 Mo de RAM), il permet une synchronisation distante (sous réserve de télécharger un complément de HotSync sur Internet). Un port IrDA a été ajouté afin d'enrichir les fonctions de communication. Les logiciels sont plus faciles d'accès et les applications développées par des éditeurs indépendants sont de plus en plus destinés à cette version du Palm Pilot.

- Mémoire : 2 Mo
- Taille : 120x80x15 mm
- Poids : 180 g
- Écran : 160x160 pixels
- Modem : câble en option
- Compatibilité : Windows 95, NT, Mac en option
- Système d'exploitation : Palm OS 3.0



CASIO Cassiopeia A20 - 5000 F

Après les calculatrices et les premiers organisateurs, Casio propose un assistant puissant et communiquant, utilisant le système d'exploitation de Microsoft. La qualité de l'écran est moyenne (4 niveaux de gris, là où le standard est plutôt à 16), mais le clavier est agréable. Il est connectable à l'appareil photo numérique de Casio. Le Cassiopeia est livré avec des logiciels intéressants, notamment ceux qui concernent la gestion des fichiers (factures, restaurants, carnet d'adresses). Le site Internet de Casio en propose une collection importante pour satisfaire vos besoins les plus divers.

- Mémoire : 8 Mo RAM, 8 Mo ROM
- Taille : 185x94x25 mm
- Poids : 430 g
- Écran : 640x240 pixels
- Modem : en option
- Compatibilité : Windows 95 ou NT 4.0
- Système d'exploitation : Windows CE 2.0



CASIO Cassiopeia E10 - 3000 F

Assistant sans clavier, le Cassiopeia E 10 est équipé en standard d'un port infra-rouge et d'une sortie série pour la communication avec le PC. Avec son micro et son haut-parleur, il possède des fonctions de mémo gérées par Windows CE. Si vous trouvez que sa mémoire est trop limitée, un emplacement compact flash est prévu pour en ajouter. Vous pouvez également acquérir un adaptateur compact flash vers PCMCIA pour utiliser des cartes standard ou un modem pour utiliser les fonctions de fax ou surfer sur Internet.

- Mémoire : 8 Mo ROM, 4 Mo RAM
- Taille : 124x83x19 mm
- Poids : 185 g
- Écran : 240x320 pixels
- Modem : en option
- Compatibilité : Windows 95 ou NT 4.0
- Système d'exploitation : Windows CE 2.1



COMPAQ
C-Series 810 - 5000 F

Le premier assistant personnel de Compaq est une réussite. Le C-Series a toutes les caractéristiques d'un assistant évolué : mémos vocal, modem logiciel intégré, port infra-rouge, sécurité à plusieurs niveaux par mots de passe. Disponible en niveaux de gris ou en couleurs, le C-Series est agréable d'utilisation et Windows CE a été enrichi de logiciels complémentaires : bFax pour l'émission et la réception des fax, Carbon Copy pour la synchronisation des données avec le PC, BizCalc, calculatrice financière, et Spell Check, vérificateur orthographique. Disponible en version 20 Mo (modèle 2010c, 7000 F), le C Series convient aux utilisateurs exigeants. À suivre...

- Mémoire : 8 Mo RAM, 16 Mo ROM
- Taille : 183x98x33 mm
- Poids : 440 g
- Écran : 640x240 pixels
- Modem : intégré
- Compatibilité : Windows 95 ou NT 4.0
- Système d'exploitation : Windows CE 2.0



ERICSSON
MC 16 - 6500 F

Le constructeur de téléphones mobiles s'est lancé dans la course des assistants personnels avec le MC 12 (jamais commercialisé en France) puis le MC 16, sorti cet été. S'il est un peu faible sur l'ergonomie, avec notamment un clavier peu pratique à utiliser et un écran trop lourd par rapport au clavier, le MC 16 se distingue par ses fonctions communicantes. Dans le coffret du MC 16, vous trouverez en effet le modem infrarouge miniature d'Ericsson, le DI 27, qui se clipse sur les téléphones des séries 600 et 700, et le logiciel « My Ericsson Phone ». Une offre très complète sur ce plan donc (voir notre test complet dans **MOBILES** magazine n°8).

- Mémoire : 8 Mo
- Taille : 124x48x25 mm
- Poids : 472 g
- Écran : 640x240 pixels (1/2 VGA)
- Modem : DI 27
- Compatibilité : Windows 95 ou NT 4.0
- Système d'exploitation : Windows CE 2.0



HEWLETT PACKARD
HP 360 LX - 5100 F

Premier assistant de HP possédant un écran demi VGA (640 x 240), et successeur du 320 LX, le HP 360 LX est maintenant un peu dépassé par des modèles plus récents. Il offre cependant toutes les fonctionnalités de l'assistant sous Windows CE, avec Pocket Outlook, Pocket Word, Excel et Powerpoint (visionneuse). Il peut être considéré comme un composant à part entière d'un réseau d'entreprise grâce à la solution HP Toptools.

- Mémoire : 10 Mo ROM, 8 Mo RAM
- Taille : 183x92x29 mm
- Poids : 442 g
- Écran : 240x320 pixels
- Modem : en option
- Compatibilité : Windows 95 ou NT 4.0
- Système d'exploitation : Windows CE 2.0



HEWLETT PACKARD
HP 620 LX - 6700 F

Le dernier-né de la gamme HP est le premier assistant à écran couleur. Un peu lourd et encombrant, le HP 620 LX n'en présente pas moins d'excellentes performances qui le désignent tout particulièrement à des utilisateurs professionnels. Équipé de Windows CE, il gère les mémos vocaux et l'accès à Internet. Le modem n'est proposé qu'en option, mais tous les logiciels de communication sont déjà installés. Agréable d'utilisation grâce à son écran couleur, il permet avec une carte de sortie vidéo vendue en option une connexion à un écran en 800 x 600 pixels.

- Mémoire : 10 Mo ROM-16 Mo RAM
- Taille : 198x104x36 mm
- Poids : 586 g
- Écran : 640x240 pix., 256 coul.
- Modem : en option
- Compatibilité : Windows 95 ou NT 4.0
- Système d'exploitation : Windows CE 2.0



IBM
WorkPad 8602-20X - 3190 F

Conçu pour être le prolongement portable d'un PC, le WorkPad s'appuie sur le système d'exploitation des PalmPilot avec lesquels il a quelques ressemblances. Il utilise ainsi Graffiti, le système de saisie des lettres et chiffres, et HotSync pour la synchronisation. La connexion se fait soit directement en utilisant le câble série, soit à distance via le modem (en option). La mémoire est limitée, mais le système d'exploitation n'est pas très gourmand, ce qui laisse la possibilité de stocker jusqu'à 4000 adresses et 2400 rendez-vous en plus de mémos. Il est fourni avec tous les utilitaires indispensables également disponibles sur les machines 3Com.

- Mémoire : 2 Mo
- Taille : 119x82x18 mm
- Poids : 170 g
- Écran : 160x160 pixels
- Modem : en option
- Compatibilité : Windows 95 ou NT 4.0 (Mac en option)
- Système d'exploitation : Palm OS 3.0



PHILIPS
Velo 500 - 5000 F

Philips fait une entrée en force avec le Velo. Le clavier est agréable malgré ses petites touches. La ligne est élégante. Le Velo offre une fonction mémo vocal, utilisable même lorsque la machine est fermée, avec une technologie de compression permettant un stockage de 16 minutes d'enregistrement par Méga-octet. Rapide et puissant, le Velo exploite bien l'interface Windows CE et la suite Pocket Office de Microsoft. Le modem est intégré en standard, la communication avec le PC se fait simplement à partir de la station d'accueil fournie ou via le port infrarouge. La synchronisation des données s'effectue automatiquement à chaque connexion avec le PC.

- Mémoire : 16 Mo RAM-16 Mo ROM
- Taille : 173x86x25 mm
- Poids : 425 g
- Écran : 640x240 pixels
- Modem : intégré
- Compatibilité : Windows 95 ou NT 4.0
- Système d'exploitation : Windows CE 2.0



PHILIPS
Nino 300 - 3000 F

Le Nino utilise un clavier virtuel ou un programme de reconnaissance de l'écriture pour la saisie. Il permet de déclencher le lancement d'applications par commande vocale. Le boîtier a été dessiné tout en courbes, pour une prise en main facile. Le Nino est livré avec sa station d'accueil qui permet une connexion au PC. La connexion peut également s'effectuer via le port infrarouge. Microsoft Outlook est installé en standard pour gérer les contacts et les rendez-vous. Le Nino offre également entre autres un carnet de notes et un gestionnaire de dépenses. Les touches de démarrage rapide permettent d'accéder directement aux applications les plus utilisées.

- Mémoire : 4-8 Mo selon modèle
- Taille : 135x85x20 mm
- Poids : 220 g
- Écran : 240x320 pixels
- Modem : en option
- Compatibilité : Windows 95 ou NT 4.0
- Système d'exploitation : Windows CE



PSION
Series 3mx - 2990 F

Le nouvel assistant personnel lancé par Psion se distingue du Series 3c par son micro-processeur, beaucoup plus rapide. À part ce détail (qui mérite qu'on s'y attarde, car vous accédez très rapidement aux applications voulues), c'est la copie conforme du Series 3c. Ses défauts : un clavier assez peu ergonomique, et l'absence de logiciel de synchronisation en standard. Ses fonctionnalités sont classiques et répondent aux besoins de base de l'utilisateur d'assistant personnel. Pas de gadget sur cet appareil ! Mais son prix attractif en fait tout de même une bonne offre, avec notamment une autonomie annoncée de 60 heures.

- Mémoire : 2 Mo
- Taille : 165x85x22 mm
- Poids : 275 g
- Écran : 640x240 pixels
- Modem : en option
- Compatibilité : Windows 95 ou NT 4.0
- Système d'exploitation : Windows CE 2.0



PSION
Series 5 - 4990 F

Même si la communication avec le monde extérieur (hormis la connexion au PC) n'est disponible qu'à travers de multiples accessoires à acquérir séparément, le succès du Psion n'est plus à démontrer. L'ouverture de la machine, astucieuse, déplace le clavier mécanique pour un travail confortable. L'interface IrDA permet de surfer sur Internet ou de gérer ses e-mails en utilisant un mobile possédant lui-même un port infrarouge. Le Series 5 reprend tous les logiciels du Series 3 en les enrichissant. De nombreuses SSII ont développé des logiciels qui permettent d'enrichir considérablement ses fonctionnalités.

- Mémoire : 8 Mo RAM, 6 Mo ROM
- Taille : 170x90x23 mm
- Poids : 354 g
- Écran : 640x240 pixels
- Modem : en option
- Compatibilité : Windows 95 ou NT 4.0
- Système d'exploitation : EPOC 32



SHARP
Mobilon HC 4500 - 8000 F

Le Mobilon est un assistant puissant qui intègre des fonctions intéressantes. En plus de Pocket Outlook et de la suite Pocket Office de Microsoft, il est fourni avec un éditeur de documents multimédia (textes, images, mémos vocaux) et une bibliothèque assez réduite d'utilitaires. La station d'accueil, en option, comprend une seconde batterie. On trouve, également en option, un appareil photo numérique qui permet d'intégrer directement des documents graphiques aux présentations multimédia ou au carnet d'adresses. Deux regrets : l'absence de modem en standard et le prix, un peu élevé par rapport à ses concurrents.

- Mémoire : 16 Mo RAM-16 Mo ROM
- Taille : 186x97x30 mm
- Poids : 495 g
- Écran : 640x240 pix., 256 coul.
- Modem : en option
- Compatibilité : Windows 95 ou NT 4.0
- Système d'exploitation : Windows CE 2.0



TEXAS INSTRUMENTS
Avigo 10 - 2000 F

Cet assistant est basé sur l'utilisation de Lotus Organizer à la fois sur la machine et le PC. Il est d'ailleurs fourni en version PC sur CD Rom. La synchronisation est gérée par Intellisync directement dans Lotus Organizer PC. Elle est lancée manuellement, mais l'utilisateur peut intervenir sur de nombreux paramètres pour éviter les conflits. L'Avigo se branche sur le port série du PC via un câble fourni mais ne permet pas de connexion infrarouge. Le modem étant absent de l'offre, l'utilisateur ne peut pas gérer ses fax ni ses e-mails. La saisie se fait soit sur un clavier virtuel, soit par un système sophistiqué de choix de lettres puis de mots dans un dictionnaire.

- Mémoire : 1 Mo
- Taille : 140x80x19 mm
- Poids : 200 g
- Écran : 160x240 pixels
- Modem : non
- Compatibilité : Windows 95 ou NT 4.0
- Système d'exploitation : Propriétaire



TOSHIBA
Libretto 100 CT - 19200 F

Le Libretto, bien plus qu'un simple assistant, est un vrai micro-ordinateur. Équipé d'un processeur Intel Pentium à 166 Mhz, il supporte toutes les applications conçues pour Windows 95. Comparé à un assistant, il offre des possibilités de communication intéressantes. Pour un PC portable, il manque de périphériques. Mais la taille est à ce prix. Et Toshiba, en choisissant de l'équiper d'une interface PCMCIA pour deux cartes de Type II ou une carte de Type III, ne s'y est pas trompé : tous les périphériques deviennent accessibles même si seul le lecteur de disquettes est proposé en standard. Une excellente solution pour qui veut allier confort et encombrement réduit.

- Mémoire : 32 Mo RAM, 2 Go disque dur
- Taille : 210x132x35 mm
- Poids : 950 g
- Écran : 800x480 pix., 16 M. coul.
- Modem : PCMCIA en option
- Système d'exploitation : Windows 95

Téléphones GSM

| MARQUE | MODÈLE | Prix hors abonn. | Autonomie appel / veille batt. standard | Poids avec batterie standard | Autonomie appel / veille batt. hte cap. | Poids avec batterie hte cap. | Répertoire | Mémoire numéros émis/reçus | Vibreur | Affichage écran | Rapp. auto | Nb de sonn. | Reconn. vocale | Mémo vocal |
|------------|------------------|------------------|-----------------------------------------|------------------------------|-----------------------------------------|------------------------------|------------|----------------------------|---------|-----------------|------------|-------------|----------------|------------|
| ALCATEL | One Touch Max | 1 159 F | 2 h 50 / 70 h | 160 g | nc | nc | SIM | nc | non | 2 L x 10 c | nc | 15 | non | nc |
| ALCATEL | One Touch Club | 1 090 F | 3 h 50 / 80 h | 210 g | 5 h 50 / 120 h | nc | SIM | 30/30 | non | 3 L x 12 c | non | 15 | non | non |
| ALCATEL | One Touch Com | 3 490 F | 2 h / 45 h | 237 g | nc | nc | 1000 | 10/10 | intégré | 80 x 40 mm | oui | 7 | non | non |
| ALCATEL | One Touch Pocket | 1 999 F | 3 h 30 / 80 h | 125 g | non | non | 100 | 10/10 | non | 5 L x 15 c | nc | 15 | non | non |
| ALCATEL | One Touch View | 1 390 F | 2 h 50 / 70 h | 160 g | 5 h 50 / 120 h | nc | 100 | 10/10 | option | 5 L x 15 c | nc | 15 | non | non |
| BOSCH | Com 908 | 2 490 F | 3 h 40 / 70 h | 112 g | 10 h 15 / 195 h | 150 g | SIM | 10/10 | option | 4 L x 16 c | oui | 27 | non | non |
| BOSCH | World com 718 | 1 990 F | 3 h 20 / 80 h | 190 g | 9 h 35 / 220 h | 252 g | SIM | 10/10 | option | 4 L x 16 c | oui | 27 | non | non |
| BOSCH | Dual com 738 | 1 590 F | 3 h 20 / 80 h | 189 g | 9 h 35 / 220 h | 252 g | SIM | 10/10 | option | 5 L x 15 c | oui | 27 | non | non |
| BOSCH | M-Com 608 | 1 090 F | 3 h 20 / 80 h | 189 g | 9 h 35 / 220 h | 249 g | SIM | 10/10 | non | 4 L x 16 c | oui | 27 | non | non |
| ERICSSON | GA 628 | 1 190 F | 3 h 45 / 83 h | 215 g | 4 h 20 / 100 h | 206 g | 50 | 5/10 | non | 1 L x 12 c | oui | 11 | non | non |
| ERICSSON | GF 768 | 1 790 F | 3 h / 60 h | 135 g | nc | nc | 99 | 10/5 | non | 1 L x 10 c | oui | 11 | non | non |
| ERICSSON | GF 788e | 2 790 F | 3 h / 60 h | 135 g | nc | nc | 99 | 10/nc | non | 1 L x 10 c | oui | 11 | non | non |
| ERICSSON | GH 688 | 1 990 F | 1 h 45 / 41 h | 160 g | 4 h 20 / 100 h | 206 g | 99 | 5/10 | non | 3 L x 12 c | oui | 14 | non | non |
| ERICSSON | SH 888 | 3 190 F | 3h30(dcs)/4h25(gsm)/80 h | 195 g | 5h15(dcs)-6h40(gsm)/120h | 218 g | 99 | 15/10 | non | 3 L x 12 c | oui | 15 | non | non |
| ERICSSON | S 868 | 1 990 F | 2h20(gsm)/2h(dcs)/50h | 172 g | 4h30(gsm)-3h45(dcs)/90 h | 217 g | 99 | 15/10 | option | 3 L x 12 c | non | 15 | non | non |
| MATRA | Senso | 1 290 F | 2 h 15 / 96 h | 195 g | 6 h / 240 h | 220 g | SIM | 10/10 | option | 4 L x 12 c | oui | 5 | non | non |
| MAXON | MX-3204 | 1 300 F | 2 h / 50 h | 170 g | 7 h / 160 h | nc | SIM | nc | non | 4 L x 12 c | oui | 9 | non | non |
| MITSUBISHI | MT 30 | 1 290 F | 2 h 10 / 100 h | 175 g | 4 h / 190 h | 195 g | 100 | 10/10 | intégré | 4 L x 12 c | oui | 8 | non | non |
| MITSUBISHI | MT 35 | 1 690 F | 3 h / 140 h | 175 g | 4 h / 190 h | 195 g | 100 | 10/10 | non | 4 L x 12 c | oui | 12 | non | non |
| MITSUBISHI | MTD-30 | 1 900 F | 3 h / 140 h | 175 g | 4 h / 190 h | 195 g | 100 | 10/10 | intégré | 4 L x 12 c | oui | 8 | non | non |
| MOTOROLA | 8700 | 1 800 F | 4 h / 60 h | 211 g | 6 h 50 / 135 h | 213 g | 100 | 10/10 | intégré | 4 L x 12 c | oui | 13 | non | non |
| MOTOROLA | 8900 | 2 500 F | 3 h 30 / 60 h | 222 g | 6 h 50 / 140 h | nc | 100 | 10/10 | intégré | 3 L x 12 c | oui | 11 | non | non |
| MOTOROLA | cd920 | 2 500 F | 3 h 30 / 90 h | 144 g | nc | 185 g | 100 | 10/10 | non | 4 L x 12 c | oui | 11 | non | oui |
| MOTOROLA | d520 | 1 300 F | 2 h 30 / 50 h | 167 g | 4 h 30 / 90 h | 218 g | 99 | 10/10 | intégré | 2 L x 12 c | oui | 11 | non | non |
| MOTOROLA | STARTAC 130 | 4 000 F | 2 h 20 / 50 h | 95 g | 4 h 40 / 110 h | 111 g | 100 | 10/10 | non | 2 L x 12 c | oui | 11 | non | non |
| MOTOROLA | STARTAC 70 | 2 200 F | 1 h 40 / 30 h | 122 g | 3 h / 60 h | 138 g | 100 | 10/10 | intégré | 2 L x 12 c | oui | 12 | non | non |
| MOTOROLA | STARTAC 85 | 3 800 F | 2 h 20 / 40 h | 110 g | 3 h / 60 h | 126 g | 100 | 10/10 | non | 4 L x 12 c | oui | 12 | non | non |
| NEC | DB 500 | 1 790 F | 7 h / 140 h | 140 g | non | non | SIM | 5/5 | intégré | 4 L x 12 c | oui | 7 | oui | non |
| NEC | DB 2000 | 2 490 F | 3 h-8 h / 200 h | 130 g | nc | nc | SIM | 10/10 | option | 4 L x 12 c | oui | 14 | non | non |
| NOKIA | 6110 | 2 790 F | 5 h / 270 h | 137 g | 8 h / 450 h | 162 g | 50 | 10/10 | non | 5 L x 13 c | oui | 35 | non | non |
| NOKIA | 9000i | 4 990 F | 2 h / 30 h | 397 g | nc | nc | 125 | 10/10 | intégré | 3 L x 10 c | oui | non | non | non |
| NOKIA | 8810 | 5 990 F | 2 h 50 / 133 h | 118 g | nc | nc | 250 | 10/10 | option | 5 L x 13 c | oui | 35 | non | non |
| NOKIA | 6150 | 3 490 F | 5 h / 280 h | 143 g | 7 h / 430 h | 167 g | 150 | 10/10 | non | 5 L x 13 c | oui | 36 | non | non |
| OLA | 101 | 90 F | 5 h / 100 h | 215 g | nc | nc | SIM | 30/30 | option | 2 L x 12 c | oui | 15 | non | non |
| OLA | 103 | 490 F | 5 h / 270 h | 167 g | 8 h / 450 h | 162 g | SIM | 5/5 | intégré | 5 L x 13 c | oui | 30 | non | non |
| PANASONIC | GD 70 | 2 790 F | 3 h / 100 h | 135 g | 10 h / 200 h | 183 g | SIM | nc | intégré | 16 c | oui | 6 | nc | oui |
| PANASONIC | G 520 | 490 F | 3 h / 80 h | 150 g | 6 h / 160 h | nc | SIM | 10/10 | intégré | 3 L x 12 c | oui | 6 | non | non |
| PANASONIC | G 600i | 1 790 F | 3 h / 90 h | 128 g | 10 h / 240 h | 183 g | SIM | 10/10 | option | 3 L x 16 c | oui | 6 | non | oui |
| PHILIPS | Genie | 2 500 F | 1 h 30 / 80 h | 99 g | 3 h / 160 h | 118 g | SIM | 10/10 | option | 4 L x 12 c | oui | 12 | oui | oui |
| PHILIPS | ilium | 1 690 F | 2 h / 85 h | 170 g | nc | nc | SIM | 10/10 | non | 6 L x 18 c | non | 12 | oui | non |
| PHILIPS | Twist | 900 F | 2 h / 85 h | 169 g | 2 h 45 / 130 h | 206 g | SIM | 10/10 | non | 3 L x 12 c | oui | 8 | non | non |
| SAGEM | RC 700 | 990 F | 3 h / 60 h | 150 g | nc | nc | SIM | 1 | intégré | 2 L x 12 c | oui | 14 | non | non |
| SAGEM | RC820 | 1 520 F | nc | 180 g | nc | nc | 100 | 20/20 | intégré | 2 L x 12 c | oui | 16 | non | non |
| SAGEM | RC 725 | 1 290 F | 1 h 35 / 92 h | 147 g | nc | nc | 100 | 20/20 | intégré | 4 L x 12 c | oui | 14 | non | non |
| SAGEM | MC 735 | 1 990 F | 1h45-3h20/70h-90h | 163 g | 3h-6h40/140h-180h | 190 g | 100 | 20/20 | intégré | 4 L | oui | 16 | non | non |
| SAGEM | RD 750 E | 1 590 F | 1 h 45 / 92 h | 158 g | 3 h 20 / 189 h | 195 g | 100 | 20/20 | intégré | 4 L x 12 c | oui | 14 | non | oui |
| SAGEM | RD 750 ER | 1 790 F | 1 h 45 / 92 h | 158 g | 3 h 20 / 189 h | 195 g | 100 | 20/20 | intégré | 4 L x 12 c | oui | 14 | non | oui |
| SAGEM | RD 750 ET | 2 290 F | 1 h 45 / 92 h | 158 g | 3 h 20 / 189 h | 195 g | 100 | 20/20 | intégré | 4 L x 12 c | oui | 14 | non | oui |
| SAGEM | RD 750 EX | 2 190 F | 1 h 45 / 92 h | 158 g | 3 h 20 / 189 h | 195 g | 100 | 20/20 | intégré | 4 L x 12 c | oui | 14 | non | oui |
| SAGEM | MC 755X | 2 290 F | 1h45-3h20/70h-90h | 163 g | 3h-6h40/140h-180h | 190 g | 100 | 20/20 | intégré | 4 L x 12 c | oui | 16 | non | non |
| SAGEM | ESSENTIEL | 490 F | 1 h 35 / 92 h | 147 g | nc | nc | 100 | 10/10 | intégré | 4 L x 12 c | oui | non | non | non |
| SAMSUNG | SGH 600 | 2 990 F | 4 h / 72 h | 119 g | 6 h / 105 h | 140 g | 99 | 10/10 | intégré | 5 L | oui | 17 | oui | oui |
| SAMSUNG | SGH-250 | 1 290 F | 2 h 10 / 40 h | 179 g | 4 h / 80 h | nc | SIM | 10/10 | non | 3 L x 12 c | oui | 6 | non | non |
| SHARP | MC-G1 | 4 500 F | 2 h 30 / 45 h | 245 g | nc | nc | 30 | 10/10 | non | 80 x 40 mm | oui | 7 | non | non |
| SIEMENS | C10 | 890 F | 5 h / 80 h | 165 F | nc | nc | SIM | 5/5 | option | 4 L | oui | 15 | non | non |
| SIEMENS | S10 | 1 390 F | 10 h / 100 h | 185 g | nc | nc | 50 | 5/10 | option | 6 L x 16C | oui | 15 | non | oui |
| SIEMENS | S10 active | 1 490 F | 10 h / 120 h | 180 g | nc | nc | 50 | 5/10 | option | 6 L x 16C | oui | 15 | non | oui |
| SIEMENS | SL 10 | 2 490 F | 3 h / 46 h | 138 g | nc | nc | 50 | 10/10 | non | 4 L x 16 c | oui | 15 | non | non |
| SONY | CMD Z1 plus | 2 300 F | 7 h 30 / 50 h | 195 g | 10 h / 80 h | 220 g | SIM | 10/nc | non | 4 L x 16 c | oui | 21 | non | oui |
| MATRA | B215 | 390 F | 2 h 15 / 55 h | 190 g | 6 h / 480 h | 210 g | SIM | 10/10 | non | 4 L x 12 c | oui | 5 | non | oui |
| MATRA | B216 | 390 F | 2 h 15 / 55 h | 190 g | 6 h / 480 h | 210 g | SIM | 10/10 | non | 4 L x 12 c | oui | 5 | non | oui |
| MITSUBISHI | B820 | 990 F | 2 h 30 / 85 h | 175 g | nc | 195 g | 100 | 10/10 | non | 4 L x 12 c | oui | 8 | non | non |
| MOTOROLA | B320 | 1 490 F | 4 h / 100 h | 145 g | 4 h 30 / 120 h | 185 g | 100 | 10/10 | intégré | 4 L x 12 c | oui | 11 | non | oui |
| NOKIA | B415 | 490 F | 3 h 10 / 68 h | 170 g | 8 h / 270 h | 163 g | SIM | 5/5 | non | 5 L x 13 c | oui | 30 | non | non |
| SAGEM | B 515 | 590 F | 2 h 20 / 52 h | 160 g | nc | nc | SIM | 20/20 | intégré | 4 L x 12 c | oui | 14 | non | non |
| SAGEM | B510 | 390 F | 1 h 45 / 46 h | 140 g | nc | nc | SIM | 20/20 | non | 2 L x 12 c | oui | 14 | non | non |
| SIEMENS | B616 | 190 F | 2 h / 60 h | 165 g | nc | nc | SIM | 5/5 | non | 4 L x 16 c | oui | 5 | non | non |

Téléphones DCS

Dans la colonne « Vibreur », OPTION signifie que vous pouvez acheter une batterie vibrante.

| Bibande | SMS | PCMCIA | Phase 2 | Répondeur intégré | Touche secret | Avis d'appel | Mise en attente appelant | Identification appelant | Calcul de coût | Agenda bloc-notes | Calcul. | Date | Heure | Réveil | Carte SIM | Dimensions |
|---------|-----|---------|---------|-------------------|---------------|--------------|--------------------------|-------------------------|----------------|-------------------|---------|------|-------|--------|--------------|------------------|
| non | E/R | 9600 | oui | non | nc | nc | nc | nc | nc | nc | nc | oui | oui | oui | micro | 133x54x25 mm |
| non | E/R | 9600 | oui | non | non | oui | oui | oui | oui | oui | non | oui | oui | oui | micro | 130x55x29 mm |
| non | E/R | 9600 | oui | non | oui | oui | oui | oui | oui | oui | oui | oui | oui | non | micro | 151x62x24 mm |
| non | E/R | intégré | oui | non | oui | oui | oui | oui | oui | oui | oui | oui | oui | oui | micro | 116x59x19 mm |
| non | E/R | 9600 | oui | non | non | oui | oui | oui | oui | oui | oui | oui | oui | oui | micro | 133x54x25 mm |
| non | E/R | intégré | oui | non | oui | oui | oui | oui | oui | non | oui | non | non | non | micro | 50x112x171/19 mm |
| oui | E/R | 9600 | oui | non | oui | oui | oui | oui | oui | non | oui | non | non | non | micro | 142x53x24 mm |
| oui | E/R | 9600 | oui | non | oui | oui | oui | oui | oui | non | oui | non | non | non | micro | 142x53x24 mm |
| non | E/R | 9600 | non | non | oui | oui | oui | oui | oui | non | oui | non | non | non | micro | 134x53x17 mm |
| non | E/R | 9600 | non | non | oui | oui | oui | oui | oui | oui | non | non | non | non | micro | 130x49x28 mm |
| non | E/R | 9600 | non | non | oui | oui | oui | oui | oui | oui | non | non | oui | oui | micro | 105x49x24 mm |
| non | E/R | 9600 | non | non | oui | oui | oui | oui | oui | non | non | non | oui | oui | micro | 105x49x24 mm |
| non | E/R | 9600 | non | non | oui | oui | oui | oui | oui | oui | oui | oui | oui | oui | micro | 130x49x23 mm |
| oui | E/R | intégré | oui | non | oui | oui | oui | oui | non | non | oui | oui | oui | oui | micro | 127x46x23 mm |
| oui | E/R | 9600 | oui | non | oui | oui | oui | oui | oui | oui | oui | oui | oui | oui | micro | 130 x 49 x 26 mm |
| non | E/R | 9600 | oui | non | oui | oui | oui | oui | oui | oui | non | oui | oui | non | micro | 135x56x23/32 mm |
| non | E/R | 9600 | oui | non | non | oui | oui | oui | oui | oui | non | non | non | non | micro | 131x45x21 mm |
| non | E/R | 9600 | oui | non | oui | oui | oui | oui | oui | oui | non | non | non | non | micro | 135x48x26 mm |
| non | E/R | 9600 | oui | non | oui | oui | oui | oui | oui | oui | oui | oui | oui | oui | micro | 135x48x26 mm |
| oui | E/R | 9600 | oui | non | oui | oui | oui | oui | oui | oui | non | non | non | non | micro | 155x48x26 mm |
| non | E/R | 9600 | non | non | oui | oui | oui | oui | oui | oui | non | non | non | non | ISO | 130x59x23 mm |
| oui | E/R | 9600 | oui | non | oui | oui | oui | oui | oui | oui | non | non | non | non | ISO | 130x59x23 mm |
| oui | E/R | 9600 | oui | non | oui | oui | oui | oui | oui | oui | non | oui | oui | non | micro | 127x55x23 mm |
| non | E/R | 9600 | oui | non | oui | oui | oui | oui | oui | oui | non | non | non | non | micro | 140x50x27 mm |
| non | E/R | 9600 | non | non | oui | oui | oui | oui | oui | oui | non | oui | oui | non | micro | 93x52x20 mm |
| non | E/R | 9600 | non | non | oui | oui | oui | oui | oui | oui | non | oui | oui | non | ISO | 98x57x23 mm |
| non | E/R | 9600 | non | non | oui | oui | oui | oui | oui | oui | non | oui | oui | non | ISO | 98x57x23 mm |
| oui | E/R | 9600 | oui | non | oui | oui | oui | oui | oui | oui | non | oui | oui | oui | micro | 133x23x45.5 mm |
| oui | E/R | 9600 | oui | non | oui | oui | oui | oui | oui | oui | non | oui | oui | oui | micro | 130x17.5x45.5 mm |
| non | E/R | 9600 | oui | non | oui | oui | oui | oui | oui | oui | oui | oui | oui | oui | micro | 130x47x28 mm |
| non | E/R | intégré | non | non | oui | oui | oui | non | oui | oui | oui | oui | oui | oui | micro | 173x64x38 mm |
| non | E/R | intégré | oui | non | oui | oui | oui | oui | oui | oui | oui | oui | oui | oui | micro | 107x45x18 mm |
| oui | E/R | 9600 | oui | non | oui | oui | oui | oui | oui | oui | oui | oui | oui | oui | micro | 130x45x25mm |
| non | E/R | non | non | non | oui | oui | oui | oui | oui | oui | non | oui | oui | oui | micro | 130x53x28mm |
| non | E/R | non | oui | non | oui | oui | oui | oui | oui | non | non | non | non | oui | micro | 130x47x28 mm |
| oui | E/R | 9600 | oui | non | non | oui | oui | oui | oui | non | non | non | non | non | micro | 132x45.5x19.7 mm |
| non | E/R | 9600 | oui | non | non | oui | oui | oui | oui | non | non | non | non | non | micro | 140x46x20 mm |
| non | E/R | intégré | oui | non | non | oui | oui | oui | oui | non | non | non | non | non | micro | 132x45x18 mm |
| non | E/R | 9600 | oui | non | oui | oui | oui | oui | oui | oui | non | oui | oui | oui | micro | 120x55x18 mm |
| non | E/R | 9600 | oui | non | oui | oui | oui | oui | oui | oui | non | oui | oui | oui | ISO et micro | 139x56x18 mm |
| non | E/R | non | non | non | oui | oui | non | non | non | non | non | non | non | non | ISO | 130x55x29 mm |
| non | E/R | non | oui | non | oui | oui | oui | oui | nc | non | non | non | non | non | micro | 140x50x24 mm |
| non | E/R | 9600 | oui | non | oui | oui | oui | oui | oui | oui | oui | oui | oui | oui | micro | 132x50x26 mm |
| non | E/R | 9600 | oui | non | oui | oui | oui | oui | oui | oui | oui | oui | oui | oui | micro | 140x50x24 mm |
| oui | E/R | 9600 | oui | non | nc | oui | oui | oui | oui | nc | oui | oui | oui | oui | micro | 140x50x21 mm |
| non | E/R | 9600 | oui | non | oui | oui | oui | oui | oui | oui | oui | oui | oui | oui | micro | 140x50x21 mm |
| non | E/R | 9600 | oui | oui | oui | oui | oui | oui | oui | oui | oui | oui | oui | oui | micro | 140x50x21 mm |
| non | E/R | intégré | oui | oui | oui | oui | oui | oui | oui | oui | oui | oui | oui | oui | micro | 140x50x21 mm |
| non | E/R | intégré | oui | non | oui | oui | oui | oui | oui | oui | oui | oui | oui | oui | micro | 140x50x21 mm |
| oui | E/R | intégré | oui | non | oui | oui | oui | oui | oui | oui | oui | oui | oui | oui | micro | 140x50x21 mm |
| non | E/R | 9600 | oui | non | oui | oui | oui | oui | oui | oui | oui | oui | oui | oui | micro | 140 x 50 x 24 mm |
| non | E/R | intégré | oui | non | oui | oui | oui | oui | oui | nc | non | oui | oui | oui | micro | 108x44x22 mm |
| non | E/R | non | non | non | oui | oui | non | oui | non | non | non | non | non | non | micro | 124x48x25 mm |
| non | E/R | 9600 | non | non | oui | oui | oui | oui | oui | oui | oui | oui | oui | oui | micro | 150x65x22 mm |
| non | E/R | non | oui | non | nc | oui | oui | oui | oui | oui | non | non | non | non | micro | 137x55x22 mm |
| non | E/R | 9600 | oui | non | oui | oui | oui | oui | oui | oui | non | non | non | non | micro | 147x46x25 mm |
| non | E/R | 9600 | oui | non | oui | oui | oui | oui | oui | oui | non | oui | oui | oui | micro | 150x49x25 mm |
| non | E/R | 9600 | oui | non | oui | oui | oui | oui | oui | oui | non | oui | oui | oui | micro | 129x50x26 mm |
| non | E/R | 9600 | oui | non | oui | oui | oui | oui | oui | oui | oui | oui | oui | oui | micro | 100x61x23 mm |
| non | E/R | 9600 | oui | oui | oui | oui | oui | oui | non | non | non | oui | oui | non | micro | 136x52x29 mm |
| non | E/R | 9600 | oui | oui | oui | oui | oui | oui | non | non | non | oui | oui | non | micro | 136x52x29 mm |
| oui | E/R | 9600 | oui | non | oui | oui | oui | oui | nc | oui | non | non | non | non | micro | 155x48x26 mm |
| oui | E/R | 9600 | oui | non | oui | oui | oui | oui | oui | oui | non | oui | oui | non | micro | 127x55x23 mm |
| non | E/R | 9600 | oui | non | oui | oui | oui | oui | non | non | oui | non | oui | oui | micro | 130x47x28 mm |
| non | E/R | 9600 | non | non | oui | oui | oui | oui | non | oui | oui | oui | oui | oui | micro | 147x49x25 mm |
| non | E/R | non | nc | non | oui | oui | oui | oui | non | oui | oui | oui | non | non | micro | 147x49x24 mm |
| non | E/R | non | oui | non | oui | oui | oui | oui | oui | oui | non | non | non | non | micro | 159x55x16/22 mm |

| | MARQUE | MODÈLE | Prix | Mémoire | Dimensions (en mm) | Poids | Écran (en pixels) | Modem | Compatibilité | Système d'exploitation |
|-----------------------|-------------------|------------------|-----------------------------|--------------------------|--------------------|-----------|-------------------|-----------------|------------------------------------|------------------------|
| Assistants personnels | USR/3COM | Palm Pilot Pro | 2 490 F | 1 Mo | 120 x 80 x 15 | 160 g | 160 x 160 | câble en option | Windows 3.x, 95, NT, Mac en option | Palm OS 2.0 |
| | USR/3COM | Palm Pilot III | 2 990 F | 2 Mo | 120 x 80 x 15 | 180 g | 160 x 160 | câble en option | Windows 95, NT, Mac en option | Palm OS 3.0 |
| | CASIO | Cassiopeia A20 | 5 000 F | 8 Mo RAM/8 Mo ROM | 185 x 94 x 25 | 430 g | 640 x 240 | en option | Windows 95, NT 4.0 | Windows CE 2.0 |
| | CASIO | Cassiopeia E10 | 3 000 F | 4 Mo RAM/8 Mo ROM | 124 x 83 x 19 | 186 g | 240 x 320 | en option | Windows 95, NT 4.0 | Windows CE 2.1 |
| | COMPAQ | C-Series 810 | 5 000 F | 8 Mo RAM/16 Mo ROM | 183 x 98 x 33 | 440 g | 640 x 240 | intégré | Windows 95, NT 4.0 | Windows CE 2.0 |
| | ERICSSON | MC 16 | 6 500 F | 8 Mo | 124 x 48 x 25 | 472 g | 640 x 240 | DI 27 | Windows 95, NT 4.0 | Windows CE 2.0 |
| | HEWLETT-PACKARD | HP 360 LX | 5 100 F | 8 Mo RAM/10 Mo ROM | 183 x 92 x 29 | 442 g | 240 x 320 | en option | Windows 95, NT 4.0 | Windows CE 2.0 |
| | HEWLETT-PACKARD | HP 620 LX | 6 700 F | 16 Mo RAM/10 Mo ROM | 198 x 104 x 36 | 586 g | 640 x 240 | en option | Windows 95, NT 4.0 | Windows CE 2.0 |
| | IBM | WorkPad 8602-20X | 3 190 F | 2 Mo | 119 x 82 x 18 | 170 g | 160 x 160 | en option | Windows 95, NT 4.0, Mac en option | Palm OS 3.0 |
| | PHILIPS | Velo 500 | 5 000 F | 16 Mo RAM/16 Mo ROM | 173 x 86 x 25 | 425 g | 640 x 240 | intégré | Windows 95, NT 4.0 | Windows CE 2.0 |
| | PHILIPS | Nino 300 | 3 000 F | 4 ou 8 Mo (selon modèle) | 135 x 85 x 20 | 220 g | 240 x 320 | en option | Windows 95, NT 4.0 | Windows CE |
| | PSION | Series 3mx | 2 990 F | 2 Mo | 165 x 85 x 22 | 275 g | 640 x 240 | en option | Windows 95, NT 4.0 | Epoc 16 |
| | PSION | Series 5 | 4 990 F | 8 Mo RAM/6 Mo ROM | 170 x 90 x 23 | 354 g | 640 x 240 | en option | Windows 95, NT 4.0 | Epoc 32 |
| | SHARP | Mobilon HC 4500 | 8 000 F | 16 Mo RAM/16 Mo ROM | 186 x 97 x 30 | 495 g | 640 x 240 | en option | Windows 95, NT 4.0 | Windows CE 2.0 |
| | TEXAS INSTRUMENTS | Avigo 10 | 2 000 F | 1 Mo | 140 x 80 x 19 | 200 g | 160 x 240 | non | Windows 95, NT 4.0 | Propriétaire |
| TOSHIBA | Libretto 100 CT | 19 200 F | 32 Mo RAM/2 Go (disque dur) | 210 x 132 x 35 | 950 g | 800 x 480 | PCMCIA en option | - | Windows 95 | |

3615 MOBILES MAG

le service de référence pour tout savoir sur le téléphone mobile

• UNE QUESTION SUR UNE CARACTÉRISTIQUE D'UN MOBILE ?

Retrouvez dans notre base de données mise à jour en permanence plus de 70 critères détaillés sur chaque mobile du marché et sur un certain nombre d'anciens modèles. ce sont près de 80 mobiles qui sont ainsi décortiqués !

• LES ACCESSOIRES DISPONIBLES ?

Vérifiez appareil par appareil les accessoires proposés par le constructeur.

• BESOIN D'INFOS ?

La rubrique Actualités vous tient au courant entre deux éditions de MOBILES magazine avec les dernières infos du moment.

• UNE QUESTION A LA RÉDACTION ?

N'hésitez pas. Posez-nous toutes vos questions. Dans la mesure du possible, nous vous y répondrons en 48 heures (jours ouvrables).

• RETROUVEZ LE PREMIER SERVEUR D'ANNONCES D'OCCASION CONSA CRÉ AUX TÉLÉPHONES MOBILES ET AUX RADIOMESSAGERIES !

Appareils, accessoires... passez gratuitement votre petite annonce ! Pour vous repérer dans l'occasion, suivez nos conseils et la cote de MOBILES magazine.

→ À BIENTÔT SUR LE 3615 MOBILES MAG !

(2,23 F TTC / mn)

15 conseils

pour bien acheter d'occasion

1 Exigez une facture d'achat.

Malheureusement, les vols de portables existent. Ne soyez pas complice d'un recel en achetant un appareil dont vous ne connaissez pas la provenance. Au premier contact téléphonique, faites-vous confirmer que le vendeur a une facture à son nom à sa disposition. Puis, au moment de la transaction, examinez la facture et demandez à vérifier l'identité du vendeur.

2 Vérifiez l'état extérieur de l'appareil.

Tous les portables usagés ont des petites rayures sur l'écran, c'est normal. Mais soyez un minimum exigeant. Demandez si le vendeur utilisait une housse ou un étui. Vérifiez le fonctionnement du clavier.

3 Faites attention à l'état de l'antenne.

Elle ne doit pas être cassée et les antennes extractibles doivent pouvoir se déplier et se replier sans effort.

4 Enlevez la batterie.

Vous pouvez vérifier :

- que la batterie s'enlève et se remet facilement, sans forcer et sans jeu. S'il y a du jeu, c'est la marque d'un coup violent qu'aurait reçu le téléphone ;
- que la batterie comporte son étiquette d'origine, qui doit mentionner le nom du fabricant ;
- que la batterie ait l'air en bon état : pas de chocs, ni rayures appuyées ;
- pour les antennes extractibles, que l'antenne n'est pas cassée à l'intérieur ;
- que la carte SIM se met et s'enlève facilement ;
- que l'étiquette d'origine du téléphone est toujours présente : elle

doit mentionner la marque de l'appareil, le modèle et comporter des numéros d'identification. Tous les chiffres doivent être apparents et bien lisibles. Vous ne devez voir aucune marque de camouflage ou de falsification ;

- que les contacts entre la batterie et le téléphone sont en bon état et ne comportent aucune trace d'oxydation : cela pourrait signifier que le mobile est tombé dans l'eau, ce qui n'est pas bon, mais alors pas bon du tout !

5 Insérez votre propre carte SIM.

La carte doit parfaitement entrer dans son emplacement et le téléphone doit s'allumer sans problèmes.

6 Allumez et éteignez plusieurs fois le téléphone.

L'allumage doit être normal : pas de caractères bizarres, pas de lenteur. Le téléphone doit également trouver le réseau avec la même rapidité à chaque fois que vous allumez le mobile.

7 Passez un ou plusieurs appels.

Faites-vous également appeler. Profitez-en pour vérifier le fonctionnement des sonneries, la rapidité d'obtention de la ligne et du numéro et la qualité sonore.

8 Si vous êtes attentif à une fonction particulière, vérifiez-en le fonctionnement (vibreur, PCMCIA, etc.).

9 Circulez dans le menu.

Entrez un numéro dans le répertoire et rappelez-le dans la foulée. Vous vérifierez le fonctionnement du menu et le bon enregistrement des informations.

10 Composez des lignes de « 8 » à l'écran.

Cela vous permettra de vérifier que tout l'écran est opérationnel et qu'il

n'y a aucune zone d'affichage défectueuse.

11 Vérifiez les accessoires.

Les accessoires indispensables : batterie, chargeur et manuel d'utilisation doivent être vendus avec le téléphone.

12 Mettez le téléphone en charge.

Le téléphone doit prendre la charge immédiatement avec le chargeur que l'on vous vend. Si vous en avez le temps, patientez pour vérifier la charge.

13 Ne payez jamais avant d'avoir le produit entre les mains.

Si vous vendez, assurez-vous de la validité du mode de paiement et n'acceptez jamais d'échéancier. Compte tenu des sommes raisonnables engagées, insistez pour vous faire payer en liquide : en cas de grosses coupures, faites vérifier les billets dans une banque.

14 Signez un contrat de vente.

Comme pour toute transaction. Vous pouvez prendre modèle sur le contrat de vente d'une voiture d'occasion par exemple. Établissez et conservez ce document même si vous payez en liquide, il fera la preuve de votre achat et de la bonne provenance du téléphone, pour vous-même et pour une éventuelle revente de seconde main.

15 En cas de problème...

Après la vente, n'oubliez pas que la garantie de vices cachés s'applique. Vous pourrez toujours demander une annulation de la vente si vous découvrez un problème grave antérieur à la vente qui vous aurait été sciemment caché. Attention : vous devrez faire la preuve que l'origine du problème n'est pas postérieure à la vente. ●

Une bonne façon d'acheter un téléphone mobile, cela peut être aussi de l'acheter d'occasion. Les produits sont suffisamment standardisés pour pouvoir donner lieu à transactions sur la base de leur modèle et de leur âge. Mais attention aux preuves d'achat, on ne le dira jamais assez ! N'achetez pas un mobile sans sa facture, vous risqueriez d'être complice d'un recel. Pour les autres précautions à prendre, consultez nos 15 conseils.

Comme il y a des acheteurs, ceux qui le veulent peuvent également mettre leur mobile en vente ! Bien sûr, le prix d'un téléphone diminue rapidement avec le temps. Non seulement un

téléphone perd au moins 25 à 30 % de sa valeur dès son premier emploi, mais deux ans suffisent à lui enlever presque toute valeur de revente.

A contrario, on ne trouve pas d'occasion de téléphones mobiles sortis depuis moins d'un an car ceux qui les ont achetés n'ont pas encore envie d'en changer ! La plupart des ventes se font donc sur des modèles datant de 1 an à 2 ans maximum. Notre cote exclut donc les vieux « rossignols » qui n'ont plus de valeur pour ceux qui les utilisent encore... Veillez aussi à l'état de l'appareil : un parfait état justifiera un surcroît de prix de 10 à 20 %, alors qu'un mauvais état enlèvera presque toute valeur de revente à votre téléphone mobile... ●

| MARQUE | MODÈLE | ANNÉE | POIDS | Auto. appel | Auto. veille | Carte SIM | Répert. | SMS | Cote |
|------------|----------------|-------|-------|-------------|--------------|-----------|---------|-----|--------|
| ALCATEL | HC 600 | 1995 | 220 g | 1 h 30 | 19 h | ISO | 100 | R | 300 F |
| ALCATEL | HC 800 | 1996 | 172 g | 1 h 25 | 31 h | ISO | 100 | E/R | 400 F |
| ALCATEL | HC 1000 | 1996 | 172 g | 1 h 25 | 31 h | ISO | 100 | E/R | 550 F |
| ALCATEL | One Touch Club | 1998 | 160 g | 3 h 50 | 80 h | MICRO | SIM | E/R | 600 F |
| ALCATEL | One Touch Pro | 1997 | 175 g | 2 h 50 | 70 h | ISO | 100 | E/R | 600 F |
| BOSCH | Com 908 | 1998 | 112 g | 3 h 40 | 70 h | MICRO | SIM | E/R | 1500 F |
| BOSCH | Com 207 | 1997 | 169 g | 2 h | 85 h | ISO | SIM | E/R | 500 F |
| BOSCH | M-Com 406 | 1996 | 255 g | 2 h 10 | 21 h | ISO | 100 | R | 300 F |
| BOSCH | M-Com 506 | 1996 | 215 g | 3 h | 60 h | ISO | 100 | E/R | 400 F |
| BOSCH | M-Com 906 | 1997 | 145 g | 3 h | 57 h | MICRO | 100 | E/R | 1000 F |
| BOSCH | Com 607 | 1997 | 189 g | 3 h 20 | 80 h | MICRO | SIM | E/R | 900 F |
| DANCALL | 2711 | 1996 | 266 g | 4 h 10 | 42 h | MICRO | SIM | E/R | 300 F |
| DANCALL | 2731 | 1997 | 234 g | 4 h 10 | 42 h | MICRO | SIM | E/R | 300 F |
| ERICSSON | GA 318 | 1996 | 248 g | 3 h 50 | 67 h | MICRO | SIM | E/R | 600 F |
| ERICSSON | GH 337 | 1994 | 193 g | 1 h 40 | 18 h | MICRO | 20 | E/R | 600 F |
| ERICSSON | GH 388 | 1996 | 170 g | 1 h 50 | 33 h | MICRO | 100 | E/R | 800 F |
| ERICSSON | GA 628 | 1997 | 215 g | 3 h 45 | 83 h | MICRO | 50 | E/R | 500 F |
| ERICSSON | GH 688 | 1997 | 160 g | 1 h 45 | 41 h | MICRO | 99 | E/R | 1200 F |
| ERICSSON | GF 768 | 1997 | 135 g | 3 h | 60 h | MICRO | 99 | E/R | 1500 F |
| ERICSSON | GF 788 | 1997 | 135 g | 3 h | 60 h | MICRO | 99 | E/R | 1500 F |
| MATRA | 2050 | 1996 | 225 g | 1 h 40 | 35 h | ISO | 99 | E/R | 400 F |
| MATRA | 2070 | 1996 | 225 g | 1 h 40 | 35 h | ISO | 99 | E/R | 500 F |
| MATRA | Cristal | 1996 | 225 g | 1 h 40 | 35 h | ISO | 99 | E/R | 500 F |
| MATRA | 2082 | 1997 | 199 g | 3 h 15 | 288 h | MICRO | SIM | E/R | 1200 F |
| MAXON | MX-3000 | 1997 | 195 g | 2 h | 41 h | MICRO | 40 | E/R | 300 F |
| MITSUBISHI | MT-11 | 1996 | 200 g | 1 h 20 | 20 h | MICRO | 99 | E/R | 400 F |
| MITSUBISHI | MT-20D | 1997 | 200 g | 1 h 20 | 20 h | MICRO | 99 | E/R | 500 F |
| MITSUBISHI | MT 30 | 1997 | 175 g | 2 h 10 | 100 h | MICRO | 100 | E/R | 750 F |
| MOTOROLA | 7500 | 1995 | 215 g | 3 h | 30 h | ISO | 100 | E/R | 300 F |
| MOTOROLA | 8200 | 1995 | 149 g | 3 h 45 | 36 h | ISO | 100 | E/R | 600 F |
| MOTOROLA | 8400 | 1996 | 160 g | 3 h 45 | 36 h | ISO | 100 | E/R | 600 F |
| MOTOROLA | 8700 | 1996 | 211 g | 4 h | 60 h | ISO | 100 | E/R | 700 F |
| MOTOROLA | d160 | 1997 | 235 g | 4 h | 70 h | MICRO | SIM | E/R | 300 F |
| MOTOROLA | d170 | 1997 | 235 g | 4 h | 70 h | MICRO | SIM | E/R | 300 F |
| MOTOROLA | d460 | 1996 | 195 g | 2 h 35 | 50 h | ISO | 100 | E/R | 400 F |
| MOTOROLA | Flare | 1995 | 160 g | 3 h 45 | 36 h | ISO | 100 | E/R | 400 F |
| MOTOROLA | SLIMLITE | 1997 | 122 g | 1 h 40 | 30 h | MICRO | 99 | E/R | 1000 F |
| MOTOROLA | STARTAC 70 | 1997 | 122 g | 1 h 40 | 30 h | ISO | 100 | E/R | 1800 F |
| MOTOROLA | STARTAC 85 | 1997 | 110 g | 2 h 20 | 40 h | ISO | 100 | E/R | 2300 F |
| NEC | GB | 1995 | 235 g | 2 h | 24 h | MICRO | SIM | R | 300 F |

| MARQUE | MODÈLE | ANNÉE | POIDS | Auto. appel | Auto. veille | Carte SIM | Répert. | SMS | Cote |
|-----------|------------|-------|-------|-------------|--------------|-----------|---------|-----|--------|
| NEC | G9 | 1997 | 205 g | 2 h | 28 h | MICRO | SIM | E/R | 600 F |
| NOKIA | 6110 | 1998 | 137 g | 5 h | 270 h | MICRO | 50 | E/R | 1800 F |
| NOKIA | 1611 | 1997 | 255 g | 3 h 30 | 110 h | ISO | SIM | R | 400 F |
| NOKIA | 2110 | 1995 | 234 g | 2 h 40 | 30 h | MICRO | 125 | E/R | 500 F |
| NOKIA | 3110 | 1997 | 187 g | 2 h 45 | 95 h | MICRO | SIM | E/R | 800 F |
| NOKIA | 8110 | 1996 | 152 g | 2 h 05 | 70 h | MICRO | 125 | E/R | 1300 F |
| NOKIA | 9000 | 1996 | 397 g | 2 h | 30 h | MICRO | 125 | E/R | 2800 F |
| OLA | 101 | 1997 | 215 g | 5 h | 100 h | MICRO | SIM | R | 500 F |
| OLA | 102 | 1997 | 179 g | 2 h | 85 h | ISO | SIM | E/R | 200 F |
| PANASONIC | G600 | 1998 | 128 g | 3 h | 90 h | MICRO | SIM | E/R | 1300 F |
| PANASONIC | G350 | 1995 | 198 g | 1 h 20 | 18 h | MICRO | SIM | E/R | 400 F |
| PANASONIC | G400 | 1995 | 198 g | 3 h | 55 h | MICRO | SIM | E/R | 500 F |
| PANASONIC | G500 | 1996 | 200 g | 2 h 40 | 50 h | MICRO | SIM | E/R | 700 F |
| PHILIPS | Fizz | 1996 | 210 g | 1 h 15 | 45 h | ISO | SIM | E/R | 300 F |
| PHILIPS | Twist | 1998 | 169 g | 2 h | 85 h | ISO | SIM | E/R | 350 F |
| PHILIPS | Spark | 1997 | 169 g | 2 h | 85 h | ISO&MICRO | SIM | E/R | 500 F |
| PHILIPS | Genie | 1997 | 99 g | 1 h 30 | 80 h | MICRO | SIM | E/R | 1300 F |
| PIONEER | PCC-D910 | 1996 | 225 g | 1 h 40 | 36 h | ISO | SIM | R | 500 F |
| PIONEER | D 920 | 1997 | 170 g | 3 h 15 | 144 h | MICRO | 99 | E/R | 1200 F |
| SAGEM | RC 410 | 1995 | 230 g | 2 h | 29 h | ISO | SIM | R | 200 F |
| SAGEM | RC 430 | 1995 | 230 g | 2 h | 29 h | ISO | SIM | R | 300 F |
| SAGEM | RD 435 S | 1996 | 230 g | 2 h | 35 h | ISO | 100 | E/R | 500 F |
| SAGEM | RC 610 | 1997 | 220 g | 2 h 15 | 105 h | ISO | SIM | R | 400 F |
| SAGEM | RC 630 | 1997 | 220 g | 2 h 15 | 105 h | ISO | SIM | R | 400 F |
| SAGEM | RC 712 | 1997 | 147 g | 1 h 35 | 60 h | MICRO | SIM | E/R | 400 F |
| SAGEM | RC 715 | 1997 | 147 g | 1 h 35 | 69 h | MICRO | SIM | E/R | 500 F |
| SAGEM | RC 725 | 1997 | 147 g | 1 h 35 | 92 h | MICRO | 100 | E/R | 700 F |
| SAGEM | RC 730 | 1997 | 160 g | 1 h 45 | 92 h | MICRO | 100 | E/R | 1000 F |
| SAGEM | RD 750 D | 1997 | 158 g | 1 h 45 | 60 h | MICRO | 100 | E/R | 1200 F |
| SAGEM | RD 750 R | 1997 | 158 g | 1 h 45 | 60 h | MICRO | 100 | E/R | 1200 F |
| SAGEM | RD 750 S | 1997 | 158 g | 1 h 45 | 60 h | MICRO | 100 | E/R | 1400 F |
| SIEMENS | S4 | 1995 | 235 g | 7 h | 50 h | MICRO | 50 | E/R | 400 F |
| SIEMENS | S4 Power | 1996 | 235 g | 10 h | 70 h | MICRO | 50 | E/R | 500 F |
| SIEMENS | S6 | 1997 | 165 g | 6 h | 80 h | MICRO | SIM | E/R | 500 F |
| SIEMENS | S10 | 1997 | 185 g | 10 h | 100 h | MICRO | 50 | E/R | 1000 F |
| SIEMENS | E10 | 1997 | 160 g | 6 h | 80 h | MICRO | SIM | E/R | 650 F |
| SIEMENS | S10 Active | 1998 | 180 g | 10 h | 120 h | MICRO | 50 | E/R | 1000 F |
| SONY | CHD X1000 | 1995 | 235 g | 10 h | 70 h | MICRO | 50 | E/R | 500 F |
| SONY | CHD X2000 | 1997 | 185 g | 10 h | 100 h | MICRO | 50 | E/R | 800 F |
| SONY | CHD Z1 | 1997 | 220 g | 10 h | 80 h | MICRO | SIM | E/R | 1400 F |



POUR EN SAVOIR PLUS

→ VENTE TÉLÉPHONES GSM

1 - ERICSSON GF 768 1800 F. Vert. Neuf (garantie 1 an). Facture. Une batterie neuve supplémentaire. BERTHE. Tél. : 06 03 70 97 09. Dépt 13.

2 - ERICSSON GH 688 1300 F. Noir. 06/98. Facture. Housse, batterie. BOSSON. Tél. : 06 08 80 87 02 ou 04 50 25 51 14. Dépt 74.

3 - ERICSSON GF 788 1400 F. Gris métallisé. 02/98. Facture non disponible. Housse, cordon allume-cigare, 2^e batterie. STEPHANE. Tél. : 01 46 05 18 76 (après 19 h). Dépt 92.

4 - ERICSSON GH 388 1200 F. Noir. 07/96. Facture. Piéton, cigare, bureau, antenne AUBLE. Tél. : 06 80 28 41 19 ou 01 47 76 37 31 (soir). Dépt 92.

5 - MOTOROLA cd920 1500 F. Noir. 09/98. Facture. VAROQUIER. Tél. : 06 80 08 63 37. Dépt 62.

6 - NOKIA 3110 750 F. Noir. 02/98 (excellent état). Facture. Housse noire. GORRY. Tél. : 01 39 82 83 29 (à partir de 18 h). Dépt 95

7 - NOKIA 3110 SLIM 1000 F. Bleu. 02/98. Facture non disponible. Chargeur, cordon A.C., support auto, housse. LAUFENBURGER. Tél. : 06 81 37 49 70. Dépt 68.

8 - NOKIA 1611 800 F. Noir. 09/96. Facture. Chargeur secteur, chargeur voiture, kit mains libres, antenne voiture. LEHERQUIER. Tél. : 03 44 62 48 87 (bureau). Dépt 60.

9 - PANASONIC 600 1000 F. Bordeaux. 05/98. Facture. Housse cuir. JULIEN. Tél. : 01 69 40 22 28. Dépt 91.

10 - Urgent, vends téléphones d'occasion de marques ALCATEL HC400, ALCATEL HC500, MOTOROLA 7500, MOTOROLA Flare, Nokia 1611, Philips Fizz, à partir de 200 F TTC. Factures. Contacter Daniel, société NEW COM SYSTEM, au 01 69 83 80 80.

11 - Grossiste vend GSM neufs, grandes marques, garantie 1 an, service après-vente assuré. Commande minimum 250 appareils. Prix intéressants. Tél. et fax : 03 87 38 33 72. Dépt 57.

→ ACHAT

13 - Achète mobiles GSM haut de gamme, PSION 5, portable PC. Tél. : 01 45 22 43 53. Dépt 75.

14 - Cherche téléphones portables 2 Watts / 8 Watts, même en panne (pour les pièces détachées et réparations). Paiement comptant. Mr MEUNIER. Tél. : 06 03 80 38 88.

AVERTISSEMENT : MOBILES magazine n'étant pas partie aux transactions entre acheteurs et vendeurs, ne pourra être recherché en responsabilité pour aucun motif que ce soit au titre des dites transactions.

Alcatel : 3615 ou 3617
ALCATEL Bosch : 01 40 10 70 07
Bouygues Telecom : 0801 630 100
Carrefour Radiotéléphonie : 08 03 84 18 41 (0,99 F TTC / min)
Casio : 01 47 60 40 40 ou 3615
CLUB CASIO CMC : 01 30 14 01 01
COM One : 05 57 92 41 80
Debitel : 01 41 15 41 15 ou 3615
DEBITEL Ericsson : 08 03 38 33 83
France Telecom (agences commerciales) : 1014 FTMS : 01 47 65 80 00
Hutchison Telecom : 01 41 88 16 88 ou 3615
HTF Itineris : 0800 830 800
Kobby-Infomobile : 08 36 60 70 00 ou 3615
KOBBY LG Goldstar : 01 64 62 60 60
Matra : 01 34 60 79 77
Mitsubishi Electric : 01 55 68 56 56
Motorola : 0803 303 302 ou 3615
MOTOROLA Nec : 01 46 49 46 49 / 0800 041 042
Nokia : 0801 15 15 15
Panasonic : 01 49 46 43 00 (service consommateurs)
Philips : 01 64 80 54 54
Pioneer : 0801 786 400 ou 3615
PIONEER Psion : 01 53 41 12 00
Sagem : 0800 17 18 19
Samsung : 0800 01 18 18
SFR : 0800 426 426 ou 3615
SFR Sharp : 01 49 90 34 00
Siemens : 01 49 22 91 63
Sony : 0803 842 842
TAM TAM - TDR : 08 36 61 11 11 ou 3615
TAMTAM Tatoo : 0800 26 26 27
Texas Instruments : 01 30 70 10 00
Toshiba : 01 47 28 28 28 / 01 47 28 29 29 (dépt ordinateurs)
USR/3Com : 0800 90 58 72
Vodafone : 0800 333 800
Xircom : 01 34 63 09 40.

→ PASSEZ VOTRE PETITE ANNONCE !

Passer une petite annonce dans **MOBILES** magazine pour vendre son téléphone mobile, son pager ou des accessoires, c'est toucher en une seule fois près de 150000 lecteurs ! Votre futur acheteur s'y trouve forcément ! Envoyez-nous le coupon ci-dessous (à découper ou photocopier) en veillant bien à remplir toutes les informations, accompagné d'un chèque de 50 F à l'ordre d'Oracom à : **MOBILES** magazine - Petites annonces - 30, rue Saint-Lazare - 75009 Paris. Attention : date limite de réception de votre annonce pour passage dans notre prochain numéro : 12/02/99.

→ ET ENCORE BEAUCOUP PLUS D'ANNONCES SUR MINITEL !

De très nombreuses autres annonces sont consultables sur Minitel ! Il en arrive de nouvelles chaque jour ! Pour les consulter ou pour passer vous-même votre annonce entièrement **gratuitement**, il vous suffit de composer le 3615 MOBILES MAG et d'aller à notre rubrique « Petites annonces ». Le 3615 MOBILES MAG est le premier serveur spécialisé. C'est pour vous l'endroit le plus rapide pour vendre ou acheter d'occasion ! Passez votre annonce dès aujourd'hui ! (3615 MOBILES MAG : 2,23 F TTC / minute).

MM14

MARQUE : _____ MODÈLE : _____ Couleur : _____

Accessoires éventuellement vendus avec le produit : _____

Prix demandé : _____ F Date d'achat : _____ Facture disponible : oui / non

NOM : _____ Téléphone (et éventuellement horaires) : _____

Département : _____ Si professionnel, entourer la lettre ci-contre : P

Remarques (pour les pagers, spécifier le service utilisé. Pour les accessoires, spécifier sur quels modèles votre produit est compatible.

Défauts importants (à signaler obligatoirement) : _____

Bulletin à nous renvoyer (à découper ou photocopier) à : **MOBILES** magazine - Annonces - 30, rue Saint-Lazare - 75009 PARIS.

Le Pollu-Stop...
Votre protection rapprochée!



Marque, modèle et brevet déposés

Enfin l'antidote aux pollutions électromagnétiques des téléphones portables.
 La protection des utilisateurs de téléphones portables

cherche distributeurs exclusifs France et étranger.

Renseignements

Tél. 06 11 57 55 52 • Fax 04 66 04 18 79

MOBILEEMPLOI

Retrouvez désormais tous les mois dans les pages annonces de Mobiles magazine des offres d'emploi du secteur de la téléphonie mobile et des télécommunications. Des offres de ceux qui font la téléphonie mobile en France, pour ceux qui s'y intéressent !

Alors, rendez-vous tous les mois dans MOBILEEMPLOI !



Le premier distributeur européen de téléphones mobiles

Acteurs majeurs de l'explosion du marché des "mobiles" et dans le cadre de notre forte progression en France, nous recherchons :

COMMERCIAUX juniors

- Rattaché au responsable de l'équipe de vente, vous êtes chargé de développer une clientèle de revendeurs Télécoms.
- De formation Bac+2 à Bac+4, doté d'un bon sens relationnel, vous avez 2 ans d'expérience de la vente dans le domaine des télécommunications.
- Merci d'adresser votre lettre manuscrite, CV, photo, sous la référence BC/CJ à :

European Telecom

15, rue du 1er Mai
 ZA du Petit Nanterre
 92 000 Nanterre

VOUS CHERCHEZ UN EMPLOI ?

Mobiles magazine peut vous aider. À l'occasion du lancement de notre rubrique offre d'emplois, **Mobiles magazine** vous propose de passer votre annonce de demande d'emploi entièrement gratuitement (hors domiciliation au journal).

Il vous suffit de compléter le coupon ci-dessous et de nous le retourner avec le texte de votre demande d'emploi accompagné d'une photocopie de justificatif de domicile ou d'identité (obligatoire). Si vous ne souhaitez pas indiquer votre numéro de téléphone, vous pouvez vous faire domicilier au journal. Nous renverrons votre courrier (frais de domiciliation : 30 F par chèque postal ou bancaire à l'ordre d'ORACOM). Attention : envoi par courrier uniquement (fax non acceptés). Dates limites de réception : 12 février pour passage dans notre numéro de mars, 12 mars pour passage dans notre numéro d'avril.

Coupon ci-dessous à retourner à **MOBILES magazine** - demandes d'emploi - 30, rue Saint Lazare - 75009 PARIS.
MOBILES magazine se réserve le droit de raccourcir ou de refuser n'importe quelle annonce.

COUPON À RENVOYER

Je souhaite me domicilier pour la réception de mon courrier à **MOBILES magazine** (30 F)

Nom

Prénom

Adresse Code postal Ville

Téléphone (indispensable pour le journal même si vous choisissez la domiciliation)

N'oubliez pas de joindre la photocopie de votre justificatif ainsi que votre règlement en cas de domiciliation.





Notre entreprise recrute 15 vendeurs (H / F) 1 chef des ventes (H / F)

Leader dans la création, fabrication, commercialisation d'étuis et de housses pour l'électronique portable (mobiles, pagers, baladeurs, lecteurs de CD, minidisc, ordinateurs de poche), la société TAIR renforce son équipe de vente et recherche immédiatement :

15 VRP MULTICARTES (H / F) pour toute la France - Réf 9915

Performances, motivations, disponibilité, renforcé par de très bonnes connaissances et introductions dans les réseaux détaillants, spécialistes, revendeurs, chaînes spécialisées et franchises, **constituent des atouts indispensables pour réussir le challenge proposé et intégrer notre force de vente.**

Rémunération extrêmement motivante sur produits en fort développement et secteur en pleine expansion.

1 CHEF DES VENTES (H / F) - Réf 9916

Responsable du développement du CA France et des relations clientèle, vous mettez en place les moyens nécessaires pour atteindre les objectifs de ventes.

Votre connaissance terrain, clientèle, dans notre secteur d'activité vous permet de manager l'équipe de nos commerciaux dont vous avez la charge et serez l'interlocuteur.

Vous êtes performant, rigoureux, disponible, mobile et motivé, et possédez une expérience dans notre domaine.

Adressez CV + photo + lettre de motivation + prétentions à TAIR SA - DRH - 135, rue Lamartine - 69658 VILLEFRANCHE CEDEX - en précisant bien la référence.

REVENDEURS, CECI VOUS CONCERNE !

Vous vous installez, vous déménagez, vos coordonnées changent, vous étiez absent de « l'Annuaire Mobiles 1999 » (voir notre Hors Série de fin d'année) ?

Envoyez-nous vos coordonnées, nous pourrions tenir cet annuaire à jour et vous serez assuré que nous avons vos coordonnées exactes pour une prochaine publication !

Vous pouvez nous retourner le bulletin ci-dessous simplement par fax au 01 48 74 01 25 ou par courrier (sous pli affranchi) à : **MOBILES magazine - L'ANNUAIRE MOBILES - 30, rue Saint Lazare - 75009 PARIS.** Faites-le dès maintenant pour ne pas oublier !

Nom commercial: Société (si différent):
Adresse: Code postal: Ville:
Numéro de tél.: Numéro de fax: Adresse Internet:
Responsable du magasin:

Vous êtes revendeur (cocher toutes les mentions qui s'appliquent):

- | | | | | |
|-----------------------------------------------|------------------------------------------|------------------------------------------------------|-------------------------------------------------------|---------------------------------------|
| <input type="checkbox"/> Loft | <input type="checkbox"/> Ola | <input type="checkbox"/> Mobicarte | <input type="checkbox"/> SFR | <input type="checkbox"/> Entrée Libre |
| <input type="checkbox"/> Bouygues Telecom | <input type="checkbox"/> Nomad | <input type="checkbox"/> Abonnements téléphonie fixe | <input type="checkbox"/> Téléphones mobiles à l'unité | |
| <input type="checkbox"/> Iridium | <input type="checkbox"/> Radiomessagerie | <input type="checkbox"/> Accessoires | <input type="checkbox"/> SAV | <input type="checkbox"/> Occasion |
| <input type="checkbox"/> Abonnements Internet | | | | |
| <input type="checkbox"/> Autres (préciser): | | | | |

Grossiste

recherche dans le cadre
de son développement
partenaires Revendeurs,
VRP et agents commerciaux
sur toute la France.

Contactez Monsieur Rossano Arucci.

Mob. 06 07 91 55 23

Fax 04 74 43 22 12

Tél. 04 74 43 22 11

MOBILES magazine

RECHERCHE

**DANS LE CADRE
DE SON DÉVELOPPEMENT**

CHEF DE PUBLICITÉ JUNIOR (H/F)

À environ 22/27 ans, vous avez acquis
une bonne expérience de la vente
par téléphone et de la prospection terrain.
Vous voulez évoluer dans le cadre
d'une structure en croissance.

RÉDACTEURS (H/F) ET/OU PIGISTES

Motivé par les nouvelles technologies et
ayant le sens de l'écrit, vous rejoindrez et
renforcerez notre équipe de rédaction,
ponctuellement ou à plein temps.
Première expérience souhaitée.

Envoyer CV + lettre de motivation à :

ORACOM - DRH

30, rue Saint Lazare - 75009 PARIS

ENTREPRISES, VISEZ JUSTE !

PASSER UNE OFFRE D'EMPLOI dans **MOBILES** magazine, c'est :

- toucher en une seule fois 150000 lecteurs,
- vous adresser notamment aux passionnés de communication mobile et de nouvelles technologies et aux professionnels du secteur (collaborateurs d'entreprises, revendeurs, indépendants),
- avoir une bonne visibilité au milieu d'annonces exclusivement consacrées aux télécommunications.

Reprise de votre annonce gratuitement sur le serveur Minitel de **MOBILES** magazine
(3615 Mobiles Mag - rubrique en cours).

Tarifs dégressifs selon le nombre de parutions et le format.

**Pour tout renseignement, contactez
Anne RAMBIER au 01 48 74 97 30 (Fax : 01 48 74 01 25)**

Attention ! Dates de bouclage :

réservations jusqu'au 11 février / remise des éléments jusqu'au 15 février :
passage dans le numéro de mars
réservations jusqu'au 12 mars / remise des éléments jusqu'au 17 mars :
passage dans le numéro d'avril

3615 MOBILES MAG

le service de référence
pour tout savoir
sur le téléphone mobile

- **UNE QUESTION SUR UNE CARACTÉRISTIQUE D'UN MOBILE ?**

Retrouvez dans notre base de données mise à jour en permanence plus de 70 critères détaillés sur chaque mobile du marché et sur certains anciens modèles. Ce sont près de 80 mobiles qui sont ainsi décortiqués !

- **LES ACCESSOIRES DISPONIBLES ?**

Vérifiez appareil par appareil les accessoires proposés par le constructeur.

- **BESOIN D'INFOS ?**

La rubrique Actualités vous tient au courant entre deux éditions de **MOBILES magazine** avec les dernières infos du moment.

- **UNE QUESTION À LA RÉDACTION ?**

N'hésitez pas. Posez-nous toutes vos questions. Dans la mesure du possible, nous vous y répondrons en 48 heures (jours ouvrables).

- **RETROUVEZ LE PREMIER SERVEUR D'ANNONCES D'OCCASION CONSACRÉ AUX TÉLÉPHONES MOBILES ET AUX RADIOMESSAGERIES !**

Appareils, accessoires... Passez gratuitement votre petite annonce ! Pour vous repérer dans l'occasion, suivez nos conseils et la cote de **MOBILES magazine**.

→ **À BIENTÔT SUR LE 3615 MOBILES MAG !**

(2,23 FTTC / mn)

L'Etui Rationnel®

PARIS



Crée

l'Universel

L'étui qui s'adapte
à votre mobile

Réglage
grand
mobile



Réglage
petit
mobile

FABRIQUÉ
EN FRANCE
CUIR DE VACHETTE
PLEINE FLEUR
Couleurs - noir - marron - rouge - bleu

1
FIXATION
Clip ou Pince

2
TAILLE RÉGLABLE
de 10 cm
à 15 cm en hauteur
Jusqu'à 5,5 cm en largeur

REVENDEURS,
demander nos
tarifs par fax

L'Etui Rationnel®

Une gamme complète d'étuis standards et sur mesures, grand-public et professionnel.

Pour tout renseignement Tél. 01 43 79 20 19
18 rue Basfroi - 75011 PARIS Fax 01 43 79 30 09



Un kit Mobicarte à gagner !

Et ce mois-ci, 10 antennes extraplates MTU à gagner !



→ Vous venez de découvrir le numéro 14 de **MOBILES magazine**. Vos remarques et suggestions sont importantes pour nous permettre de toujours mieux répondre à vos attentes. Pour nous en faire part, il vous suffit de découper cette page et de nous la retourner complétée, avant le 28 février 1999, le cachet de la poste faisant

foi, à : **MOBILES magazine** - Enquête Lecteurs -

30, rue Saint-Lazare - 75009 Paris.

Vous pouvez également envoyer vos réponses par fax au 01 48 74 01 25.

Parmi les 20 gagnants tirés au sort, 1 gagnera un kit Mobicarte, 10 gagneront une antenne de votre MTU, accompagnée de son adaptateur, et les 9 autres un abonnement de 6 mois à **MOBILES magazine**.

Un seul gagnant par foyer (même nom, même adresse).

1) Dans l'ensemble, ce numéro de **MOBILES magazine** vous a plu :

beaucoup assez pas tellement pas du tout

2) Êtes-vous déjà équipé d'un téléphone mobile :

oui non

si oui, de quel modèle ?

avec quel abonnement ?

Avez-vous l'intention de changer de téléphone ? oui non

sinon, avez-vous l'intention de vous équiper ?

oui non

2bis) Êtes-vous déjà équipé d'un assistant personnel (PDA) ? :

oui non

si oui, de quel modèle ?

sinon, avez-vous l'intention de vous équiper ?

oui non

3) Si vous êtes équipé d'un assistant personnel, dans quel cadre

l'utilisez-vous le plus fréquemment ?

Pour le travail oui non

Personnel oui non

3bis) Lisez-vous des magazines de presse informatique ?

oui non de temps en temps

si oui, quelles sont les informations qui vous intéressent le plus ?

Utilisation des logiciels Quels sont les meilleurs logiciels ?

Où naviguer sur Internet Quel matériel acheter ?

4) Combien de personnes, à part vous, ont eu ce numéro de **MOBILES magazine** en main

5) Lisez-vous d'autres magazines pour vous informer en matière de mobiles ?

non oui si oui, lesquels ?

6) Pour quelle(s) raison(s) avez-vous acheté ce numéro de **MOBILES magazine** ?

pour savoir quel appareil choisir intérêt pour la communication mobile
 pour l'actualité pour les conseils pratiques pour le dossier

7) Avez-vous déjà acheté un numéro de **MOBILES magazine** ?

oui non

7bis) Comment avez-vous connu **MOBILES magazine** ?

8) Comment vous renseignez-vous pour mieux utiliser votre mobile (plusieurs réponses possibles) ?

en appelant le service clientèle de ma société d'abonnement
 grâce aux courriers et magazines envoyés par ma société d'abonnement
 en demandant à des vendeurs
 en en parlant avec des amis et connaissances
 en lisant la presse spécialisée
 autres (préciser SVP) :

9) Combien de temps avez-vous passé à lire ce numéro de **MOBILES magazine** ?

moins d'1/4 h de 1/4 h à 1/2 h de 1/2 h à 1 h de 1 h à 2 h

10) Quelles informations vous sont le plus utiles (merci de détailler svp) ?

11) Quelles types d'informations aimeriez-vous avoir en plus de celles que vous avez déjà aujourd'hui (merci de détailler svp) ?

12) Pensez-vous acheter le prochain numéro de **MOBILES magazine** ?

sûrement probablement probablement pas sûrement pas

13) Êtes-vous ou serez-vous un jour intéressé par un abonnement à **MOBILES magazine** ?

sûrement probablement probablement pas sûrement pas

14) Quelles remarques générales ou suggestions auriez-vous à formuler (merci de détailler svp) ?

MM14/0299

• POUR MIEUX VOUS CONNAÎTRE

Vous êtes : un homme une femme

Votre âge : < 20 20 à 30 30 à 40
 40 à 50 50 à 60 > 60

Votre profession :

agriculteur étudiant profession libérale
 cadre moyen ouvrier, employé enseignant
 cadre supérieur artisan, commerçant inactif
 chef d'entreprise animateur GSM distributeur téléphonie

Le retour de ce questionnaire renseigné nominativement entraîne l'acceptation d'autoriser **MOBILES magazine** en cas de gain, à publier votre nom parmi la liste des gagnants à paraître dans un prochain numéro. Les lots gagnés ne sont ni échangeables ni remboursables contre leur valeur. L'éditeur ne peut être tenu pour responsable du caractère défectueux des lots gagnés.

Liste des gagnants du concours **MOBILES magazine** n°12. A gagné un téléphone mobile : Rieutord Fabrice (13). Ont gagné un bloc d'alimentation : Janvier Bruno (56), Rivière Jean-René (18), Berthet Frédéric (32), Guilbert Olivier (60), Breneol Christian (87), Massoni Xavier (92), Giraudeau Patrick (78), Marceau Philippe (06), Pierrehumbert Georges (69), Gaborieau Daniel (06). Ont gagné un abonnement de 6 mois à **MOBILES magazine** : Huet Christophe (44), Cebrin Christophe (58), Marecat Denis (14), Fargex Jacques (63), Bastin Dominique (38), Lagarde Pierre (84), Léon Yann (28), Senneau Césaire (28), Morel Yann (29). La liste des gagnants du concours **MOBILES magazine** n°13 sera publiée dans le n°15 de **MOBILES magazine** (mars).

• FAITES DÉCOUVRIR **MOBILES magazine** À UN AMI !

Indiquez-nous ses coordonnées et nous lui enverrons gratuitement un numéro de **MOBILES magazine**.

Nom : Prénom :

Adresse :

Code Postal : Ville :

SI VOUS SOUHAITEZ PARTICIPER AU TIRAGE AU SORT

Nom : Prénom :

Adresse :

Code Postal : Ville :

Téléphone (facultatif) :



GLOSSAIRE

b Bibande

Se dit d'un terminal fonctionnant sur deux bandes de fréquence différentes : notamment sur les réseaux GSM 900 et DCS 1800, mais aussi GSM 900 et I 900, etc.

Bi-mode

Se dit d'un téléphone pouvant fonctionner sur deux réseaux de normes différentes, par exemple GSM et DECT.

c Carte jumelle

Vous pouvez demander (en option) deux cartes SIM (voir ci-dessous) pour le même abonnement. Les deux cartes fonctionnent alors sur le même abonnement et avec le même numéro.

Carte prépayée

Mobicarte pour France Telecom Mobiles. Entrée Libre pour SFR et Nomad pour Bouygues Telecom. Ce sont des cartes comprenant un crédit d'appels, que vous devez recharger pour pouvoir continuer d'appeler. Vous ne payez donc aucun abonnement.

Carte SIM

Subscriber Identity Module (en français MIA : Module d'Identification d'Abonné). Carte à puce qui stocke les données relatives à l'abonné : de format Iso (carte de crédit) ou micro (à peine plus grande que la puce).

Code PIN

Personal Identification Number. Code de quatre à huit chiffres pour utiliser la carte SIM. Il doit être entré à chaque fois que vous allumez le téléphone. Il est fortement conseillé d'utiliser un code pour éviter tout « emprunt » non souhaité du mobile. Si vous composez trois codes PIN erronés consécutifs, votre carte est bloquée.

Code PIN 2

Ce « second code PIN » commande la mémoire des numéros prioritaires et le coût des appels.

Codes PUK/PUK 2

Servent à débloquer respectivement les codes PIN et PIN 2 si votre carte SIM est bloquée. Ils sont fournis par l'opérateur ou la SCS.

d DCS 1800

Réseau numérique, reprenant la même technologie que le GSM et prévu pour éviter son éventuelle saturation. Il fonctionne en bande 1800 Mhz au lieu de 900 Mhz pour le GSM. En France, Bouygues Telecom est aujourd'hui le seul opérateur national. France Telecom exploite cette bande de fréquence avec un réseau local sur Toulouse, baptisé « Olla ».

DECT

Digital Enhanced Cordless Telecommunications. Système de téléphonie mobile cellulaire pour réseaux locaux (sur des sites d'entreprises notamment). Cette norme européenne définit également le standard actuel de la téléphonie sans fil numérique.

DTMF

Fonction qui permet d'accéder aux services de boîtes vocales et de répondeurs-enregistreurs, à partir des touches de votre clavier.

e EFR

Enhanced Full Rate, en français « Plein Débit Amélioré ». Nouvelle technologie développée pour assurer une meilleure qualité vocale sur le GSM. Bouygues Telecom l'a mise en œuvre sur son réseau sous le nom commercial de « son DHR ». Tous les téléphones ne permettent pas le son EFR.

f Forfaits

Un abonnement au « forfait » vous donne, en plus de la connexion au réseau et d'un numéro d'appel permanent, un crédit mensuel de communications

« forfaitaires ». Les numéros spéciaux sont facturés à part. Si vous dépassez votre forfait, chaque minute de communication supplémentaire vous est facturée en sus.

g GSM

Global System for Mobile Communications, rebaptisé en français Groupe Spécial Mobiles. C'est notre norme de radiotéléphonie numérique. Elle est exploitée dans 20 pays en Europe et dans de nombreux pays hors d'Europe. Les États-Unis et le Japon fonctionnent sur une norme différente.

h Handover

C'est la propriété qu'a un mobile de capter un réseau puis un autre, voire de passer de l'un à l'autre en cours de communication. Par exemple, le *roaming* implique un *handover* à la frontière entre le réseau local et le réseau du pays étranger. Les terminaux bibande effectuent également, bien entendu, un *handover* (voir à ces termes).

k Kit mains-libres piéton

Cet accessoire composé d'un micro et d'un casque permet de passer des appels et prendre la ligne tout en gardant les mains libres.

Kit mains-libres de voiture

Fortement recommandé pour passer des appels en voiture ! Composé d'un haut-parleur et d'un micro, cette installation permet de garder les deux mains sur le volant.

l Lithium Ion

Désigne les batteries pour téléphones mobiles à base de ces deux éléments chimiques.

n NiCd

Abréviation désignant les batteries pour téléphones mobiles à base de nickel-cadmium.

NiMH

Abréviation désignant les batteries pour téléphones mobiles à base de nickel-métal hydrure.

p Pack (ou coffret)

Les opérateurs et les distributeurs commercialisent certains mobiles sous forme de packs, offre globale « prête à emporter » contenant un téléphone, une carte SIM et donnant accès à un ou plusieurs forfaits au choix.

Palmtop

Littéralement « ordinateur qui tient dans la main ». Ce sont les nouvelles générations de mini-ordinateurs qui peuvent être utilisés indépendamment, être connectés à votre micro-ordinateur, et à votre GSM pour permettre la transmission de données (voir aussi PDA).

PCMCIA (Carte Modem)

Fonction de transfert de données informatiques à base d'un mobile, disponible sur certains modèles de portables. Désigne aussi les modems externes, au format carte de crédit, qui permettent de relier un micro-ordinateur portable à un téléphone mobile, via un logiciel adapté. On peut ainsi, selon la vitesse de transmission du terminal, émettre ou recevoir des fax, transférer des fichiers ou se connecter sur Internet.

PDA

Personal Digital Assistant, en français « assistant personnel ». Cette appellation regroupe les téléphones mobiles avec grand écran, dotés de fonctions avancées (agenda, traitement de texte, tableur...) tels que l'Alcatel One Touch Com et les mini-ordinateurs de type Psion (sans la fonction téléphone).

r Roaming

En français « itinérance ». Permet d'utiliser son mobile à l'étranger. Des

accords de *roaming* lient les opérateurs français avec des partenaires étrangers en Europe et dans le monde.

s SCS

Sociétés de Commercialisation et de Services : elles gèrent les abonnements aux réseaux de téléphonie mobile et fixe, intermédiaires entre les opérateurs et les détaillants ou les abonnés.

SIM Tool Kit

Le Sim Tool Kit est une nouvelle génération de cartes SIM permettant à l'opérateur de personnaliser les services offerts à l'utilisateur, moyennant l'utilisation d'un GSM approprié. Le Sim Tool Kit est donc au cœur de la bataille des services que vont de plus en plus se livrer les opérateurs à l'avenir.

SMS

Short Messaging Service. Fonction qui permet de recevoir ou d'envoyer des messages écrits sur un mobile par l'intermédiaire d'un terminal du type Minitel, d'un ordinateur, du centre de services de l'opérateur ou directement depuis le clavier de son téléphone.

u UMTS

Universal Mobile Telecommunications System. C'est la norme qui viendra en 2002 se substituer au GSM en Europe, en la complétant. Elle définira la « troisième génération des mobiles ».

w WAP

Wireless Application Protocol. Dans le domaine des transferts de données, protocole visant à faciliter la communication entre un système informatique et un GSM. Il concerne notamment les liens entre Internet et les mobiles.

AU SOMMAIRE DU PROCHAIN NUMÉRO

(rendez-vous début mars !)

Chaque
mois
un mobile
à gagner !



Dossier

Votre réseau est-il fiable ?

Quelle est la vraie qualité de votre réseau ? Communications coupées, saturation, appels qui n'aboutissent pas... Certaines zones et heures sont plus difficiles que les autres. **MOBILES magazine** a testé la fiabilité des trois réseaux en conditions critiques, à Paris et dans plusieurs grandes villes de province. Résultats en mars d'une enquête inédite en France !

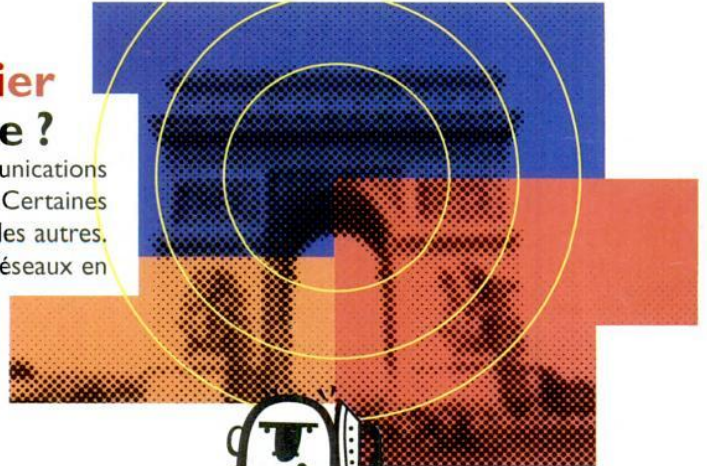

Enquête

Assistants personnels, PDA, etc. Pour qui et pourquoi ?

Vous en faut-il un ? Serez-vous plutôt Palm ou PC de poche ? Avec ou sans clavier ? Le point sur des produits en pleine évolution...

Tests

Inédit !

Le premier pack mobile-Internet !

Les premiers développements de services Internet sur un mobile ont commencé. Le mois prochain, **MOBILES magazine** vous présentera le pack mis au point par SFR, Alcatel, Unwired Planet et KLELine. Et d'autres sorties sont déjà annoncées !



Pratique

Vos e-mails sur votre mobile !

Savez-vous qu'il est possible de recevoir un e-mail directement sur votre mobile ? D'un opérateur à l'autre, les solutions varient.

L'intérêt du service aussi...

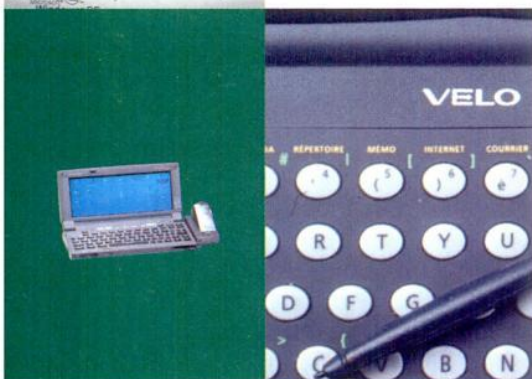

"JE PEUX SENTIR QUAND QUELQU'UN
M'APPELLE. CE N'EST PAS DE LA TELEPATHIE,
C'EST DE LA TECHNOLOGIE."

SIGNAL SILENCIEUX L'ACCORD PARFAIT ENTRE PERFORMANCE ET DIMENSION EST AUJOURD'HUI A VOTRE PORTEE.
LE ONE TOUCH™ POCKET A TOUT CE QU'ON PEUT ATTENDRE D'UN
TELEPHONE MOBILE. PETIT, LEGER ET PLAT (MOINS DE 20 MILLIMETRES), IL OFFRE AUSSI UN ECRAN EXTRA-LARGE. VOUS
APPRECIEREZ SA DISCRETION : GLISSEZ-LE DANS VOTRE POCHE ET SON SIGNAL SILENCIEUX VOUS PREVIENDRA EN CAS
D'APPEL. POUR PLUS D'INFORMATIONS, N'HESITEZ PAS A CONSULTER NOTRE SITE INTERNET : www.alcatel.com

ONE TOUCH
pocket



BE A TOUCH AHEAD®
*PRENEZ DE L'AVANCE

ALCATEL

~~Pas~~ toujours adapté mon forfait !



**NOUVEAU
ET GRATUIT**

**LE CONSEIL TARIFAIRE PERSONNALISÉ
INDISPENSABLE POUR RÉALISER DES ÉCONOMIES :**

- **IL ANALYSE AUTOMATIQUEMENT MA CONSOMMATION**
- **IL ME CONSEILLE SUR LE FORFAIT LE MIEUX ADAPTÉ**
- **IL ME PERMET DE MODIFIER GRATUITEMENT MON FORFAIT**



Un forfait bien adapté c'est encore le meilleur moyen de téléphoner plus longtemps en payant moins cher. C'est pour cela que Téléphonie Mobile Carrefour vous propose le Conseil Tarifaire Personnalisé qui :

- analyse votre consommation et vous informe de son évolution
- vous propose, si nécessaire, de modifier gratuitement votre forfait*

Le Conseil Tarifaire Personnalisé s'effectue par le biais d'un courrier qui vous sera adressé régulièrement.

Bien sûr vous conservez le même numéro ainsi que tous vos numéros enregistrés dans le répertoire.

* sur les réseaux Itineris et SFR en conservant le même opérateur

TOUJOURS À VOTRE ÉCOUTE.